



ΕΛΛΗΝΙΚΗ ΔΗΜΟΚΡΑΤΙΑ  
ΥΠΟΥΡΓΕΙΟ ΠΡΟΣΤΑΣΙΑΣ ΤΟΥ ΠΟΛΙΤΗ  
ΓΕΝΙΚΗ ΔΙΕΥΘΥΝΣΗ ΟΙΚΟΝΟΜΙΚΩΝ  
ΥΠΗΡΕΣΙΩΝ & ΕΠΙΤΕΛΙΚΟΥ ΣΧΕΔΙΑΣΜΟΥ  
**ΔΙΕΥΘΥΝΣΗ ΠΡΟΜΗΘΕΙΩΝ**

**Α' ΤΜΗΜΑ ΔΙΕΝΕΡΓΕΙΑΣ ΠΡΟΜΗΘΕΙΩΝ  
ΚΑΙ ΠΑΡΟΧΗΣ ΥΠΗΡΕΣΙΩΝ**

Λ. Μεσογείων 96 - 11527 ΑΘΗΝΑ

Αρμόδιος : ΔΗΜΟΠΟΥΛΟΣ Α.

Τηλ : 213-1520472 – FAX: 213-1527082

Αριθ. Πρωτ. : **8028 / 1 / 184 - ιγ'**

Αθήνα, 19 Ιουνίου 2020

ΔΙΑΚΗΡΥΞΗ: **18/2020**

Α/Α Ε.Σ.Η.ΔΗ.Σ. : **93072**

**Ο**

**ΓΕΝΙΚΟΣ ΓΡΑΜΜΑΤΕΑΣ ΔΗΜΟΣΙΑΣ ΤΑΞΗΣ**

Έχοντας υπ' όψιν το θεσμικό πλαίσιο, όπως αυτό αναλύεται στην παράγραφο 1.4 της παρούσης,

**Αποφασίζουμε**

Τη διενέργεια ανοικτού, ηλεκτρονικού διαγωνισμού σε ευρώ ελεύθερο, με κριτήριο κατακύρωσης την πλέον συμφέρουσα από οικονομικής απόψεως προσφορά, βάσει τιμής, για την «παροχή υπηρεσιών ασφαλούς ταχυμεταφοράς των διαβατηρίων και των λοιπών εγγράφων ασφαλείας, προς κάλυψη των αναγκών της Διεύθυνσης Διαβατηρίων και Εγγράφων Ασφαλείας / Α.Ε.Α., καθώς και των δικαιολογητικών έκδοσης αυτών», όπως περιγράφεται ειδικότερα στην παράγραφο 1.3 «Συνοπτική Περιγραφή φυσικού και οικονομικού αντικείμενου της Σύμβασης» και στο Παράρτημα Ι «Τεχνικές Προδιαγραφές - Απαιτήσεις» της παρούσας, για το χρονικό διάστημα από **01/9/2021 έως 31/8/2023** προϋπολογισθείσας αξίας **#3.384.000,00#** ευρώ, συμπ/μένων κρατήσεων, δαπανών και Φ.Π.Α..

Η Αναθέτουσα Αρχή διατηρεί : **α)** μονομερές δικαίωμα (προαίρεση) για επαύξηση των διακινούμενων εγγράφων, προϋπολογισθείσας αξίας **#4.680.000,00#** ευρώ (περίπτωση έναρξης εκδόσεως ταυτοτήτων νέου τύπου μέχρι 31/08/2023) και **β)** μονομερές δικαίωμα (προαίρεση) παράτασης της Σύμβασης, για το χρονικό διάστημα από 01/9/2023 έως 31/8/2024, μέγιστης προϋπολογισθείσας αξίας **#4.500.000,00#** ευρώ, συμπεριλαμβανομένων κρατήσεων, δαπανών, και Φ.Π.Α.

Η συνολική προϋπολογισθείσα αξία της Σύμβασης, ανέρχεται στο χρηματικό ποσό των **#12.564.000,00#** ευρώ, συμπεριλαμβανομένων κρατήσεων, δαπανών, Φ.Π.Α. και των δικαιωμάτων προαίρεσης της Αναθέτουσας Αρχής.-

**Ο**

**ΓΕΝΙΚΟΣ ΓΡΑΜΜΑΤΕΑΣ ΔΗΜΟΣΙΑΣ ΤΑΞΗΣ  
ΚΩΝΣΤΑΝΤΙΝΟΣ ΤΣΟΥΒΑΛΑΣ**

<b>ΠΕΡΙΕΧΟΜΕΝΑ</b> .....	<b>2</b>
<b>1. ΑΝΑΘΕΤΟΥΣΑ ΑΡΧΗ ΚΑΙ ΑΝΤΙΚΕΙΜΕΝΟ ΣΥΜΒΑΣΗΣ</b> .....	<b>4</b>
1.1 ΣΤΟΙΧΕΙΑ ΑΝΑΘΕΤΟΥΣΑΣ ΑΡΧΗΣ.....	4
1.2 ΣΤΟΙΧΕΙΑ ΔΙΑΔΙΚΑΣΙΑΣ-ΧΡΗΜΑΤΟΔΟΤΗΣΗ.....	4
1.3 ΣΥΝΟΠΤΙΚΗ ΠΕΡΙΓΡΑΦΗ ΦΥΣΙΚΟΥ ΚΑΙ ΟΙΚΟΝΟΜΙΚΟΥ ΑΝΤΙΚΕΙΜΕΝΟΥ ΤΗΣ ΣΥΜΒΑΣΗΣ.....	5
1.3.1 Αντικείμενο διαγωνιστικής διαδικασίας.....	5
1.4 ΘΕΣΜΙΚΟ ΠΛΑΙΣΙΟ.....	7
1.5 ΠΡΟΘΕΣΜΙΑ ΠΑΡΑΛΑΒΗΣ ΠΡΟΣΦΟΡΩΝ ΚΑΙ ΔΙΕΝΕΡΓΕΙΑ ΔΙΑΓΩΝΙΣΜΟΥ.....	9
1.6 ΔΗΜΟΣΙΟΤΗΤΑ.....	9
1.7 ΑΡΧΕΣ ΕΦΑΡΜΟΖΟΜΕΝΕΣ ΣΤΗ ΔΙΑΔΙΚΑΣΙΑ ΣΥΝΑΨΗΣ.....	10
<b>2. ΓΕΝΙΚΟΙ ΚΑΙ ΕΙΔΙΚΟΙ ΟΡΟΙ ΣΥΜΜΕΤΟΧΗΣ</b> .....	<b>10</b>
2.1 ΓΕΝΙΚΕΣ ΠΛΗΡΟΦΟΡΙΕΣ.....	10
2.1.1 Έγγραφα της Σύμβασης.....	10
2.1.2 Επικοινωνία - Πρόσβαση στα έγγραφα της Σύμβασης.....	10
2.1.4 Γλώσσα.....	11
2.1.5 Εγγυήσεις.....	11
2.2 ΔΙΚΑΙΩΜΑ ΣΥΜΜΕΤΟΧΗΣ - ΚΡΙΤΗΡΙΑ ΠΟΙΟΤΙΚΗΣ ΕΠΙΛΟΓΗΣ.....	12
2.2.1 Δικαίωμα συμμετοχής.....	12
2.2.2 Εγγύηση συμμετοχής.....	12
2.2.3 Λόγοι αποκλεισμού.....	13
Κριτήρια Επιλογής.....	15
2.2.4 Καταλληλότητα άσκησης επαγγελματικής δραστηριότητας.....	15
2.2.5 Οικονομική και χρηματοοικονομική επάρκεια.....	15
2.2.9 Κανόνες απόδειξης ποιοτικής επιλογής.....	17
2.2.9.1 Προκαταρκτική απόδειξη κατά την υποβολή προσφορών.....	17
2.3 ΚΡΙΤΗΡΙΑ ΑΝΑΘΕΣΗΣ.....	22
2.3.1 Κριτήριο ανάθεσης της Σύμβασης.....	22
2.4 ΚΑΤΑΡΤΙΣΗ - ΠΕΡΙΕΧΟΜΕΝΟ ΠΡΟΣΦΟΡΩΝ.....	22
2.4.1 Γενικοί όροι υποβολής προσφορών.....	22
2.4.2 Χρόνος και Τρόπος υποβολής προσφορών.....	22
2.4.3 Περιεχόμενα Φακέλου «Δικαιολογητικά Συμμετοχής - Τεχνική Προσφορά».....	24
2.4.4 Περιεχόμενα Φακέλου «Οικονομική Προσφορά» / Τρόπος σύνταξης και υποβολής οικονομικών προσφορών.....	25
ΤΙΜΕΣ.....	26
2.4.5 Χρόνος ισχύος των προσφορών.....	27
2.4.6 Λόγοι απόρριψης προσφορών.....	27
<b>3. ΔΙΕΝΕΡΓΕΙΑ ΔΙΑΔΙΚΑΣΙΑΣ - ΑΞΙΟΛΟΓΗΣΗ ΠΡΟΣΦΟΡΩΝ</b> .....	<b>28</b>
3.1 ΑΠΟΣΦΡΑΓΙΣΗ ΚΑΙ ΑΞΙΟΛΟΓΗΣΗ ΠΡΟΣΦΟΡΩΝ.....	28
3.1.1 Ηλεκτρονική αποσφράγιση προσφορών.....	28
3.1.2 Αξιολόγηση προσφορών.....	28
3.2 ΠΡΟΣΚΛΗΣΗ ΥΠΟΒΟΛΗΣ ΔΙΚΑΙΟΛΟΓΗΤΙΚΩΝ ΠΡΟΣΩΡΙΝΟΥ ΑΝΑΔΟΧΟΥ - ΔΙΚΑΙΟΛΟΓΗΤΙΚΑ ΠΡΟΣΩΡΙΝΟΥ ΑΝΑΔΟΧΟΥ.....	29
3.3 ΚΑΤΑΚΥΡΩΣΗ - ΣΥΝΑΨΗ ΣΥΜΒΑΣΗΣ.....	30
3.4 ΠΡΟΔΙΚΑΣΤΙΚΕΣ ΠΡΟΣΦΥΓΕΣ - ΠΡΟΣΩΡΙΝΗ ΔΙΚΑΣΤΙΚΗ ΠΡΟΣΤΑΣΙΑ.....	31
3.5 ΜΑΤΑΙΩΣΗ ΔΙΑΔΙΚΑΣΙΑΣ.....	33
<b>4. ΟΡΟΙ ΕΚΤΕΛΕΣΗΣ ΤΗΣ ΣΥΜΒΑΣΗΣ</b> .....	<b>33</b>
4.1 ΕΓΓΥΗΣΕΙΣ (ΚΑΛΗΣ ΕΚΤΕΛΕΣΗΣ, ΠΡΟΚΑΤΑΒΟΛΗΣ).....	33
4.2 ΣΥΜΒΑΤΙΚΟ ΠΛΑΙΣΙΟ - ΕΦΑΡΜΟΣΤΕΑ ΝΟΜΟΘΕΣΙΑ.....	33
4.3 ΌΡΟΙ ΕΚΤΕΛΕΣΗΣ ΤΗΣ ΣΥΜΒΑΣΗΣ.....	33
4.4 ΥΠΕΡΓΟΛΑΒΙΑ.....	34
4.5 ΤΡΟΠΟΠΟΙΗΣΗ ΣΥΜΒΑΣΗΣ ΚΑΤΑ ΤΗ ΔΙΑΡΚΕΙΑ ΤΗΣ.....	34
4.6 ΔΙΚΑΙΩΜΑ ΜΟΝΟΜΕΡΟΥΣ ΛΥΣΗΣ ΤΗΣ ΣΥΜΒΑΣΗΣ.....	34
<b>5. ΕΙΔΙΚΟΙ ΟΡΟΙ ΕΚΤΕΛΕΣΗΣ ΤΗΣ ΣΥΜΒΑΣΗΣ</b> .....	<b>35</b>
5.1 ΤΡΟΠΟΣ ΠΛΗΡΩΜΗΣ.....	35
5.2 ΚΗΡΥΞΗ ΟΙΚΟΝΟΜΙΚΟΥ ΦΟΡΕΑ ΕΚΠΤΩΤΟΥ - ΚΥΡΩΣΕΙΣ.....	36
5.3 ΔΙΟΙΚΗΤΙΚΕΣ ΠΡΟΣΦΥΓΕΣ ΚΑΤΑ ΤΗ ΔΙΑΔΙΚΑΣΙΑ ΕΚΤΕΛΕΣΗΣ ΤΩΝ ΣΥΜΒΑΣΕΩΝ.....	37
5.4 ΔΙΚΑΣΤΙΚΗ ΕΠΙΛΥΣΗ ΔΙΑΦΟΡΩΝ.....	37

<b>6. ΕΙΔΙΚΟΙ ΟΡΟΙ ΕΠΙΧΕΙΡΗΣΗΣ</b>	<b>38</b>
6.2 ΔΙΑΡΚΕΙΑ ΣΥΜΒΑΣΗΣ	38
6.3 ΠΑΡΑΛΑΒΗ ΤΟΥ ΑΝΤΙΚΕΙΜΕΝΟΥ ΤΗΣ ΣΥΜΒΑΣΗΣ	38
6.4 ΑΠΟΡΡΙΨΗ ΠΑΡΑΔΟΤΕΩΝ - ΑΝΤΙΚΑΤΑΣΤΑΣΗ	39
<b>ΠΑΡΑΡΤΗΜΑΤΑ</b>	<b>40</b>
ΠΑΡΑΡΤΗΜΑ Ι – ΤΕΧΝΙΚΕΣ ΠΡΟΔΙΑΓΡΑΦΕΣ – ΑΠΑΙΤΗΣΕΙΣ	40
ΠΑΡΑΡΤΗΜΑ ΙΙ – ΥΠΟΔΕΙΓΜΑ ΟΙΚΟΝΟΜΙΚΗΣ ΠΡΟΣΦΟΡΑΣ	40
ΠΑΡΑΡΤΗΜΑ ΙΙΙ – ΥΠΟΔΕΙΓΜΑΤΑ ΕΓΓΥΗΤΙΚΩΝ ΕΠΙΣΤΟΛΩΝ	41
ΠΑΡΑΡΤΗΜΑ ΙV – ΕΥΡΩΠΑΪΚΟ ΕΝΙΑΙΟ ΕΓΓΡΑΦΟ ΣΥΜΒΑΣΗΣ (Ε.Ε.Ε.Σ.)	43

## 1.1 Στοιχεία Αναθέτουσας Αρχής

Επωνυμία	ΥΠΟΥΡΓΕΙΟ ΠΡΟΣΤΑΣΙΑΣ ΤΟΥ ΠΟΛΙΤΗ ΓΕΝΙΚΗ ΔΙΕΥΘΥΝΣΗ ΟΙΚΟΝΟΜΙΚΩΝ ΥΠΗΡΕΣΙΩΝ ΚΑΙ ΕΠΙΤΕΛΙΚΟΥ ΣΧΕΔΙΑΣΜΟΥ ΔΙΕΥΘΥΝΣΗ ΠΡΟΜΗΘΕΙΩΝ Α' ΤΜΗΜΑ ΔΙΕΝΕΡΓΕΙΑΣ ΠΡΟΜΗΘΕΙΩΝ ΚΑΙ ΠΑΡΟΧΗΣ ΥΠΗΡΕΣΙΩΝ
Ταχυδρομική διεύθυνση	Λ. Μεσογείων 96 - 11527 ΑΘΗΝΑ
Πόλη	ΑΘΗΝΑ
Ταχυδρομικός Κωδικός	101 77
Χώρα	ΕΛΛΑΔΑ
Κωδικός NUTS	EL 30
Τηλέφωνο	213 1520472
Φαξ	213 1527082
Ηλεκτρονικό Ταχυδρομείο	<a href="mailto:logistics.div@hellenicpolice.gr">logistics.div@hellenicpolice.gr</a>
Αρμ. για πληροφορίες	ΔΗΜΟΠΟΥΛΟΣ Α.
Γενική Διεύθυνση στο διαδίκτυο (URL)	<a href="http://www.astynomia.gr">www.astynomia.gr</a>
Διεύθυνση του προφίλ αγοραστή στο διαδίκτυο (URL)	<a href="http://www.astynomia.gr">www.astynomia.gr</a>

**Είδος Αναθέτουσας Αρχής**

Η Αναθέτουσα Αρχή είναι **Υπουργείο** και ανήκει στον **Δημόσιο Τομέα**.

**Κύρια δραστηριότητα Α.Α.**

Η κύρια δραστηριότητα της Αναθέτουσας Αρχής είναι η **Δημόσια Τάξη & Ασφάλεια**.

**Στοιχεία Επικοινωνίας**

α) Τα έγγραφα της Σύμβασης είναι διαθέσιμα για ελεύθερη, πλήρη, άμεση & δωρεάν ηλεκτρονική πρόσβαση μέσω της διαδικτυακής πύλης [www.promitheus.gov.gr](http://www.promitheus.gov.gr) του Ε.Σ.Η.ΔΗ.Σ..

β) Περαιτέρω πληροφορίες είναι διαθέσιμες πλην της προαναφερθείσας διεύθυνσης και στην ηλεκτρονική σελίδα: [www.astynomia.gr](http://www.astynomia.gr).

γ) Η ηλεκτρονική επικοινωνία απαιτεί την χρήση εργαλείων και συσκευών που δεν είναι γενικώς διαθέσιμα. Η απεριόριστη, πλήρης, άμεση και δωρεάν πρόσβαση στα εν λόγω εργαλεία και συσκευές είναι δυνατή στην διεύθυνση (URL) : [www.promitheus.gov.gr](http://www.promitheus.gov.gr).

## 1.2 Στοιχεία Διαδικασίας-Χρηματοδότηση

**Είδος διαδικασίας**

Ο διαγωνισμός θα διεξαχθεί με την ανοικτή διαδικασία του άρθρου 27 του Ν. 4412/2016, ως ισχύει και με χρήση της πλατφόρμας του Εθνικού Συστήματος Ηλεκτρονικών Δημοσίων Συμβάσεων (Ε.Σ.Η.ΔΗ.Σ.) μέσω της διαδικτυακής πύλης [www.promitheus.gov.gr](http://www.promitheus.gov.gr) του Συστήματος, ύστερα από κανονική προθεσμία τουλάχιστον **τριάντα πέντε (35) ημερών** από την ημερομηνία αποστολής της προκήρυξης στην Υπηρεσία Επισήμων Εκδόσεων της Ευρωπαϊκής Ένωσης, σύμφωνα με τα οριζόμενα στις διατάξεις των άρθρων 27 παρ. 4 και 36 του Ν. 4412/2016, ως ισχύει.

Η δαπάνη για την εν λόγω Σύμβαση βαρύνει τον Λογαριασμό (Α.Λ.Ε.) 2420189001 του τακτικού προϋπολογισμού εξόδων του Φορέα 1047.201.0000000 «Γενική Γραμματεία Δημόσιας Τάξης», για τα έτη 2020 έως 2024 σύμφωνα με την υπ' αριθ. 2/60000/ΔΠΠΚ από 25/10/2019 Απόφαση Ανάληψης Πολυετούς Υποχρέωσης (Α.Δ.Α.: 7ΝΑΥΗ-Ι27, ΑΔΑΜ: 19REQ005768965).

### 1.3 Συνοπτική Περιγραφή φυσικού και οικονομικού αντικείμενου της Σύμβασης

#### 1.3.1 Αντικείμενο διαγωνιστικής διαδικασίας.

<b>ΑΝΤΙΚΕΙΜΕΝΟ ΔΙΑΓΩΝΙΣΜΟΥ</b>	Σύναψη σύμβασης για «Παροχή υπηρεσιών ασφαλούς ταχυμεταφοράς των διαβατηρίων και των λοιπών εγγράφων ασφαλείας, προς κάλυψη των αναγκών της Διεύθυνσης Διαβατηρίων και Εγγράφων Ασφαλείας / Α.Ε.Α. καθώς και των δικαιολογητικών έκδοσης αυτών».
<b>ΗΜΕΡΟΜΗΝΙΑ ΔΙΕΝΕΡΓΕΙΑΣ ΔΙΑΓΩΝΙΣΜΟΥ</b>	Ορίζεται η καταληκτική ημερομηνία υποβολής προσφορών 29/07/2020
<b>ΔΙΑΡΚΕΙΑ ΣΥΜΒΑΣΗΣ</b>	Η διάρκεια της σύμβασης ορίζεται από την <b>01-09-2021</b> και λήγει την <b>31-08-2023</b> . Επισημαίνεται ότι, εφόσον έχει παρέλθει η <b>01-09-2021</b> και δεν έχει υπογραφεί η σχετική Σύμβαση, η διάρκεια της θα άρχεται από την επόμενη ημέρα της υπογραφής της έως και την <b>31-08-2023</b> .
<b>ΜΟΝΟΜΕΡΕΣ ΔΙΚΑΙΩΜΑ ΕΠΑΥΞΗΣΗΣ (ΠΡΟΑΙΡΕΣΗ) (έως 31/08/2023)</b>	Η Αναθέτουσα Αρχή διατηρεί το δικαίωμα να επαυξήσει μονομερώς, με σχετική απόφασή της, την ημερησίως διακινούμενη ποσότητα εγγράφων της αρχικής Σύμβασης, κατά 364 επιπλέον κιβώτια, εφόσον πραγματοποιηθεί η έναρξη διαδικασίας έκδοσης νέων δελτίων αστυνομικής ταυτότητας.
<b>ΜΟΝΟΜΕΡΕΣ ΔΙΚΑΙΩΜΑ ΠΑΡΑΤΑΣΗΣ (ΠΡΟΑΙΡΕΣΗ) (αφορά το χρονικό διάστημα από 01/09/2023 μέχρι 31/08/2024 και περιλαμβάνει την τυχόν επαύξηση ποσότητας)</b>	Η Αναθέτουσα Αρχή διατηρεί το δικαίωμα να παρατείνει μονομερώς, με σχετική Απόφασή της, την σύμβαση, για ένα (1) επιπλέον έτος ήτοι για το χρονικό διάστημα από <b>01/09/2023</b> έως <b>31/08/2024</b>
<b>ΚΩΔΙΚΟΣ ΤΟΥ ΚΟΙΝΟΥ ΛΕΞΙΛΟΓΙΟΥ ΔΗΜΟΣΙΩΝ ΣΥΜΒΑΣΕΩΝ (CPV)</b>	60161000-4 (Υπηρεσίες μεταφοράς δεμάτων)
<b>ΤΜΗΜΑΤΑ ΔΙΑΓΩΝΙΣΜΟΥ</b>	Δεν υποδιαιρείται σε τμήματα
<b>ΥΠΗΡΕΣΙΑ ΓΙΑ ΤΗΝ ΟΠΟΙΑ ΠΡΟΟΡΙΖΕΤΑΙ</b>	Διεύθυνση Διαβατηρίων και Εγγράφων Ασφαλείας/Α.Ε.Α.
<b>ΕΚΤΙΜΩΜΕΝΗ ΑΞΙΑ ΣΥΜΒΑΣΗΣ ΓΙΑ ΧΡΟΝΙΚΟ ΔΙΑΣΤΗΜΑ ΑΠΟ 01/09/2021 έως 31/08/2023</b>	<b>#2.729.032,25# €</b> , [άνευ Φ.Π.Α., συμπεριλαμβανομένων κρατήσεων και δαπανών]
<b>ΕΚΤΙΜΩΜΕΝΗ ΑΞΙΑ ΜΟΝΟΜΕΡΟΥΣ ΔΙΚΑΙΩΜΑΤΟΣ ΕΠΑΥΞΗΣΗΣ (έως 31/08/2023)</b>	<b>#3.774.193,54# €</b> , [άνευ Φ.Π.Α., συμπεριλαμβανομένων κρατήσεων και δαπανών]

<p><b>ΕΚΤΙΜΩΜΕΝΗ ΑΞΙΑ ΜΟΝΟΜΕΡΟΥΣ ΔΙΚΑΙΩΜΑΤΟΣ ΠΑΡΑΤΑΣΗΣ</b> (αφορά το χρονικό διάστημα από 01/09/2023 μέχρι 31/08/2024 και περιλαμβάνει την τυχόν επαύξηση ποσότητας)</p>	<p>20PROC006927019 2020-06-26</p> <p><b>#3.629.032,25# €,</b> [άνευ Φ.Π.Α., συμπεριλαμβανομένων κρατήσεων και δαπανών]</p>
<p><b>Φ.Π.Α.</b></p>	<p>24%</p>
<p><b>ΠΡΟΫΠΟΛΟΓΙΣΘΕΙΣΑ ΑΞΙΑ ΣΥΜΒΑΣΗΣ (01/09/2021 έως 31/08/2023)</b></p>	<p><b>#3.384.000,00#</b> [συμπεριλαμβανομένου Φ.Π.Α., κρατήσεων και δαπανών.]</p>
<p><b>ΠΡΟΥΠΟΛΟΓΙΣΘΕΙΣΑ ΑΞΙΑ ΜΟΝΟΜΕΡΟΥΣ ΔΙΚΑΙΩΜΑΤΟΣ ΕΠΑΥΞΗΣΗΣ (έως 31/08/2023)</b></p>	<p><b>#4.680.000,00# €,</b> [συμπεριλαμβανομένων Φ.Π.Α., κρατήσεων και δαπανών]</p>
<p><b>ΜΕΓΙΣΤΗ ΠΡΟΥΠΟΛΟΓΙΣΘΕΙΣΑ ΑΞΙΑ ΜΟΝΟΜΕΡΟΥΣ ΔΙΚΑΙΩΜΑΤΟΣ ΠΑΡΑΤΑΣΗΣ</b> (αφορά το χρονικό διάστημα από 01/09/2023 μέχρι 31/08/2024 και περιλαμβάνει την τυχόν επαύξηση ποσότητας)</p>	<p><b>#4.500.000,00# €,</b> [συμπεριλαμβανομένων Φ.Π.Α., κρατήσεων και δαπανών]</p>
<p><b>ΠΡΟΫΠΟΛΟΓΙΣΜΟΣ ΠΟΥ ΒΑΡΥΝΕΙ</b></p>	<p>Η δαπάνη για την εν λόγω Σύμβαση θα γίνει σε βάρος των πιστώσεων του Λογαριασμού 2420189001 (Λοιπά Έξοδα Μεταφορών και Επικοινωνιών) του Προϋπολογισμού Εξόδων του Ειδικού Φορέα 1047.201.0000000 «Γενική Γραμματεία Δημόσιας Τάξης», για τα έτη 2021,2022,2023 και 2024.</p>
<p><b>ΣΥΝΟΛΟ ΙΣΧΥΟΥΣΩΝ ΚΡΑΤΗΣΕΩΝ ΕΠΙ %</b></p>	<p><b><u>5,72596%</u></b> Ανάλυση:</p> <ul style="list-style-type: none"> <li>• 2,72% υπέρ Τ.Ε.Α.Π.Α.Σ.Α. / Τ.Α.Α.Σ., η οποία επιβαρύνεται με χαρτόσημο 2% &amp; επ' αυτού 20% εισφορά υπέρ ΟΓΑ.</li> <li>• 2,72% υπέρ Μ.Τ.Σ., η οποία επιβαρύνεται με χαρτόσημο 2% &amp; επ' αυτού 20% εισφορά υπέρ ΟΓΑ.</li> <li>• 0,07% υπέρ της Ενιαίας Ανεξάρτητης Αρχής Δημοσίων Συμβάσεων, η οποία επιβαρύνεται με χαρτόσημο 3% &amp; επ' αυτού 20% εισφορά υπέρ ΟΓΑ.</li> <li>• 0,06% υπέρ της Αρχής Εξέτασης Προδικαστικών Προσφυγών, η οποία επιβαρύνεται με χαρτόσημο 3% &amp; επ' αυτού 20% εισφορά υπέρ ΟΓΑ.</li> <li>• 0,02% υπέρ της Γενικής Διεύθυνσης Δημόσιων Συμβάσεων και Προμηθειών, η οποία επιβαρύνεται με χαρτόσημο 3% &amp; επ' αυτού 20% εισφορά υπέρ ΟΓΑ. <i>Επισημαίνεται ότι, η κράτηση υπέρ της Γενικής Διεύθυνσης Δημόσιων Συμβάσεων και Προμηθειών θα τεθεί σε ισχύ όταν εκδοθεί η Κοινή Υπουργική Απόφαση, με την οποία θα ρυθμίζονται ο τρόπος, ο χρόνος και η διαδικασία κρατήσεων.</i></li> </ul>
<p><b>ΠΑΡΑΚΡΑΤΗΣΗ ΦΟΡΟΥ ΕΙΣΟΔΗΜΑΤΟΣ</b></p>	<p>Κατά την πληρωμή θα παρακρατείται ο προβλεπόμενος από το άρθρο 64 του Ν. 4172/2013, ως ισχύει, φόρος εισοδήματος, ήτοι 8%.</p>

<b>ΧΡΟΝΟΣ ΠΑΡΑΔΟΣΗΣ</b>	Όπως προβλέπεται ανά είδος στο Παράρτημα Ι της παρούσας Διακήρυξης, με τίτλο «Τεχνικές Προδιαγραφές-Απαιτήσεις».
<b>ΤΟΠΟΣ ΠΑΡΑΔΟΣΗΣ</b>	Όπως προβλέπεται ανά είδος στο Παράρτημα Ι της παρούσας Διακήρυξης, με τίτλο «Τεχνικές Προδιαγραφές-Απαιτήσεις».
<b>ΧΡΟΝΟΣ ΠΑΡΑΛΑΒΗΣ</b>	Όπως προβλέπεται ανά είδος στο Παράρτημα Ι της παρούσας Διακήρυξης, με τίτλο «Τεχνικές Προδιαγραφές-Απαιτήσεις».
<b>ΕΛΕΓΧΟΙ ΚΑΤΑ ΤΟΝ ΧΡΟΝΟ ΠΑΡΑΛΑΒΗΣ</b>	Όπως προβλέπεται ανά είδος στο Παράρτημα Ι της παρούσας Διακήρυξης, με τίτλο «Τεχνικές Προδιαγραφές-Απαιτήσεις».
<b>ΚΡΙΤΗΡΙΟ ΑΝΑΘΕΣΗΣ ΣΥΜΒΑΣΗΣ</b>	Η σύμβαση θα ανατεθεί με το κριτήριο της πλέον συμφέρουσας από οικονομικής απόψεως προσφοράς, <u>βάση τιμής</u> .

#### 1.4 Θεσμικό πλαίσιο

Η ανάθεση και εκτέλεση της Σύμβασης διέπεται από την κείμενη νομοθεσία και τις κατ' εξουσιοδότηση αυτής εκδοθείσες κανονιστικές πράξεις, ως ισχύουν και ιδίως :

##### 1. Τις διατάξεις :

- Του Ν. 1481/1984 «Οργανισμός Υπουργείου Δημόσιας Τάξης» (Α'-152), ως ισχύουν.
- Των άρθρων 8 και επόμενων του Ν. 1599/1986 «Σχέσεις κράτους - πολίτη, καθιέρωση νέου τύπου δελτίου ταυτότητας και άλλες διατάξεις» (Α'-75), ως ισχύουν.
- Του Ν. 2690/1999 «Κύρωση Κώδικα Διοικητικής Διαδικασίας και άλλες διατάξεις» (Α'-45), ως ισχύουν.
- Του Ν. 2800/2000 «Αναδιάρθρωση Υπηρεσιών Υπουργείου Δημόσιας Τάξης, σύσταση Αρχηγείου Ελληνικής Αστυνομίας και άλλες διατάξεις» (Α'-41), ως ισχύουν.
- Του Ν. 2859/2000 «Κύρωση Κώδικα Φόρου Προστιθέμενης Αξίας» (Α'-248), ως ισχύουν.
- Του άρθρου 19 του Ν. 3193/2003 «Κανόνες τιμολόγησης, ρυθμίσεις Φ.Π.Α. ηλεκτρονικών υπηρεσιών και άλλες διατάξεις» (Α'- 266), ως ισχύουν.
- Των άρθρων 41, 54 και 90 του «Κώδικα Νομοθεσίας για την Κυβέρνηση και τα Κυβερνητικά όργανα», που κυρώθηκε με το άρθρο 1 του Π.Δ. 63/2005 (Α'-98).
- Του Ν. 3310/2005 «Μέτρα για τη διασφάλιση της διαφάνειας και την αποτροπή καταστρατηγήσεων κατά τη διαδικασία σύναψης δημοσίων συμβάσεων» (Α'-30), ως τροποποιήθηκε (ιδίως με τις διατάξεις του Ν. 3414/2005 (Α'-279) και με τη διάταξη του άρθρου 375 παρ. 10 Ν. 4412/2016 (Α' - 147) ) και ισχύει.
- Του Ν. 3861/2010 «Ενίσχυση της διαφάνειας με την υποχρεωτική ανάρτηση νόμων και πράξεων των κυβερνητικών, διοικητικών και αυτοδιοικητικών οργάνων στο διαδίκτυο "Πρόγραμμα Διαύγεια" και άλλες διατάξεις» (Α'-112), ως τροποποιήθηκαν και ισχύουν.
- Του άρθρου 3 του Ν. 3938/2011 «Σύσταση Γραφείου Αντιμετώπισης Περιστατικών Αυθαιρεσίας στο Υπουργείο Προστασίας του Πολίτη και άλλες διατάξεις» (Α'-61).
- Του Ν. 4013/2011 «Σύσταση Ενιαίας Ανεξάρτητης Αρχής Δημοσίων Συμβάσεων και Κεντρικού Ηλεκτρονικού Μητρώου Δημοσίων Συμβάσεων - Αντικατάσταση του έκτου κεφαλαίου του Ν. 3588/2007 (πτωχευτικός κώδικας) - Προπτωχευτική διαδικασία εξυγίανσης και άλλες διατάξεις» (Α'-204), ως τροποποιήθηκε και ισχύει.
- Του Ν.4152/2013 «Επείγοντα μέτρα εφαρμογής των νόμων 4046/2012, 4093/2012 και 4127/2013» (Α'-107).
- Των άρθρων 73 και 74 του Ν. 4146/2013 «Διαμόρφωση Φιλικού Αναπτυξιακού Περιβάλλοντος για τις Στρατηγικές και Ιδιωτικές Επενδύσεις και άλλες διατάξεις» (Α'-90).
- Του άρθρου 5 του Ν. 4155/2013 «Εθνικό Σύστημα Ηλεκτρονικών Δημοσίων Συμβάσεων και άλλες διατάξεις» (Α'-120), ως ισχύουν.
- Του Ν. 4172/2013 «Φορολογία εισοδήματος, επείγοντα μέτρα εφαρμογής του Ν. 4046/2012, του Ν. 4093/ 2012 και του Ν. 4127/2013 και άλλες διατάξεις» (Α'-167), ως ισχύουν.
- Του Ν. 4249/2014 «Αναδιοργάνωση της Ελληνικής Αστυνομίας, του Πυροσβεστικού Σώματος και της Γενικής Γραμματείας Πολιτικής Προστασίας, αναβάθμιση Υπηρεσιών του Υπουργείου Δημόσιας Τάξης

- και Προστασίας του Πολίτη και άλλες διατάξεις» (Α'-73), ως ισχύουν.
- Των άρθρων 1 και 2 του Ν. 4250/2014 «Διοικητικές Απλουστεύσεις - Καταργήσεις, Συγχωνεύσεις Νομικών Προσώπων και Υπηρεσιών του Δημοσίου Τομέα- Τροποποίηση Διατάξεων του Π.Δ. 318/1992 (Α' - 161) και λοιπές ρυθμίσεις» (Α'-74), ως ισχύουν.
  - Του Ν. 4270/2014 «Αρχές δημοσιονομικής διαχείρισης και εποπτείας, (ενσωμάτωση της Οδηγίας 2011/85/ΕΕ) – δημόσιο λογιστικό και άλλες διατάξεις» (Α'-143), ως ισχύουν.
  - Του Ν. 4412/2016 «Δημόσιες Συμβάσεις Έργων, Προμηθειών και Υπηρεσιών (προσαρμογή στις Οδηγίες 2014/24/ΕΕ και 2014/25/ΕΕ)» (Α'-147), ως ισχύουν.
  - Του Ν. 4446/2016 «Πτωχευτικός Κώδικας, Διοικητική Δικαιοσύνη, Τέλη - Παράβολα, Οικειοθελής αποκάλυψη φορολογητέας ύλης παρελθόντων ετών, Ηλεκτρονικές συναλλαγές », ως τροποποιήθηκε και ισχύει.
  - Του Ν. 4605/2019 «Εναρμόνιση της ελληνικής νομοθεσίας με την Οδηγία (ΕΕ) 2016/943 του Ευρωπαϊκού Κοινοβουλίου και του Συμβουλίου της 8ης Ιουνίου 2016 σχετικά με την προστασία της τεχνολογίας και των επιχειρηματικών πληροφοριών που δεν έχουν αποκαλυφθεί (εμπορικό απόρρητο) από την παράνομη απόκτηση, χρήση και αποκάλυψή τους (EEL 157 της 15.6.2016) – Μέτρα για την επιτάχυνση του έργου του Υπουργείου Οικονομίας και Ανάπτυξης και άλλες διατάξεις». (Α' - 52).
  - Του Π.Δ. 215/2007 «Σύσταση Γενικών Γραμματειών στο Υπουργείο Εσωτερικών και στο Υπουργείο Εμπορικής Ναυτιλίας, Αιγαίου και Νησιωτικής Πολιτικής» (Α'-241), ως ισχύουν.
  - Του Π.Δ. 184/2009 «Σύσταση Υπουργείου Προστασίας του Πολίτη και καθορισμός των αρμοδιοτήτων» (Α'-213), ως ισχύουν.
  - Του Π.Δ. 178/2014 «Οργάνωση Υπηρεσιών Ελληνικής Αστυνομίας» (Α'-281), ως ισχύουν.
  - Του Π.Δ. 28/2015 «Κωδικοποίηση διατάξεων για την πρόσβαση σε δημόσια έγγραφα και στοιχεία» (Α'-34), ως ισχύουν.
  - Του Π.Δ. 80/2016 «Ανάληψη υποχρεώσεων από τους Διατάκτες» (Α'-145) ως ισχύουν.
  - Του Π.Δ. 131/2016 «Σύσταση Διεύθυνσης Ελέγχου, Εκκαθάρισης και Πληρωμής Δαπανών στη Γενική Διεύθυνση Οικονομικών και Επιτελικού Σχεδιασμού του Υπουργείου Εσωτερικών (πρώην Υπουργείο Δημόσιας Τάξης και Προστασίας του Πολίτη) – Μεταβολή αρμοδιοτήτων και κατάργηση οργανικής μονάδας της Γενικής Διεύθυνσης Οικονομικών και Επιτελικού Σχεδιασμού» (Α' -235), ως ισχύουν.
  - Του Π.Δ. 39/2017 «Κανονισμός Εξέτασης Προδικαστικών Προσφυγών ενώπιον της Αρχής Εξέτασης Προδικαστικών Προσφυγών» (Α'-64), ως ισχύουν.
  - Του Π.Δ. 62/2019 «Αναδιάρθρωση υπηρεσιών Υπουργείου Προστασίας του Πολίτη Ελληνικής Αστυνομίας, Πυροσβεστικού Σώματος, Γενικής Γραμματείας Πολιτικής Προστασίας και ρύθμιση λοιπών θεμάτων » (Α'-101).
  - Του Π.Δ. 81/2019 «Σύσταση, συγχώνευση, μετονομασία και κατάργηση Υπουργείων και καθορισμός των αρμοδιοτήτων τους - Μεταφορά υπηρεσιών και αρμοδιοτήτων μεταξύ Υπουργείων».
  - Του Π.Δ. 83/2019 «Διορισμός Αντιπροέδρου της Κυβέρνησης, Υπουργών, Αναπληρωτών Υπουργών και Υφυπουργών» (Α'-121).

## 2. Τις αποφάσεις :

- Υπ' αριθ. ΔΙΑΔΠ/Α1/18368 από 25-09-2002 του Υπουργού Εσωτερικών, Δημόσιας Διοίκησης και Αποκέντρωσης «Καθορισμός του τύπου και του περιεχομένου της υπεύθυνης δήλωσης του άρθρου 8 του Ν. 1599/1986 (Φ.Ε.Κ. 75)» (Β'-1276), ως ισχύει.
- Υπ' αριθ. 2063/Δ1 632 από 03-02-2011 της Υπουργού Εργασίας και Κοινωνικής Ασφάλισης «Κατηγοριοποίηση παραβάσεων και καθορισμός ύψους προστίμων που επιβάλλονται από τους Επιθεωρητές Εργασίας του Σώματος Επιθεώρησης Εργασίας (ΣΕΠΕ)» (Β'-266), ως ισχύει.
- Υπ' αριθ. Γ.Δ.Ο.Ε.Σ./4/28-θ' από 19-12-2016 του Γεν. Διευθυντή Οικονομικών και Επιτελικού Σχεδιασμού του Υπουργείου Εσωτερικών «Εξουσιοδότηση Υπογραφής "Με εντολή Γενικού Διευθυντή Οικονομικών και Επιτελικού Σχεδιασμού" στον Προϊστάμενο της Διεύθυνσης Ελέγχου, Εκκαθάρισης και Πληρωμής Δαπανών της Γενικής Διεύθυνσης Οικονομικών και Επιτελικού Σχεδιασμού του Υπουργείου Εσωτερικών (στο πρώην Υπουργείο Δημόσιας Τάξης και Προστασίας του Πολίτη) και στους Προϊσταμένους των Τμημάτων της ίδιας Διεύθυνσης» (Β' - 4130) ως ισχύει.
- Υπ' αριθ. 1191 από 14-03-2017 των Υπουργών Δικαιοσύνης, Διαφάνειας & Ανθρωπίνων Δικαιωμάτων - Οικονομικών «Καθορισμός του χρόνου, τρόπου υπολογισμού της διαδικασίας παρακράτησης και απόδοσης της κράτησης 0,06% υπέρ της Αρχής Εξέτασης Προδικαστικών Προσφυγών (Α.Ε.Π.Π.), καθώς και των λοιπών λεπτομερειών εφαρμογής της παραγράφου 3, του άρθρου 350 του Ν. 4412/2016 (Α' 147)» (Β'-969), ως ισχύει.
- Υπ' αριθ. 56902/215 από 19-05-2017 του Υπουργού Οικονομίας και Ανάπτυξης «Τεχνικές λεπτομέρειες και διαδικασίες λειτουργίας του Εθνικού Συστήματος Ηλεκτρονικών Δημοσίων Συμβάσεων (Ε.Σ.Η.ΔΗ.Σ.)» (Β'-1924) ως ισχύει.



20PROC006927019-2020-06-26  
Το πλήρες κείμενο της παρούσας Διακήρυξης, καταχωρείται ηλεκτρονικά στη διαδικτυακή πύλη του Ε.Σ.Η.ΔΗ.Σ.: <http://www.promitheus.gov.gr>, όπου η σχετική ηλεκτρονική διαδικασία σύναψης σύμβασης στην πλατφόρμα Ε.Σ.Η.ΔΗ.Σ. έλαβε Συστημικό Αύξοντα Αριθμό: 93072

Η προκήρυξη (περίληψη της παρούσας Διακήρυξης) όπως προβλέπεται στην περίπτωση 16 της παραγράφου 4 του άρθρου 2 του Ν. 3861/2010, αναρτήθηκε στο διαδίκτυο, στον ιστότοπο <http://et.diavgeia.gov.gr/> (ΠΡΟΓΡΑΜΜΑ ΔΙΑΥΓΕΙΑ) την 26-06-2020

Η Διακήρυξη καταχωρείται στο διαδίκτυο, στην ιστοσελίδα της αναθέτουσας αρχής, στη διεύθυνση (URL): [www.astynomia.gr](http://www.astynomia.gr) στη διαδρομή : **Οδηγός του Πολίτη -> Προκηρύξεις/Διαγωνισμοί -> 2020**

## **1.7 Αρχές εφαρμοζόμενες στη διαδικασία σύναψης**

Οι οικονομικοί φορείς δεσμεύονται ότι :

- α) Τηρούν και θα εξακολουθήσουν να τηρούν κατά την εκτέλεση της Σύμβασης, εφόσον επιλεγούν, τις υποχρεώσεις τους που απορρέουν από τις διατάξεις της περιβαλλοντικής, κοινωνικοασφαλιστικής και εργατικής νομοθεσίας, που έχουν θεσπιστεί με το δίκαιο της Ένωσης, το εθνικό δίκαιο, συλλογικές συμβάσεις ή διεθνείς διατάξεις περιβαλλοντικού, κοινωνικού και εργατικού δικαίου, οι οποίες απαριθμούνται στο Παράρτημα Χ του Προσαρτήματος Α του Ν. 4412/2016, ως ισχύει. Η τήρηση των εν λόγω υποχρεώσεων ελέγχεται και βεβαιώνεται από τα όργανα που επιβλέπουν την εκτέλεση των δημοσίων συμβάσεων και τις αρμόδιες δημόσιες αρχές και υπηρεσίες που ενεργούν εντός των ορίων της ευθύνης και της αρμοδιότητάς τους.
- β) Δεν θα ενεργήσουν αθέμιτα, παράνομα ή καταχρηστικά καθ' όλη τη διάρκεια της διαδικασίας ανάθεσης, αλλά και κατά το στάδιο εκτέλεσης της Σύμβασης, εφόσον επιλεγούν.
- γ) Λαμβάνουν τα κατάλληλα μέτρα για να διαφυλάξουν την εμπιστευτικότητα των πληροφοριών που έχουν χαρακτηριστεί ως τέτοιες.

## **2. ΓΕΝΙΚΟΙ ΚΑΙ ΕΙΔΙΚΟΙ ΟΡΟΙ ΣΥΜΜΕΤΟΧΗΣ**

### **2.1 Γενικές Πληροφορίες**

#### **2.1.1 Έγγραφα της Σύμβασης**

Τα έγγραφα της παρούσας διαδικασίας σύναψης Σύμβασης είναι τα ακόλουθα:

- η Προκήρυξη της Σύμβασης, όπως αυτή έχει δημοσιευτεί στην Επίσημη Εφημερίδα της Ευρωπαϊκής Ένωσης
- το Ευρωπαϊκό Ενιαίο Έγγραφο Σύμβασης [E.E.E.Σ.] και η παρούσα Διακήρυξη
- η παρούσα διακήρυξη με τα παραρτήματα της
- οι συμπληρωματικές πληροφορίες που τυχόν παρέχονται στο πλαίσιο της διαδικασίας, ιδίως σχετικά με τις προδιαγραφές και τα σχετικά δικαιολογητικά

#### **2.1.2 Επικοινωνία - Πρόσβαση στα έγγραφα της Σύμβασης**

Όλες οι επικοινωνίες σε σχέση με τα βασικά στοιχεία της διαδικασίας σύναψης της Σύμβασης, καθώς και όλες οι ανταλλαγές πληροφοριών, ιδίως η ηλεκτρονική υποβολή τους, εκτελούνται με τη χρήση της πλατφόρμας του Εθνικού Συστήματος Ηλεκτρονικών Δημοσίων Συμβάσεων (Ε.Σ.Η.ΔΗ.Σ.), η οποία είναι προσβάσιμη μέσω της Διαδικτυακής πύλης [www.promitheus.gov.gr](http://www.promitheus.gov.gr).

#### **2.1.3 Παροχή Διευκρινίσεων**

Οι ενδιαφερόμενοι μπορούν να υποβάλλουν αιτήματα για την παροχή διευκρινίσεων και συμπληρωματικών πληροφοριών σε σχέση με το διαγωνισμό και τη συγγραφή υποχρεώσεων αποκλειστικά μέχρι και την **10-07-2020** και ώρα **14:00'** και **μόνο ηλεκτρονικά στο δικτυακό τόπο του συγκεκριμένου διαγωνισμού, μέσω της διαδικτυακής πύλης [www.promitheus.gov.gr](http://www.promitheus.gov.gr), του Ε.Σ.Η.ΔΗ.Σ. και φέρουν ψηφιακή υπογραφή**, σύμφωνα με τα ειδικότερα οριζόμενα στην παράγραφο 2.4.2.1. Ως εκ τούτου αιτήματα παροχής συμπληρωματικών πληροφοριών – διευκρινίσεων υποβάλλονται μόνο από εγγεγραμμένους στο σύστημα οικονομικούς φορείς, δηλαδή από εκείνους που διαθέτουν σχετικά διαπιστευτήρια που τους έχουν χορηγηθεί (όνομα χρήστη και κωδικό πρόσβασης) κατόπιν αιτήσεώς τους. Τα αιτήματα συνοδεύονται υποχρεωτικά από επισυναπτόμενο

20PROC006927019-2020-06-26  
ηλεκτρονικό αρχείο. Οι πληροφορίες των εγγράφων πρέπει να είναι ψηφιακά υπογεγραμμένο.

Τα εν λόγω αιτήματα, εφόσον έχουν υποβληθεί εγκαίρως και προσηκόντως, θα απαντώνται, το αργότερο έξι (6) ημέρες πριν από τη λήξη της προθεσμίας, που έχει οριστεί για την παραλαβή των προσφορών.

Αιτήματα παροχής πληροφοριών που υποβάλλονται εκτός των ανωτέρω προθεσμιών ή με διαφορετικό τρόπο από τον οριζόμενο δεν θα εξετάζονται. Ουδείς υποψήφιος μπορεί να επικαλεστεί σε οποιαδήποτε περίπτωση, προφορικές απαντήσεις – πληροφορίες εκ μέρους της Υπηρεσίας διενέργειας του διαγωνισμού ή άλλης Υπηρεσίας του Αρχηγείου Ελληνικής Αστυνομίας.

Η Αναθέτουσα Αρχή μπορεί να παρατείνει την προθεσμία παραλαβής των προσφορών, ούτως ώστε όλοι οι ενδιαφερόμενοι οικονομικοί φορείς να μπορούν να λάβουν γνώση όλων των αναγκαίων πληροφοριών για την κατάρτιση των προσφορών στις ακόλουθες περιπτώσεις:

α) Όταν, για οποιονδήποτε λόγο, πρόσθετες πληροφορίες, αν και ζητήθηκαν από τον οικονομικό φορέα έγκαιρα, δεν έχουν παρασχεθεί το αργότερο έξι (6) ημέρες πριν από την προθεσμία που ορίζεται για την παραλαβή των προσφορών.

β) Όταν τα έγγραφα της Σύμβασης υφίστανται σημαντικές αλλαγές.

Η διάρκεια της παράτασης θα είναι ανάλογη με τη σπουδαιότητα των πληροφοριών ή των αλλαγών.

Όταν οι πρόσθετες πληροφορίες δεν έχουν ζητηθεί έγκαιρα ή δεν έχουν σημασία για την προετοιμασία κατάλληλων προσφορών, δεν απαιτείται παράταση των προθεσμιών.

#### **2.1.4 Γλώσσα**

Τα έγγραφα της Σύμβασης έχουν συνταχθεί στην **ελληνική γλώσσα**.

Τυχόν ενστάσεις ή προδικαστικές προσφυγές υποβάλλονται στην **ελληνική γλώσσα**.

Οι προσφορές και τα περιλαμβανόμενα σε αυτές στοιχεία συντάσσονται στην ελληνική γλώσσα ή συνοδεύονται από επίσημη μετάφρασή τους στην ελληνική γλώσσα. Στα αλλοδαπά δημόσια έγγραφα και δικαιολογητικά εφαρμόζεται η Συνθήκη της Χάγης της 5ης.10.1961, που κυρώθηκε με το Ν. 1497/1984 (Α'188). Ειδικά, τα αλλοδαπά ιδιωτικά έγγραφα συνοδεύονται από μετάφρασή τους στην ελληνική γλώσσα επικυρωμένη είτε από πρόσωπο αρμόδιο κατά τις διατάξεις της εθνικής νομοθεσίας είτε από πρόσωπο κατά νόμο αρμόδιο της χώρας στην οποία έχει συνταχθεί το έγγραφο.

Ενημερωτικά και τεχνικά φυλλάδια και άλλα έντυπα, εταιρικά ή μη, με ειδικό τεχνικό περιεχόμενο, μπορούν να υποβάλλονται στην ελληνική γλώσσα, ή ελλείψει αυτών στην **αγγλική γλώσσα**, τα οποία θα αποδεικνύουν ότι τα προσφερόμενα είδη πληρούν τις ζητούμενες τεχνικές προδιαγραφές.

Τα αποδεικτικά έγγραφα συντάσσονται στην ελληνική γλώσσα ή συνοδεύονται από επίσημη μετάφρασή τους στην ελληνική γλώσσα. Στα αλλοδαπά δημόσια έγγραφα και δικαιολογητικά εφαρμόζεται η Συνθήκη της Χάγης της 5.10.1961, που κυρώθηκε με το Ν. 1497/1984 (Α'188). Ειδικά, τα αλλοδαπά ιδιωτικά έγγραφα συνοδεύονται από μετάφρασή τους στην ελληνική γλώσσα επικυρωμένη είτε από πρόσωπο αρμόδιο κατά τις διατάξεις της εθνικής νομοθεσίας είτε από πρόσωπο κατά νόμο αρμόδιο της χώρας στην οποία έχει συνταχθεί το έγγραφο.

Κάθε μορφής επικοινωνία με την Αναθέτουσα Αρχή, καθώς και μεταξύ αυτής και του αναδόχου, θα γίνονται υποχρεωτικά στην **ελληνική γλώσσα**.

#### **2.1.5 Εγγυήσεις**

Οι εγγυητικές επιστολές των παραγράφων 2.2.2 και 4.1 εκδίδονται από πιστωτικά ιδρύματα ή χρηματοδοτικά ιδρύματα ή ασφαλιστικές επιχειρήσεις κατά την έννοια των περιπτώσεων β' και γ' της παρ. 1 του άρθρου 14 του ν. 4364/ 2016 (Α'13) που λειτουργούν νόμιμα στα κράτη - μέλη της Ένωσης ή του Ευρωπαϊκού Οικονομικού Χώρου ή στα κράτη-μέρη της Σ.Δ.Σ. και έχουν, σύμφωνα με τις ισχύουσες διατάξεις, το δικαίωμα αυτό. Μπορούν, επίσης, να εκδίδονται από το Ε.Τ.Α.Α. - Τ.Μ.Ε.Δ.Ε. ή να παρέχονται με γραμμάτιο του Ταμείου Παρακαταθηκών και Δανείων με παρακατάθεση σε αυτό του αντίστοιχου χρηματικού ποσού. Αν συσταθεί παρακαταθήκη με γραμμάτιο παρακατάθεσης χρεογράφων στο Ταμείο Παρακαταθηκών και Δανείων, τα τοκομερίδια ή μερίσματα που λήγουν κατά τη διάρκεια της εγγύησης επιστρέφονται μετά τη λήξη τους στον υπέρ ου η εγγύηση οικονομικό φορέα.

Οι εγγυητικές επιστολές εκδίδονται με τη μορφή του Προσφοράς από έναν ή περισσότερους εκδότες της παραπάνω παραγράφου.

Οι εγγυήσεις αυτές περιλαμβάνουν κατ' ελάχιστον τα ακόλουθα στοιχεία: α) την ημερομηνία έκδοσης, β) τον εκδότη, γ) την αναθέτουσα αρχή προς την οποία απευθύνονται, δ) τον αριθμό της εγγύησης, ε) το ποσό που καλύπτει η εγγύηση, στ) την πλήρη επωνυμία, τον Α.Φ.Μ. και τη διεύθυνση του οικονομικού φορέα υπέρ του οποίου εκδίδεται η εγγύηση (στην περίπτωση ένωσης αναγράφονται όλα τα παραπάνω για κάθε μέλος της ένωσης), ζ) τους όρους ότι: αα) η εγγύηση παρέχεται ανέκκλητα και ανεπιφύλακτα, ο δε εκδότης παραιτείται του δικαιώματος της διαιρέσεως και της διζήσεως και ββ) ότι σε περίπτωση κατάρπτωσης αυτής, το ποσό της κατάρπτωσης υπόκειται στο εκάστοτε ισχύον τέλος χαρτοσήμου, η) τα στοιχεία της σχετικής Διακήρυξης και την ημερομηνία διενέργειας του διαγωνισμού, θ) την ημερομηνία λήξης ή τον χρόνο ισχύος της εγγύησης, ι) την ανάληψη υποχρέωσης από τον εκδότη της εγγύησης να καταβάλει το ποσό της εγγύησης ολικά ή μερικά εντός πέντε (5) ημερών μετά από απλή έγγραφη ειδοποίηση εκείνου προς τον οποίο απευθύνεται και ια) στην περίπτωση των εγγυήσεων καλής εκτέλεσης και προκαταβολής, τον αριθμό και τον τίτλο της σχετικής Σύμβασης.

Υποδείγματα εγγυητικών επιστολών επισυνάπτονται στο Παράρτημα IV της παρούσας.

Η Αναθέτουσα Αρχή επικοινωνεί με τους εκδότες των εγγυητικών επιστολών προκειμένου να διαπιστώσει την εγκυρότητά τους.

## **2.2 Δικαίωμα Συμμετοχής - Κριτήρια Ποιοτικής Επιλογής**

### **2.2.1 Δικαίωμα συμμετοχής**

**1.** Δικαίωμα συμμετοχής στη διαδικασία σύναψης της παρούσας Σύμβασης έχουν φυσικά ή νομικά πρόσωπα και σε περίπτωση ενώσεων οικονομικών φορέων, τα μέλη αυτών, που είναι εγκατεστημένα σε:

- α) κράτος-μέλος της Ένωσης,
- β) κράτος-μέλος του Ευρωπαϊκού Οικονομικού Χώρου (Ε.Ο.Χ.),
- γ) τρίτες χώρες που έχουν υπογράψει και κυρώσει τη Συμφωνία για τη σύναψη Δημοσίων Συμβάσεων (Σ.Δ.Σ.), στο βαθμό που η υπό ανάθεση δημόσια Σύμβαση καλύπτεται από τα Παραρτήματα 1, 2, 4 και 5 και τις γενικές σημειώσεις του σχετικού με την Ένωση Προσαρτήματος Ι της ως άνω Συμφωνίας, καθώς και
- δ) σε τρίτες χώρες που δεν εμπίπτουν στην περίπτωση γ' της παρούσας παραγράφου και έχουν συνάψει διμερείς ή πολυμερείς συμφωνίες με την Ένωση σε θέματα διαδικασιών ανάθεσης δημοσίων συμβάσεων.

**2.** Οι ενώσεις οικονομικών φορέων, συμπεριλαμβανομένων και των προσωρινών συμπράξεων, δεν απαιτείται να περιβληθούν συγκεκριμένη νομική μορφή για την υποβολή προσφοράς. Ωστόσο, η αναθέτουσα αρχή μπορεί να απαιτήσει από τις ενώσεις οικονομικών φορέων να περιβληθούν συγκεκριμένη νομική μορφή, εφόσον τους ανατεθεί η σύμβαση, στο μέτρο που η περιβολή ορισμένης νομικής μορφής είναι αναγκαία για την ικανοποιητική εκτέλεση της σύμβασης.

**3.** Στις περιπτώσεις υποβολής προσφοράς από ένωση οικονομικών φορέων, όλα τα μέλη της ευθύνονται έναντι της Αναθέτουσας Αρχής αλληλέγγυα και εις ολόκληρον. Σε περίπτωση ανάθεσης της σύμβασης στην ένωση, η ευθύνη αυτή εξακολουθεί μέχρι πλήρους εκτέλεσης της σύμβασης. Επισημαίνεται ότι στην προσφορά απαιτήτως πρέπει να προσδιορίζεται η έκταση και το είδος της συμμετοχής του (συμπεριλαμβανομένης της κατανομής αμοιβής μεταξύ τους) κάθε μέλους της Ένωσης/Κοινοπραξίας καθώς και ο εκπρόσωπος/συντονιστής αυτής. Τυχόν υφιστάμενες μεταξύ τους συμφωνίες, περί κατανομής των ευθυνών τους, έχουν ισχύ μόνον στις εσωτερικές τους σχέσεις και σε καμία περίπτωση δεν δύναται να προβληθούν έναντι της Αναθέτουσας Αρχής ως λόγος απαλλαγής του ενός μέλους από τις ευθύνες και τις υποχρεώσεις του άλλου ή των άλλων μελών για την ολοκλήρωση της Σύμβασης.

Φυσικό ή νομικό πρόσωπο που συμμετέχει αυτόνομα ή με άλλα φυσικά ή νομικά πρόσωπα στο διαγωνισμό, δεν μπορεί επί ποινή αποκλεισμού να μετέχει σε περισσότερες από μία προσφορές.

### **2.2.2 Εγγύηση συμμετοχής**

**2.2.2.1.** Για την έγκυρη συμμετοχή στη διαδικασία σύναψης της παρούσας Σύμβασης, κατατίθεται από τους συμμετέχοντες οικονομικούς φορείς (προσφέροντες), **εγγυητική επιστολή συμμετοχής ύψους #54.580.64# €.**

Στην περίπτωση ένωσης που αποτελείται από έναν ή περισσότερους εταίρους πρέπει να περιλαμβάνει και τον όρο ότι η εγγύηση καλύπτει τις υποχρεώσεις όλων των οικονομικών φορέων που συμμετέχουν στην ένωση.

Η εγγύηση συμμετοχής πρέπει να ισχύει τουλάχιστον για τριάντα (30) ημέρες μετά τη λήξη του χρόνου ισχύος της προσφοράς της παραγράφου 2.4.5 της παρούσας, ήτοι τουλάχιστον έως την 29/08/2021 άλλως η προσφορά απορρίπτεται. Η Αναθέτουσα Αρχή μπορεί, πριν τη λήξη της προσφοράς, να ζητά από τον προσφέροντα να παρατείνει, τη διάρκεια ισχύος της προσφοράς και της εγγύησης συμμετοχής.

**2.2.2.2.** Η εγγύηση συμμετοχής επιστρέφεται στον ανάδοχο με την προσκόμιση της εγγύησης καλής εκτέλεσης. Η εγγύηση συμμετοχής επιστρέφεται στους λοιπούς προσφέροντες, σύμφωνα με τα ειδικότερα οριζόμενα στο άρθρο 72 του Ν. 4412/2016, ως ισχύει.

**2.2.2.3.** Η εγγύηση συμμετοχής καταπίπτει, αν ο προσφέρων αποσύρει την προσφορά του κατά τη διάρκεια ισχύος αυτής, παρέχει ψευδή στοιχεία ή πληροφορίες που αναφέρονται στις παραγράφους 2.2.3 έως 2.2.6, δεν προσκομίζει εγκαίρως τα προβλεπόμενα από την παρούσα δικαιολογητικά ή από τα προσκομισθέντα δικαιολογητικά δεν αποδεικνύεται η μη συνδρομή των λόγων αποκλεισμού του ή η πλήρωση μίας ή περισσότερων από τις απαιτήσεις των κριτηρίων ποιοτικής επιλογής (αρ. 103 παρ. 5) ή δεν προσέλθει εγκαίρως για υπογραφή της Σύμβασης καθώς και στην περίπτωση που ο προσωρινός ανάδοχος δεν τηρεί τις υποχρεώσεις της παραγράφου 1 εδ. β' του άρθρου 130 του Ν. 4412/2016, ως ισχύει.

### 2.2.3 Λόγοι αποκλεισμού

Αποκλείεται από τη συμμετοχή στην παρούσα διαδικασία σύναψης Σύμβασης (διαγωνισμό) οικονομικός φορέας, εφόσον συντρέχει στο πρόσωπό του (εάν πρόκειται για μεμονωμένο φυσικό ή νομικό πρόσωπο) ή σε ένα από τα μέλη του (εάν πρόκειται για ένωση οικονομικών φορέων) ένας ή περισσότεροι από τους ακόλουθους λόγους:

**2.2.3.1.** Όταν υπάρχει σε βάρος του τελεσίδικη καταδικαστική απόφαση για έναν από τους ακόλουθους λόγους :

- α) Συμμετοχή σε εγκληματική οργάνωση, όπως αυτή ορίζεται στο άρθρο 2 της απόφασης-πλαίσιο 2008/841/ΔΕΥ του Συμβουλίου της 24ης Οκτωβρίου 2008, για την καταπολέμηση του οργανωμένου εγκλήματος (ΕΕ L 300 της 11.11.2008 σ.42),
- β) δωροδοκία, όπως ορίζεται στο άρθρο 3 της Σύμβασης περί της καταπολέμησης της διαφθοράς στην οποία ενέχονται υπάλληλοι των Ευρωπαϊκών Κοινοτήτων ή των κρατών-μελών της Ένωσης (ΕΕ C 195 της 25.6.1997, σ. 1) και στην παράγραφο 1 του άρθρου 2 της απόφασης-πλαίσιο 2003/568/ΔΕΥ του Συμβουλίου της 22ας Ιουλίου 2003, για την καταπολέμηση της δωροδοκίας στον ιδιωτικό τομέα (ΕΕ L 192 της 31.7.2003, σ. 54), καθώς και όπως ορίζεται στην κείμενη νομοθεσία ή στο εθνικό δίκαιο του οικονομικού φορέα,
- γ) απάτη, κατά την έννοια του άρθρου 1 της Σύμβασης σχετικά με την προστασία των οικονομικών συμφερόντων των Ευρωπαϊκών Κοινοτήτων (ΕΕ C 316 της 27.11.1995, σ. 48), η οποία κυρώθηκε με το Ν. 2803/2000 (Α' 48),
- δ) τρομοκρατικά εγκλήματα ή εγκλήματα συνδεδεμένα με τρομοκρατικές δραστηριότητες, όπως ορίζονται, αντιστοίχως, στα άρθρα 1 και 3 της απόφασης-πλαίσιο 2002/475/ΔΕΥ του Συμβουλίου της 13ης Ιουνίου 2002, για την καταπολέμηση της τρομοκρατίας (ΕΕ L 164 της 22.6.2002, σ. 3) ή ηθική αυτουργία ή συνέργεια ή απόπειρα διάπραξης εγκλήματος, όπως ορίζονται στο άρθρο 4 αυτής,
- ε) νομιμοποίηση εσόδων από παράνομες δραστηριότητες ή χρηματοδότηση της τρομοκρατίας, όπως αυτές ορίζονται στο άρθρο 1 της Οδηγίας 2005/60/ΕΚ του Ευρωπαϊκού Κοινοβουλίου και του Συμβουλίου της 26ης Οκτωβρίου 2005, σχετικά με την πρόληψη της χρησιμοποίησης του χρηματοπιστωτικού συστήματος για τη νομιμοποίηση εσόδων από παράνομες δραστηριότητες και τη χρηματοδότηση της τρομοκρατίας (ΕΕ L 309 της 25.11.2005, σ. 15), η οποία ενσωματώθηκε στην εθνική νομοθεσία με το Ν. 3691/2008 (Α' 166),
- στ) παιδική εργασία και άλλες μορφές εμπορίας ανθρώπων, όπως ορίζονται στο άρθρο 2 της Οδηγίας 2011/36/ΕΕ του Ευρωπαϊκού Κοινοβουλίου και του Συμβουλίου της 5ης Απριλίου 2011, για την πρόληψη και την καταπολέμηση της εμπορίας ανθρώπων και για την προστασία των θυμάτων της, καθώς και για την αντικατάσταση της απόφασης-πλαίσιο 2002/629/ΔΕΥ του Συμβουλίου (ΕΕ L 101 της 15.4.2011, σ. 1), η οποία ενσωματώθηκε στην εθνική νομοθεσία με το Ν. 4198/2013 (Α' 215).

Ο οικονομικός φορέας υπαίτιος της πληρωμής, όταν το τμήμα από τις πληροφορίες του οποίου εκδόθηκε τελεσίδικη καταδικαστική απόφαση είναι μέλος του διοικητικού, διευθυντικού ή εποπτικού οργάνου του ή έχει εξουσία εκπροσώπησης, λήψης αποφάσεων ή ελέγχου σε αυτό.

Στις περιπτώσεις εταιρειών περιορισμένης ευθύνης (Ε.Π.Ε.) και προσωπικών εταιρειών (Ο.Ε. και Ε.Ε.) και ιδιωτικών κεφαλαιουχικών εταιρειών (Ι.Κ.Ε.), η υποχρέωση του προηγούμενου εδαφίου αφορά στους διαχειριστές.

Στις περιπτώσεις ανωνύμων εταιρειών (Α.Ε.), η υποχρέωση του προηγούμενου εδαφίου αφορά στον Διευθύνοντα Σύμβουλο, καθώς και όλα τα μέλη του Διοικητικού Συμβουλίου.

Στις περιπτώσεις Συνεταιρισμών, η υποχρέωση του προηγούμενου εδαφίου αφορά στα μέλη του Διοικητικού Συμβουλίου.

Σε όλες τις υπόλοιπες περιπτώσεις νομικών προσώπων, η υποχρέωση των προηγούμενων εδαφίων αφορά στους νόμιμους εκπροσώπους τους.

Εάν στις ως άνω περιπτώσεις (α) έως (στ) η περίοδος αποκλεισμού δεν έχει καθοριστεί με αμετάκλητη απόφαση, αυτή ανέρχεται σε πέντε (5) έτη από την ημερομηνία της καταδίκης με αμετάκλητη απόφαση.

### 2.2.3.2. Στις ακόλουθες περιπτώσεις :

α) Όταν ο οικονομικός φορέας έχει αθετήσει τις υποχρεώσεις του όσον αφορά στην καταβολή φόρων ή εισφορών κοινωνικής ασφάλισης και αυτό έχει διαπιστωθεί από δικαστική ή διοικητική απόφαση με τελεσίδικη και δεσμευτική ισχύ, σύμφωνα με διατάξεις της χώρας όπου είναι εγκατεστημένος ή την εθνική νομοθεσία ή / και

β) όταν η Αναθέτουσα Αρχή μπορεί να αποδείξει με τα κατάλληλα μέσα ότι ο προσφέρων έχει αθετήσει τις υποχρεώσεις του όσον αφορά στην καταβολή φόρων ή εισφορών κοινωνικής ασφάλισης.

Αν ο οικονομικός φορέας είναι Έλληνας πολίτης ή έχει την εγκατάστασή του στην Ελλάδα, οι υποχρεώσεις του που αφορούν τις εισφορές κοινωνικής ασφάλισης καλύπτουν τόσο την κύρια όσο και την επικουρική ασφάλιση. Δεν αποκλείεται ο προσφέρων οικονομικός φορέας, όταν έχει εκπληρώσει τις υποχρεώσεις του είτε καταβάλλοντας τους φόρους ή τις εισφορές κοινωνικής ασφάλισης που οφείλει, συμπεριλαμβανομένων, κατά περίπτωση, των δεδουλευμένων τόκων ή των προστίμων είτε υπαγόμενος σε δεσμευτικό διακανονισμό για την καταβολή τους.

ή / και

γ) η Αναθέτουσα Αρχή γνωρίζει ή μπορεί να αποδείξει με τα κατάλληλα μέσα ότι έχουν επιβληθεί σε βάρος του οικονομικού φορέα, μέσα σε χρονικό διάστημα δύο (2) ετών πριν από την ημερομηνία λήξης της προθεσμίας υποβολής προσφοράς: αα) τρεις (3) πράξεις επιβολής προστίμου από τα αρμόδια ελεγκτικά όργανα του Σώματος Επιθεώρησης Εργασίας για παραβάσεις της εργατικής νομοθεσίας που χαρακτηρίζονται, σύμφωνα με την υπουργική απόφαση 2063/Δ1632/2011 (Β'-266), όπως εκάστοτε ισχύει, ως «υψηλής» ή «πολύ υψηλής» σοβαρότητας, οι οποίες προκύπτουν αθροιστικά από τρεις (3) διενεργηθέντες ελέγχους, ή ββ) δύο (2) πράξεις επιβολής προστίμου από τα αρμόδια ελεγκτικά όργανα του Σώματος Επιθεώρησης Εργασίας για παραβάσεις της εργατικής νομοθεσίας που αφορούν στην αδήλωτη εργασία, οι οποίες προκύπτουν αθροιστικά από δύο (2) διενεργηθέντες ελέγχους. Οι υπό αα' και ββ' κυρώσεις πρέπει να έχουν αποκτήσει τελεσίδικη και δεσμευτική ισχύ.

**2.2.3.3.** Αποκλείεται από τη συμμετοχή στη διαδικασία σύναψης της παρούσας Σύμβασης, οικονομικός φορέας που βρίσκεται σε οποιαδήποτε από τις ακόλουθες καταστάσεις:

α) Εάν έχει αθετήσει τις υποχρεώσεις που προβλέπονται στην παρ. 2 του άρθρου 18 του Ν. 4412/2016, ως ισχύει,

β) εάν τελεί υπό πτώχευση ή έχει αναστείλει τις επιχειρηματικές του δραστηριότητες. Η αναθέτουσα αρχή μπορεί να μην αποκλείει έναν οικονομικό φορέα ο οποίος βρίσκεται σε μία εκ των καταστάσεων που αναφέρονται στην περίπτωση αυτή, υπό την προϋπόθεση ότι αποδεικνύει ότι ο εν λόγω φορέας είναι σε θέση να εκτελέσει τη Σύμβαση, λαμβάνοντας υπόψη τις ισχύουσες διατάξεις και τα μέτρα για τη συνέχιση της επιχειρηματικής του λειτουργίας,

~~Εάν στις ως άνω περιπτώσεις η περίοδος αποκλεισμού δεν έχει καθοριστεί με αμετάκλητη απόφαση, αυτή ανέρχεται σε τρία (3) έτη από την ημερομηνία του σχετικού γεγονότος.~~

**2.2.3.4.** Ο οικονομικός φορέας αποκλείεται σε οποιοδήποτε χρονικό σημείο κατά τη διάρκεια της διαδικασίας σύναψης της παρούσας Σύμβασης, όταν αποδεικνύεται ότι βρίσκεται, λόγω πράξεων ή παραλείψεών του, είτε πριν είτε κατά τη διαδικασία, σε μία από τις ως άνω περιπτώσεις.

**2.2.3.5.** Αποκλείεται, επίσης, οικονομικός φορέας από την παρούσα διαδικασία, εάν συντρέχουν οι προϋποθέσεις εφαρμογής της παρ. 4 του άρθρου 8 του ν. 3310/2005, όπως τροποποιήθηκε και ισχύει (αμιγώς εθνικός λόγος αποκλεισμού), καθόσον η εκτιμώμενη αξία του παρόντος διαγωνισμού υπερβαίνει το ένα εκατομμύριο (1.000.000,00) ευρώ.

**2.2.3.6.** Ο οικονομικός φορέας που εμπίπτει σε μια από τις καταστάσεις που αναφέρονται στις παραγράφους 2.2.3.1 2.2.3.2. περ. γ και 2.2.3.3 μπορεί να προσκομίζει στοιχεία προκειμένου να αποδείξει ότι τα μέτρα που έλαβε επαρκούν για να αποδείξουν την αξιοπιστία του, παρότι συντρέχει ο σχετικός λόγος αποκλεισμού (αυτοκάθαρση). Εάν τα στοιχεία κριθούν επαρκή, ο εν λόγω οικονομικός φορέας δεν αποκλείεται από τη διαδικασία σύναψης σύμβασης. Τα μέτρα που λαμβάνονται από τους οικονομικούς φορείς αξιολογούνται σε συνάρτηση με τη σοβαρότητα και τις ιδιαίτερες περιστάσεις του ποινικού αδικήματος ή του παραπτώματος. Αν τα μέτρα κριθούν ανεπαρκή, γνωστοποιείται στον οικονομικό φορέα το σκεπτικό της απόφασης αυτής. Οικονομικός φορέας που έχει αποκλειστεί, σύμφωνα με τις κείμενες διατάξεις, με τελεσίδικη απόφαση, σε εθνικό επίπεδο, από τη συμμετοχή σε διαδικασίες σύναψης σύμβασης ή ανάθεσης παραχώρησης δεν μπορεί να κάνει χρήση της ανωτέρω δυνατότητας κατά την περίοδο του αποκλεισμού που ορίζεται στην εν λόγω απόφαση.

**2.2.3.7.** Η απόφαση για την διαπίστωση της επάρκειας ή μη των επανορθωτικών μέτρων κατά την προηγούμενη παράγραφο εκδίδεται σύμφωνα με τα οριζόμενα στις παρ. 8 και 9 του άρθρου 73 του Ν. 4412/2016, ως ισχύει.

**2.2.3.8.** Οικονομικός φορέας, στον οποίο έχει επιβληθεί, με την κοινή υπουργική απόφαση του άρθρου 74 του Ν. 4412/2016, ως ισχύει, η ποινή του αποκλεισμού αποκλείεται αυτοδίκαια και από την παρούσα διαδικασία σύναψης της Σύμβασης.

## **Κριτήρια Επιλογής**

### **2.2.4 Καταλληλότητα άσκησης επαγγελματικής δραστηριότητας**

Οι οικονομικοί φορείς που συμμετέχουν στη διαδικασία σύναψης της παρούσας Σύμβασης απαιτείται να ασκούν εμπορική ή βιομηχανική ή βιοτεχνική δραστηριότητα συναφή με το συμβατικό αντικείμενο. Οι οικονομικοί φορείς που είναι εγκατεστημένοι σε κράτος μέλος της Ευρωπαϊκής Ένωσης απαιτείται να είναι εγγεγραμμένοι σε ένα από τα επαγγελματικά ή εμπορικά μητρώα που τηρούνται στο κράτος εγκατάστασής τους ή να ικανοποιούν οποιαδήποτε άλλη απαίτηση ορίζεται στο Παράρτημα XI του Προσαρτήματος Α' του Ν. 4412/2016. Στην περίπτωση οικονομικών φορέων εγκατεστημένων σε κράτος μέλος του Ευρωπαϊκού Οικονομικού Χώρου (Ε.Ο.Χ) ή σε τρίτες χώρες που έχουν προσχωρήσει στη Σ.Δ.Σ., ή σε τρίτες χώρες που δεν εμπίπτουν στην προηγούμενη περίπτωση και έχουν συνάψει διμερείς ή πολυμερείς συμφωνίες με την Ένωση σε θέματα διαδικασιών ανάθεσης δημοσίων συμβάσεων, απαιτείται να είναι εγγεγραμμένοι σε αντίστοιχα επαγγελματικά ή εμπορικά μητρώα. Οι εγκατεστημένοι στην Ελλάδα οικονομικοί φορείς απαιτείται να είναι εγγεγραμμένοι στο Βιοτεχνικό ή Εμπορικό ή Βιομηχανικό Επιμελητήριο.

### **2.2.5 Οικονομική και χρηματοοικονομική επάρκεια**

Όσον αφορά στην οικονομική και χρηματοοικονομική επάρκεια για την παρούσα διαδικασία σύναψης Σύμβασης, οι οικονομικοί φορείς απαιτείται να διαθέτουν μέσο γενικό ετήσιο κύκλο εργασιών μέσω ισολογισμών της τελευταίας τριετίας, έτη 2017, 2018 & 2019 (σε περίπτωση μη τήρησης εγκεκριμένων και δημοσιευμένων ισολογισμών, αντίγραφα ισοζυγίων ή αντίστοιχων Φορολογικών Δηλώσεων), από τους οποίους θα προκύπτει ότι το ύψος του συνολικού κύκλου εργασιών της επιχείρησης, κατά μέσο όρο για το ανωτέρω χρονικό διάστημα, είναι ίσο ή μεγαλύτερο με το 1/3 του αθροίσματος της εκτιμώμενης αξίας της Σύμβασης (συμπεριλαμβανομένων δικαιωμάτων προαίρεσης παράτασης και ταυτοτήτων) που αναφέρεται στην παράγραφο 1.3. της παρούσας Διακήρυξης. Εάν η επιχείρηση λειτουργεί για χρόνο μικρότερο της τριετίας, θα υποβάλει ισολογισμούς ή φορολογικές δηλώσεις για όσο χρόνο λειτουργεί.

Οι υποψήφιοι Ανάδοχοι απαιτείται να διαθέτουν και να καταθέσουν πιστοποιητικά καταλληλότητας ως ακολούθως :

- A) πιστοποιητικό εγγραφής στο Μητρώο Ταχυδρομικών Επιχειρήσεων, που εκδίδεται από την Εθνική Επιτροπή Τηλεπικοινωνιών και Ταχυδρομείων (Ε.Ε.Τ.Τ.), το οποίο να συμπεριλαμβάνει πλήρη κατάσταση του δικτύου πρακτόρων της επιχείρησης.
- B) πιστοποίηση με βάση το πρότυπο ISO 9001 «Σύστημα Διαχείρισης Ποιότητας» σε ισχύουσα έκδοσή του.

Οι ανωτέρω πιστοποιήσεις θα πρέπει να είναι ενεργές και να ισχύουν καθ' όλη τη διάρκεια της Σύμβασης.

### 2.2.7 Εμπειρία προσφέροντος.

Οι υποψήφιοι Ανάδοχοι απαιτείται να κατέχουν και να συμπεριλαμβάνουν (επί ποινή αποκλεισμού) στην προσφορά τους τα ακόλουθα στοιχεία:

- 1) Συνοπτική περιγραφή της γενικής εμπειρίας του διαγωνιζομένου στην παροχή υπηρεσιών περισυλλογής, διακίνησης και συσκευασίας εγγράφων και λοιπών αντικειμένων από την οποία να προκύπτει η απασχόληση, για τουλάχιστον τα τελευταία τρία (3) έτη, με την παροχή υπηρεσιών ταχυμεταφοράς (courier) μεγάλης κλίμακας, στους τομείς συσκευασίας, περισυλλογής και διακίνησης εγγράφων, μαγνητικών μέσων κ.λ.π..
- 2) Συνοπτική περιγραφή για δύο (2) τουλάχιστον έργα παροχής ομοειδών υπηρεσιών (σε έργα αντίστοιχων απαιτήσεων και μεγέθους στο Δημόσιο Τομέα ή μεγάλες επιχειρήσεις στην Ελλάδα ή/και το εξωτερικό) στα οποία έχει συμμετάσχει ο διαγωνιζόμενος κατά τη διάρκεια των τελευταίων τριών (3) ετών. Σε κάθε έργο θα αναφέρονται τα ακόλουθα:
  - Πελάτης και χρονολογία ανάληψης του έργου.
  - Αντικείμενο του έργου.
  - Ρόλος του προσφέροντος (π.χ. κύριος συμβαλλόμενος ή υπεργολάβος, ειδικό αντικείμενο συμμετοχής).
  - Άλλοι συμμετέχοντες.
  - Προϋπολογισμός.
  - Ποσοστό συμμετοχής του προσφέροντος σε οικονομικά μεγέθη.
- 3) Για κάθε ένα από τα έργα της προηγούμενης παραγράφου απαιτείται βεβαίωση ή συστατική επιστολή αρμόδιας Δημόσιας Αρχής ή Ιδιωτικής Επιχείρησης από τις οποίες να προκύπτουν τα ακόλουθα:
  - Ημερομηνία εκκίνησης και λήξης έργου.
  - Το είδος των παρεχόμενων υπηρεσιών και των ειδών που διακινούνται.
  - Μηνιαίο η/και ετήσιο μέσο όρο διακινούμενων εγγράφων και λοιπών αντικειμένων.
  - Η καλή εκτέλεση του έργου.

Ως έργο αντίστοιχων απαιτήσεων νοείται κάθε έργο με ετήσιο προϋπολογισμό τουλάχιστον διακοσίων χιλιάδων ευρώ (200.000 €) ή/και μηνιαίο μέσο όρο διακινήσεων τουλάχιστον πέντε χιλιάδων (5.000) αντικειμένων (φάκελοι, κιβώτια, κλπ).

Επίσης να δοθεί κάθε άλλο στοιχείο που τεκμηριώνει την εμπειρία του προσφέροντος στα ανωτέρω θέματα, τα δε σχετικά στοιχεία να είναι όσον το δυνατόν πιο αναλυτικά και εμπεριστατωμένα, ώστε να δίνουν σαφή εικόνα της εμπειρίας του προσφέροντος.

Στην περίπτωση Κοινοπραξίας οικονομικών φορέων που υποβάλλουν κοινή προσφορά, τα ανωτέρω στοιχεία πρέπει να παρέχονται για κάθε μέλος της, για το μέρος του Έργου που συμμετέχει το μέλος της Κοινοπραξίας οικονομικών φορέων. Τα ίδια ισχύουν και για όλους τους υπεργολάβους.

### 2.2.8 Στήριξη στην ικανότητα τρίτων

Οι οικονομικοί φορείς μπορούν, όσον αφορά στα κριτήρια οικονομικής και χρηματοοικονομικής επάρκειας και τα σχετικά με την τεχνική και επαγγελματική ικανότητα και εμπειρία, ως ορίζονται στην παρούσα Διακήρυξη, να στηρίζονται στις ικανότητες άλλων φορέων, ασχέτως της νομικής φύσης των δεσμών τους με αυτούς. Στην περίπτωση αυτή, αποδεικνύουν ότι θα έχουν στη διάθεσή τους τους αναγκαίους πόρους, με την προσκόμιση της σχετικής δέσμευσης των φορέων στην ικανότητα των οποίων στηρίζονται.

Όταν οι οικονομικοί φορείς στηρίζονται στις ικανότητες άλλων φορέων όσον αφορά στα κριτήρια που σχετίζονται με την απαιτούμενη με τη Διακήρυξη οικονομική και χρηματοοικονομική επάρκεια, οι εν λόγω οικονομικοί φορείς και αυτοί στους οποίους στηρίζονται είναι από κοινού υπεύθυνοι για την

20PROC006927019-2020-06-26  
εκτέλεση της σύμβασης. Από το 2019, οι υπεργολαβικές υπηρεσίες οικονομικών φορέων μπορούν να στηρίζονται στις ικανότητες των συμμετεχόντων στην ένωση ή άλλων φορέων.

## 2.2.9 Κανόνες απόδειξης ποιοτικής επιλογής

### 2.2.9.1 Προκαταρκτική απόδειξη κατά την υποβολή προσφορών

Προς προκαταρκτική απόδειξη ότι οι προσφέροντες οικονομικοί φορείς:

- α) δεν βρίσκονται σε μία από τις καταστάσεις της παραγράφου 2.2.3 και
- β) πληρούν τα σχετικά κριτήρια επιλογής των παραγράφων 2.2.4 , 2.2.5, 2.2.6 ,2.2.7 και 2.2.8 της παρούσης,

προσκομίζουν κατά την υποβολή της προσφοράς τους ως δικαιολογητικό συμμετοχής, το προβλεπόμενο από το άρθρο 79 παρ. 1 και 3 του Ν. 4412/2016 Ευρωπαϊκό Ενιαίο Έγγραφο Σύμβασης (Ε.Ε.Ε.Σ.), το οποίο αποτελεί ενημερωμένη υπεύθυνη δήλωση, με τις συνέπειες του Ν. 1599/1986. Το Ε.Ε.Ε.Σ. καταρτίζεται βάσει του τυποποιημένου εντύπου του Παραρτήματος 2 του Κανονισμού (ΕΕ) 2016/7 και συμπληρώνεται από τους προσφέροντες οικονομικούς φορείς σύμφωνα με το Παράρτημα V παρούσας.

Το Ε.Ε.Ε.Σ. μπορεί να υπογράφεται έως δέκα (10) ημέρες πριν την καταληκτική ημερομηνία υποβολής των προσφορών.

Σε όλες τις περιπτώσεις, όπου περισσότερα από ένα φυσικά πρόσωπα είναι μέλη του διοικητικού, διευθυντικού ή εποπτικού οργάνου ενός οικονομικού φορέα ή έχουν εξουσία εκπροσώπησης, λήψης αποφάσεων ή ελέγχου σε αυτό, υποβάλλεται ένα Ευρωπαϊκό Ενιαίο Έγγραφο Σύμβασης (Ε.Ε.Ε.Σ.), το οποίο είναι δυνατό να φέρει μόνο την υπογραφή του κατά περίπτωση εκπροσώπου του οικονομικού φορέα ως προκαταρκτική απόδειξη των λόγων αποκλεισμού του άρθρου 2.2.3.1 της παρούσας για το σύνολο των φυσικών προσώπων που είναι μέλη του διοικητικού, διευθυντικού ή εποπτικού οργάνου του ή έχουν εξουσία εκπροσώπησης, λήψης αποφάσεων ή ελέγχου σε αυτόν.

Ως εκπρόσωπος του οικονομικού φορέα νοείται ο νόμιμος εκπρόσωπος αυτού, όπως προκύπτει από το ισχύον καταστατικό ή το πρακτικό εκπροσώπησης του κατά το χρόνο υποβολής της προσφοράς ή το αρμοδίως εξουσιοδοτημένο φυσικό πρόσωπο να εκπροσωπεί τον οικονομικό φορέα για διαδικασίες σύναψης συμβάσεων ή για συγκεκριμένη διαδικασία σύναψης Σύμβασης.

Στην περίπτωση υποβολής προσφοράς από ένωση οικονομικών φορέων, το Ευρωπαϊκό Ενιαίο Έγγραφο Σύμβασης (Ε.Ε.Ε.Σ.), υποβάλλεται χωριστά από κάθε μέλος της ένωσης.

Επισημαίνεται ότι, στην περίπτωση που ο προσφέρων οικονομικός φορέας δεν πληροί τις ελάχιστες αναγκαίες απαιτήσεις, αναφορικά με την εμπειρία, την τεχνική-επαγγελματική ικανότητα και την χρηματοοικονομική του επάρκεια, όπως αυτές καθορίζονται στην παρούσα Διακήρυξη, μπορεί να στηρίζεται στις δυνατότητες άλλων φορέων, σύμφωνα με το άρθρο 78 του Ν. 4412/2016, ως ισχύει, προς τους οποίους συνδέεται με άμεσους ή έμμεσους δεσμούς, ανεξάρτητα από τη νομική φύση τους, προκειμένου να αποδείξει ότι πληροί τις απαιτήσεις. Σ' αυτή την περίπτωση ο προσφέρων οικονομικός φορέας δηλώνει στο Ε.Ε.Ε.Σ. του (μέρος II – παράγραφος Γ'), ότι θα στηριχτεί σε τρίτους (άλλους οικονομικούς φορείς), σημειώνοντας την αντίστοιχη ένδειξη και επισυνάπτει χωριστά έντυπα Ε.Ε.Ε.Σ. για κάθε οικονομικό φορέα που θα του παράσχει στήριξη.

Στα επισυναπτόμενα χωριστά Ε.Ε.Ε.Σ. των οικονομικών φορέων, που θα παράσχουν στήριξη στον προσφέροντα, δηλώνεται αντίστοιχα ο, κατά περίπτωση, νόμιμος εκπρόσωπός τους, ο οποίος και θα υπογράψει ψηφιακά το ηλεκτρονικό αρχείο (.pdf) που θα παραχθεί. Κατά τη συμπλήρωση του Ε.Ε.Ε.Σ. των οικονομικών φορέων που θα παράσχουν στήριξη στον προσφέροντα, πέραν των δηλώσεων που αφορούν στους λόγους αποκλεισμού από τη διαδικασία, πρέπει να συμπεριλαμβάνονται και οι πληροφορίες που απαιτούνται σύμφωνα με το μέρος IV, δηλαδή οι σχετικές με την ή τις ικανότητές τους, στις οποίες θα στηριχτεί ο προσφέρων οικονομικός φορέας, πληροφορίες.

Στην περίπτωση που ο προσφέρων οικονομικός φορέας αναφέρει στην προσφορά του ότι θα αναθέσει τμήμα της Σύμβασης υπό τη μορφή υπεργολαβίας σε τρίτους, σύμφωνα με το άρθρο 4.4 της παρούσας θα πρέπει να σημειώσει την αντίστοιχη ένδειξη στο Ε.Ε.Ε.Σ. του (μέρος II – παράγραφος Δ). Ακολούθως στο πεδίο που εμφανίζεται αναφέρει το τμήμα, καθώς και τους υπεργολάβους που προτείνει κατά το άρθρο 58 του Ν. 4412/2016, ως ισχύει. Και σε αυτή την περίπτωση ο οικονομικός φορέας που υποβάλει προσφορά, επισυνάπτει χωριστό έντυπο Ε.Ε.Ε.Σ. για κάθε υπεργολάβο (άρθρ. 131 του Ν.4412/2016, ως ισχύει). Στα επισυναπτόμενα χωριστά Ε.Ε.Ε.Σ. των υπεργολάβων, δηλώνεται αντίστοιχα ο, κατά περίπτωση, νόμιμος εκπρόσωπός τους, ο οποίος και θα υπογράψει ψηφιακά το

Εφόσον ο προσφέρων οικονομικός φορέας στηρίζεται και στις ικανότητες του/ων υπεργολάβου/ων θα πρέπει στο/α χωριστό/α Ε.Ε.Ε.Σ. εκάστου υπεργολάβου να συμπεριληφθούν και οι πληροφορίες που απαιτούνται σύμφωνα με το μέρος IV, δηλαδή οι σχετικές με την ή τις ικανότητες τους, στις οποίες θα στηριχθεί ο προσφέρων οικονομικός φορέας, πληροφορίες.

Επισημαίνεται για τους ελληνικούς οικονομικούς φορείς ότι, εφόσον δεν τηρείται μέχρι την υποβολή του Ευρωπαϊκού Ενιαίου Έγγραφου Σύμβασης (Ε.Ε.Ε.Σ.) ο επίσημος κατάλογος εγκεκριμένων οικονομικών φορέων ή το ισοδύναμο πιστοποιητικό [π.χ. βάσει εθνικού συστήματος (προ)επιλογής], κατά την έννοια των διατάξεων του άρθρου 83 του Ν. 4412/2016, θα πρέπει να δίνεται από το φορέα αρνητική απάντηση στην ερώτηση: «Κατά περίπτωση, ο οικονομικός φορέας είναι εγγεγραμμένος σε επίσημο κατάλογο εγκεκριμένων οικονομικών φορέων ή διαθέτει ισοδύναμο πιστοποιητικό [π.χ. βάσει εθνικού συστήματος (προ)επιλογής];» της παραγράφου Α “Πληροφορίες σχετικά με τον οικονομικό φορέα” του ΜΕΡΟΥΣ II του Ε.Ε.Ε.Σ. “Πληροφορίες σχετικά με τον οικονομικό φορέα”, καθόσον διαφορετικά αποκρύπτεται η επόμενη παράγραφος ε΄, η οποία χρήζει συμπλήρωσης.

### **2.2.9.2 Αποδεικτικά μέσα**

Α. Το δικαίωμα συμμετοχής των οικονομικών φορέων και οι όροι και προϋποθέσεις συμμετοχής τους, όπως ορίζονται στις παραγράφους 2.2.1 έως 2.2.8, κρίνονται κατά την υποβολή της προσφοράς, κατά την υποβολή των δικαιολογητικών της παρούσας και κατά τη σύναψη της σύμβασης στις περιπτώσεις του άρθρου 105 παρ. 3 περ. γ του Ν. 4412/2016, ως ισχύει.

Στην περίπτωση που προσφέρων οικονομικός φορέας ή ένωση αυτών στηρίζεται στις ικανότητες άλλων φορέων, σύμφωνα με την παράγραφο 2.2.8 της παρούσας, οι φορείς στην ικανότητα των οποίων στηρίζεται υποχρεούνται στην υποβολή των δικαιολογητικών που αποδεικνύουν ότι δεν συντρέχουν οι λόγοι αποκλεισμού της παραγράφου 2.2.3 της παρούσας και ότι πληρούν τα σχετικά κριτήρια επιλογής κατά περίπτωση, όπως έχουν δηλωθεί στο χωριστά υποβληθέν Ε.Ε.Ε.Σ. από πλευράς των άλλων φορέων.

Ο οικονομικός φορέας υποχρεούται να αντικαταστήσει έναν φορέα στην ικανότητα του οποίου στηρίζεται, εφόσον ο τελευταίος δεν πληροί το σχετικό κριτήριο επιλογής ή για τον οποίο συντρέχουν λόγοι αποκλεισμού των παραγράφων 2.2.3.1, 2.2.3.2 και 2.2.3.3 και 2.2.3.5.

Οι οικονομικοί φορείς δεν υποχρεούνται να υποβάλλουν δικαιολογητικά ή άλλα αποδεικτικά στοιχεία, αν και στο μέτρο που η Αναθέτουσα Αρχή έχει τη δυνατότητα να λαμβάνει τα πιστοποιητικά ή τις συναφείς πληροφορίες απευθείας μέσω πρόσβασης σε εθνική βάση δεδομένων σε οποιοδήποτε κράτος - μέλος της Ένωσης, η οποία διατίθεται δωρεάν, όπως εθνικό μητρώο συμβάσεων, εικονικό φάκελο επιχείρησης, ηλεκτρονικό σύστημα αποθήκευσης εγγράφων ή σύστημα προεπιλογής. Η δήλωση για την πρόσβαση σε εθνική βάση δεδομένων εμπεριέχεται στο Ευρωπαϊκό Ενιαίο Έγγραφο Σύμβασης (Ε.Ε.Ε.Σ.).

Οι οικονομικοί φορείς δεν υποχρεούνται να υποβάλουν δικαιολογητικά, όταν η Αναθέτουσα Αρχή, που έχει αναθέσει τη Σύμβαση, διαθέτει ήδη τα ως άνω δικαιολογητικά και αυτά εξακολουθούν να ισχύουν.

Τα αποδεικτικά μέσα υποβάλλονται μετά την κοινοποίηση της πρόσκλησης της παραγράφου 3.2, κατά το άρθρο 103 του Ν. 4412/2016.

Τα έγγραφα του παρόντος υποβάλλονται, σύμφωνα με τις διατάξεις του ν. 4250/2014 (Α΄ 94). Ειδικά τα αποδεικτικά τα οποία αποτελούν ιδιωτικά έγγραφα, μπορεί να γίνονται αποδεκτά και σε απλή φωτοτυπία, εφόσον συνυποβάλλεται υπεύθυνη δήλωση στην οποία βεβαιώνεται η ακρίβειά τους. Η εν λόγω υπεύθυνη δήλωση της παρ. 4 του άρθρου 8 του Ν.1599/1986 (Α΄75), όπως εκάστοτε ισχύει, του προσφέροντος οικονομικού φορέα, συντάσσεται μετά την κοινοποίηση της πρόσκλησης της παρ. 3.2 για την υποβολή των δικαιολογητικών κατακύρωσης – αποδεικτικών μέσων.

Επισημαίνεται ότι γίνονται αποδεκτές:

- οι ένορκες βεβαιώσεις που αναφέρονται στην παρούσα Διακήρυξη, εφόσον έχουν συνταχθεί έως τρεις (3) μήνες πριν από την υποβολή τους.
- οι υπεύθυνες δηλώσεις της παρ. 4 του άρθρου 8 του Ν.1599/1986 (Α΄75), όπως εκάστοτε ισχύει που αφορούν την παρούσα παράγραφο, εφόσον έχουν συνταχθεί και υπογραφεί μετά την κοινοποίηση της πρόσκλησης για την υποβολή των δικαιολογητικών κατακύρωσης (αποδεικτικών μέσων) . Σημειώνεται ότι δεν απαιτείται θεώρηση του γνησίου της υπογραφής τους.

**B.1.** Για την απόδειξη της μη συνδρομής των λόγων αποκλεισμού της παραγράφου **2.2.3**, οι προσφέροντες οικονομικοί φορείς προσκομίζουν αντίστοιχα τα παρακάτω δικαιολογητικά ως επαρκή απόδειξη του ότι ο οικονομικός φορέας δεν εμπίπτει σε κάποια από τις περιπτώσεις που αναφέρονται στο άρθρο 73:

- α)** Για την παράγραφο **2.2.3.1**, απόσπασμα του σχετικού **μητρώου**, όπως του **ποινικού μητρώου** ή, ελλείψει αυτού, ισοδύναμου έγγραφου που εκδίδεται από αρμόδια δικαστική ή διοικητική αρχή του κράτους-μέλους ή της χώρας καταγωγής ή της χώρας όπου είναι εγκατεστημένος ο οικονομικός φορέας, εκδοθέν έως τρεις (3) μήνες πριν από την υποβολή του, από το οποίο προκύπτει ότι πληρούνται αυτές οι προϋποθέσεις. Η υποχρέωση προσκόμισης του ως άνω αποσπάσματος αφορά και στα μέλη του διοικητικού, διευθυντικού ή εποπτικού οργάνου του εν λόγω οικονομικού φορέα ή στα πρόσωπα που έχουν εξουσία εκπροσώπησης, λήψης αποφάσεων ή ελέγχου σε αυτό, τόσο κατά το χρόνο υποβολής προσφοράς, όσο και κατά την αποστολή της πρόσκλησης (της παραγράφου 3.2 της παρούσης), κατά τα ειδικότερα αναφερόμενα στην ως άνω παράγραφο 2.2.3.1.
- β)** Για τις παραγράφους **2.2.3.2** περιπτώσεις **α'** και **β'**, **πιστοποιητικά** που εκδίδονται από την αρμόδια Αρχή του οικείου κράτους - μέλους ή χώρας, που είναι εν ισχύ κατά το χρόνο υποβολής τους. Επισημαίνεται ότι, τα πιστοποιητικά ασφαλιστικής και φορολογικής ενημερότητας ή τα αντίστοιχα πιστοποιητικά αρμόδιας αρχής του οικείου κράτους-μέλους ή χώρας θα πρέπει να καλύπτουν και τον χρόνο υποβολής της προσφοράς. Ως εκ τούτου, οι οικονομικοί φορείς πρέπει να μεριμνούν να αποκτούν εγκαίρως (προ της υποβολής προσφοράς τους) τα προαναφερόμενα πιστοποιητικά, ώστε να καλύπτουν και τον χρόνο υποβολής της προσφοράς τους, σύμφωνα με τα ειδικότερα οριζόμενα στο άρθρο 104 του Ν. 4412/2016, προκειμένου να τα υποβάλουν, εφόσον αναδειχθούν προσωρινοί ανάδοχοι, μαζί με τα αντίστοιχα που θα είναι σε ισχύ κατά το χρόνο υποβολής τους (των δικαιολογητικών) ή, σε περίπτωση που δεν αναφέρεται σε αυτά χρόνος ισχύος, θα έχουν εκδοθεί έως τρεις (3) μήνες πριν από την υποβολή τους.
- γ)** Για την παράγραφο **2.2.3.2** περίπτωση **α'**, πέραν του ως άνω πιστοποιητικού, υποβάλλεται **υπεύθυνη δήλωση** της παρ. 4 του άρθρου 8 του Ν.1599/1986 (Α'75), όπως εκάστοτε ισχύει, του προσφέροντος οικονομικού φορέα ότι δεν έχει εκδοθεί δικαστική ή διοικητική απόφαση με τελεσίδικη και δεσμευτική ισχύ για την αθέτηση των υποχρεώσεων του, όσον αφορά στην καταβολή φόρων ή εισφορών κοινωνικής ασφάλισης. Η εν λόγω υπεύθυνη δήλωση γίνεται αποδεκτή εφόσον είναι ψηφιακά υπογεγραμμένη, από τον νόμιμο εκπρόσωπο του οικονομικού φορέα, μετά την κοινοποίηση της πρόσκλησης της παρ. 3.2 για την υποβολή των δικαιολογητικών κατακύρωσης - αποδεικτικών μέσων.
- δ)** Για την παράγραφο **2.2.3.2** περίπτωση **γ'** της παρούσας, **πιστοποιητικό** από τη Διεύθυνση Προγραμματισμού και Συντονισμού της Επιθεώρησης Εργασιακών Σχέσεων, από το οποίο να προκύπτουν οι πράξεις επιβολής προστίμου που έχουν εκδοθεί σε βάρος του οικονομικού φορέα σε χρονικό διάστημα δύο (2) ετών πριν από την ημερομηνία λήξης της προθεσμίας υποβολής προσφοράς. Μέχρι να καταστεί εφικτή η έκδοση του ανωτέρω πιστοποιητικού, αυτό αντικαθίσταται από υπεύθυνη δήλωση της παρ. 4 του άρθρου 8 του Ν.1599/1986 (Α'75), όπως εκάστοτε ισχύει, του οικονομικού φορέα, χωρίς να απαιτείται επίσημη δήλωση του Σ.ΕΠ.Ε. σχετικά με την έκδοση του πιστοποιητικού. Η εν λόγω υπεύθυνη δήλωση γίνεται αποδεκτή εφόσον είναι ψηφιακά υπογεγραμμένη, από τον νόμιμο εκπρόσωπο του οικονομικού φορέα, μετά την κοινοποίηση της πρόσκλησης της παρ. 3.2 για την υποβολή των δικαιολογητικών κατακύρωσης - αποδεικτικών μέσων.
- ε)** Για την παράγραφο **2.2.3.3** περίπτωση **α'** (ότι δεν έχει αθετήσει τις υποχρεώσεις που προβλέπονται στην παράγραφο 2 του άρθρου 18 του Ν. 4412/2016, ως ισχύει), **υπεύθυνη δήλωση** της παρ. 4 του άρθρου 8 του Ν.1599/1986 (Α'75), όπως εκάστοτε ισχύει του προσφέροντος οικονομικού φορέα. Η εν λόγω υπεύθυνη δήλωση γίνεται αποδεκτή εφόσον είναι ψηφιακά υπογεγραμμένη, από τον νόμιμο εκπρόσωπο του οικονομικού φορέα, μετά την κοινοποίηση της πρόσκλησης της παρ. 3.2 για την υποβολή των δικαιολογητικών κατακύρωσης - αποδεικτικών μέσων.
- στ)** Για την παράγραφο **2.2.3.3** περίπτωση **β'**, πιστοποιητικό που εκδίδεται από την αρμόδια Αρχή του οικείου κράτους - μέλους ή χώρας, που είναι εν ισχύ κατά το χρόνο υποβολής του. Για τους οικονομικούς φορείς που είναι εγκατεστημένοι στην Ελλάδα, το/α **πιστοποιητικό/ά** ότι δεν τελούν σε πτώχευση ή υπό διαδικασία να κηρυχθούν σε πτώχευση, εκδίδεται/νται από το αρμόδιο Πρωτοδικείο της έδρας του οικονομικού φορέα. Από τα εν λόγω πιστοποιητικά πρέπει να προκύπτει ότι ο οικονομικός φορέας δεν έχει κηρυχθεί σε πτώχευση και δεν έχει κατατεθεί αίτηση για να κηρυχθεί σε πτώχευση. Τα προαναφερόμενα δικαιολογητικά γίνονται αποδεκτά εφόσον έχουν εκδοθεί έως τρεις (3) μήνες πριν την υποβολή τους.

2022-ROCC006927019-2020-06-26

ζ) Για την παράγραφο 2.2.3.2, τέτοιου είδους πιστοποιητικό εκδίδεται από την αρμόδια Αρχή του οικείου κράτους - μέλους ή χώρας, που είναι εν ισχύ κατά το χρόνο υποβολής τους. Για τους οικονομικούς φορείς που είναι εγκατεστημένοι στην Ελλάδα, η μη αναστολή των επιχειρηματικών δραστηριοτήτων αποδεικνύεται μέσω της ηλεκτρονικής πλατφόρμας της Ανεξάρτητης Αρχής Δημοσίων Εσόδων, με εκτύπωση της καρτέλας «Στοιχεία Μητρώου / Επιχείρησης», όπως αυτή εμφανίζεται στο *taxisnet*.

Παράλληλα συνυποβάλλεται υπεύθυνη δήλωση της παρ. 4 του άρθρου 8 του Ν.1599/1986 (Α'75), όπως εκάστοτε ισχύει του προσφέροντος οικονομικού φορέα, με την οποία δηλώνει ότι η εκτύπωση της υποβαλλόμενης καρτέλας, πραγματοποιήθηκε μετά την κοινοποίηση της πρόσκλησης για την υποβολή των δικαιολογητικών κατακύρωσης - αποδεικτικών μέσων. Η εν λόγω υπεύθυνη δήλωση γίνεται αποδεκτή εφόσον είναι ψηφιακά υπογεγραμμένη, από τον νόμιμο εκπρόσωπο του οικονομικού φορέα, μετά την κοινοποίηση της πρόσκλησης της παρ. 3.2 για την υποβολή των δικαιολογητικών κατακύρωσης - αποδεικτικών μέσων.

η) Για την παράγραφο 2.2.3.8 (ότι δεν έχει εκδοθεί σε βάρος του απόφαση αποκλεισμού, σύμφωνα με το άρθρο 74 του Ν. 4412/2016, ως ισχύει), υπεύθυνη δήλωση της παρ. 4 του άρθρου 8 του Ν.1599/1986 (Α'75), όπως εκάστοτε ισχύει του προσφέροντος οικονομικού φορέα. Η εν λόγω υπεύθυνη δήλωση γίνεται αποδεκτή εφόσον είναι ψηφιακά υπογεγραμμένη, από τον νόμιμο εκπρόσωπο του οικονομικού φορέα, μετά την κοινοποίηση της πρόσκλησης της παρ. 3.2 για την υποβολή των δικαιολογητικών κατακύρωσης - αποδεικτικών μέσων.

Αν το κράτος-μέλος ή η εν λόγω χώρα δεν εκδίδει τέτοιου είδους έγγραφο ή πιστοποιητικό ή όπου το έγγραφο ή το πιστοποιητικό αυτό δεν καλύπτει όλες τις περιπτώσεις που αναφέρονται στις παραγράφους 2.2.3.1 και 2.2.3.2 και στις περιπτώσεις β' και γ' της παραγράφου 2.2.3.3, το έγγραφο ή το πιστοποιητικό μπορεί να αντικαθίσταται από ένορκη βεβαίωση, συνταχθείσα έως τρεις (3) μήνες πριν την υποβολή της, ή, στα κράτη - μέλη ή στις χώρες όπου δεν προβλέπεται ένορκη βεβαίωση, από υπεύθυνη δήλωση του ενδιαφερομένου ενώπιον αρμόδιας δικαστικής ή διοικητικής αρχής, συμβολαιογράφου ή αρμόδιου επαγγελματικού ή εμπορικού οργανισμού του κράτους - μέλους ή της χώρας καταγωγής ή της χώρας όπου είναι εγκατεστημένος ο οικονομικός φορέας.

Οι αρμόδιες δημόσιες αρχές παρέχουν, όπου κρίνεται αναγκαίο, επίσημη δήλωση στην οποία αναφέρεται ότι δεν εκδίδονται τα έγγραφα ή τα πιστοποιητικά της παρούσας παραγράφου ή ότι τα έγγραφα αυτά δεν καλύπτουν όλες τις περιπτώσεις που αναφέρονται στις παραγράφους 2.2.3.1 και 2.2.3.2 και στις περιπτώσεις β' και γ' της παραγράφου 2.2.3.3.

**B.2. Για την παράγραφο 2.2.3.5, δικαιολογητικά ονομαστικοποίησης των μετοχών, εφόσον ο προσωρινός ανάδοχος είναι ανώνυμη εταιρία.** Εξαιρούνται της υποχρέωσης αυτής οι εταιρείες που είναι εισηγμένες στο Χρηματιστήριο της χώρας εγκατάστασής τους και υποβάλλουν περί τούτου υπεύθυνη δήλωση του νόμιμου εκπροσώπου τους.

Ειδικότερα ο προσωρινός ανάδοχος υποβάλλει πιστοποιητικό αρμόδιας αρχής του κράτους της έδρας, από το οποίο να προκύπτει ότι οι μετοχές είναι ονομαστικές, το οποίο να έχει εκδοθεί έως τριάντα (30) εργάσιμες ημέρες πριν από την υποβολή του, καθώς και αναλυτική κατάσταση με τα στοιχεία των μετόχων της εταιρείας και τον αριθμό των μετοχών κάθε μετόχου (μετοχολόγιο), όπως τα στοιχεία αυτά είναι καταχωρημένα στο βιβλίο μετόχων της εταιρείας, το πολύ τριάντα εργάσιμες ημέρες πριν από την ημέρα υποβολής της προσφοράς.

Εάν ο προσωρινός ανάδοχος είναι αλλοδαπή ανώνυμη εταιρία και εφόσον έχει, κατά το δίκαιο της έδρας της, ονομαστικές μετοχές προσκομίζει πιστοποιητικό αρμόδιας αρχής του κράτους της έδρας, από το οποίο να προκύπτει ότι οι μετοχές είναι ονομαστικές, αναλυτική κατάσταση μετόχων, με αριθμό των μετοχών του κάθε μετόχου, όπως τα στοιχεία αυτά είναι καταχωρημένα στο βιβλίο μετόχων της εταιρείας με ημερομηνία το πολύ 30 εργάσιμες ημέρες πριν την υποβολή της προσφοράς ή κάθε άλλο στοιχείο από το οποίο να προκύπτει η ονομαστικοποίηση μέχρι φυσικού προσώπου των μετοχών, που έχει συντελεστεί τις τελευταίες 30 (τριάντα) εργάσιμες ημέρες πριν την υποβολή της προσφοράς.

Σε διαφορετική περίπτωση, δηλαδή εφόσον κατά το δίκαιο της χώρας στην οποία έχει την έδρα της δεν έχει ονομαστικές μετοχές, υποβάλλει βεβαίωση περί μη υποχρέωσης ονομαστικοποίησης των μετοχών από αρμόδια αρχή, εφόσον υπάρχει σχετική πρόβλεψη, διαφορετικά προσκομίζει υπεύθυνη δήλωση του διαγωνιζόμενου, έγκυρη και ενημερωμένη κατάσταση μετόχων που κατέχουν τουλάχιστον 1% των μετοχών και αν δεν τηρείται τέτοια κατάσταση, σχετική κατάσταση μετόχων (με 1%), σύμφωνα με την τελευταία Γενική Συνέλευση, αν οι μέτοχοι αυτοί είναι γνωστοί στην εταιρεία. Αν δεν προσκομισθεί κατάσταση κατά τα ανωτέρω, η εταιρεία αιτιολογεί τους λόγους που οι μέτοχοι αυτοί δεν της είναι γνωστοί.

20PROC006927019-2020-06-26  
Η αναθέτουσα αρχή δεν μπορεί να αποδείξει την κοινή γνώμη της Επιτροπής. Δύναται, ωστόσο, να αποδείξει τη δυνατότητα υποβολής της κατάστασης μετόχων, και μόνο στην περίπτωση αυτή η εταιρεία αποκλείεται από την παρούσα διαδικασία.

Περαιτέρω, πριν την υπογραφή της σύμβασης υποβάλλεται η υπεύθυνη δήλωση της κοινής απόφασης των Υπουργών Ανάπτυξης και Επικρατείας 20977/23-8-2007 (Β' 1673) «Δικαιολογητικά για την τήρηση των μητρώων του ν. 3310/2005 όπως τροποποιήθηκε με το ν. 3414/2005».

**B.3. Για την απόδειξη της απαίτησης του άρθρου 2.2.4 (απόδειξη καταλληλότητας για την άσκηση επαγγελματικής δραστηριότητας), οι προσφέροντες οικονομικοί φορείς προσκομίζουν πιστοποιητικό / βεβαίωση του οικείου επαγγελματικού ή εμπορικού μητρώου του κράτους εγκατάστασης, εκδοθέν έως **τριάντα (30) εργάσιμες ημέρες** πριν από την υποβολή του.**

Οι εγκατεστημένοι στην Ελλάδα οικονομικοί φορείς προσκομίζουν βεβαίωση εγγραφής στο Βιοτεχνικό ή Εμπορικό ή Βιομηχανικό Επιμελητήριο ή στο Μητρώο Κατασκευαστών Αμυντικού Υλικού.

Οι οικονομικοί φορείς που είναι εγκατεστημένοι σε κράτος μέλος της Ευρωπαϊκής Ένωσης προσκομίζουν πιστοποιητικό/βεβαίωση του αντίστοιχου επαγγελματικού ή εμπορικού μητρώου του Παραρτήματος XI του Προσαρτήματος Α' του Ν. 4412/2016, με το οποίο πιστοποιείται αφενός η εγγραφή τους σε αυτό και αφετέρου το ειδικό επάγγελμά τους. Στην περίπτωση που χώρα δεν τηρεί τέτοιο μητρώο, το έγγραφο ή το πιστοποιητικό μπορεί να αντικαθίσταται από ένορκη βεβαίωση συνταχθείσα έως τρεις (3) μήνες πριν από την υποβολή της, ή, στα κράτη - μέλη ή στις χώρες όπου δεν προβλέπεται ένορκη βεβαίωση, από υπεύθυνη δήλωση του ενδιαφερομένου ενώπιον αρμόδιας δικαστικής ή διοικητικής αρχής, συμβολαιογράφου ή αρμόδιου επαγγελματικού ή εμπορικού οργανισμού της χώρας καταγωγής ή της χώρας όπου είναι εγκατεστημένος ο οικονομικός φορέας ότι δεν τηρείται τέτοιο μητρώο και ότι ασκεί τη δραστηριότητα που απαιτείται για την εκτέλεση του αντικειμένου της υπό ανάθεση Σύμβασης.

**B.3. Για την απόδειξη της οικονομικής και χρηματοοικονομικής επάρκειας της παραγράφου 2.2.5 οι οικονομικοί φορείς προσκομίζουν τους απαιτούμενους ισολογισμούς.** Εάν ο οικονομικός φορέας, για βάσιμο λόγο, δεν είναι σε θέση να προσκομίσει τα ανωτέρω δικαιολογητικά, μπορεί να αποδεικνύει την οικονομική και χρηματοοικονομική του επάρκεια με οποιοδήποτε άλλο κατάλληλο έγγραφο.

**B.4. Για την απόδειξη πλήρωσης των ελαχίστων απαιτήσεων τεχνικής-επαγγελματικής επάρκειας και εμπειρίας των παραγράφων 2.2.6 και 2.2.7, οι υποψήφιοι προσκομίζουν τα σε αυτές αναφερόμενα αποδεικτικά στοιχεία.**

**B.5. Για την απόδειξη της νόμιμης εκπροσώπησης,** στις περιπτώσεις που ο οικονομικός φορέας είναι νομικό πρόσωπο, προσκομίζει σχετικό πιστοποιητικό ισχύουσας εκπροσώπησης από το Γενικό Εμπορικό Μητρώο (Γ.Ε.ΜΗ.), το οποίο πρέπει να έχει εκδοθεί έως **τριάντα (30) εργάσιμες ημέρες** πριν από την υποβολή του. Από το ανωτέρω έγγραφο πρέπει να προκύπτουν οι Διαχειριστές όταν ο οικονομικός φορέας είναι Ομόρρυθμη Εταιρεία, Ετερόρρυθμη Εταιρεία, Εταιρεία Περιορισμένης Ευθύνης και ιδιωτική Κεφαλαιουχική Εταιρεία, ο Πρόεδρος, ο Διευθύνοντας Σύμβουλος και όλα τα μέλη του Διοικητικού Συμβουλίου, όταν ο οικονομικός φορέας είναι Ανώνυμη Εταιρεία.

Επισημαίνεται ότι, σε περίπτωση που κατά τον χρόνο υποβολής προσφοράς τα ανωτέρω φυσικά πρόσωπα (Διαχειριστές, ο Πρόεδρος, ο Διευθύνοντας Σύμβουλος και τα μέλη Διοικητικού Συμβουλίου) είναι διαφορετικά από τα αυτά που αναγράφονται στο ως άνω πιστοποιητικό ισχύουσας εκπροσώπησης, τότε ο οικονομικός φορέας προσκομίζει **επιπροσθέτως** σχετικό πιστοποιητικό εκπροσώπησης από το Γενικό Εμπορικό Μητρώο (Γ.Ε.ΜΗ.) που **ίσχυε κατά το χρόνο υποβολής προσφοράς.**

Οι αλλοδαποί οικονομικοί φορείς προσκομίζουν τα προβλεπόμενα, κατά τη νομοθεσία της χώρας εγκατάστασης, αποδεικτικά έγγραφα, και εφόσον δεν προβλέπονται, υπεύθυνη δήλωση του νόμιμου εκπροσώπου, από την οποία αποδεικνύονται τα ανωτέρω ως προς τη νόμιμη εκπροσώπηση του οικονομικού φορέα. Οι ως άνω υπεύθυνες δηλώσεις γίνονται αποδεκτές, εφόσον έχουν συνταχθεί μετά την κοινοποίηση της πρόσκλησης για την υποβολή των δικαιολογητικών.

**B.6.** Οι οικονομικοί φορείς που είναι εγγεγραμμένοι σε επίσημους καταλόγους που προβλέπονται από τις εκάστοτε ισχύουσες εθνικές διατάξεις ή διαθέτουν πιστοποίηση από οργανισμούς πιστοποίησης που συμμορφώνονται με τα ευρωπαϊκά πρότυπα πιστοποίησης, κατά την έννοια του Παραρτήματος VII του Προσαρτήματος Α' του Ν. 4412/2016, ως ισχύει, μπορούν να προσκομίζουν στις Αναθέτουσες

Αρχές πιστοποιητικού εγγραφής εταιριών στην Κρατική Θρησκεία το πιστοποιητικό που εκδίδεται από τον αρμόδιο οργανισμό πιστοποίησης. Στα πιστοποιητικά αυτά αναφέρονται τα δικαιολογητικά βάσει των οποίων έγινε η εγγραφή των εν λόγω οικονομικών φορέων στον επίσημο κατάλογο ή η πιστοποίηση και η κατάταξη στον εν λόγω κατάλογο.

Η πιστοποιούμενη εγγραφή στους επίσημους καταλόγους από τους αρμόδιους οργανισμούς ή το πιστοποιητικό, που εκδίδεται από τον οργανισμό πιστοποίησης, συνιστά τεκμήριο καταλληλότητας όσον αφορά τις απαιτήσεις ποιοτικής επιλογής, τις οποίες καλύπτει ο επίσημος κατάλογος ή το πιστοποιητικό. Οι οικονομικοί φορείς, που είναι εγγεγραμμένοι σε επίσημους καταλόγους, απαλλάσσονται από την υποχρέωση υποβολής των δικαιολογητικών που αναφέρονται στο πιστοποιητικό εγγραφής τους.

**B.7.** Οι ενώσεις οικονομικών φορέων που υποβάλλουν κοινή προσφορά, υποβάλλουν τα παραπάνω, κατά περίπτωση δικαιολογητικά, για κάθε οικονομικό φορέα που συμμετέχει στην ένωση, σύμφωνα με τα ειδικότερα προβλεπόμενα στο άρθρο 19 παρ. 2 του Ν. 4412/2016, ως ισχύει.

**B.8.** Στην περίπτωση που οικονομικός φορέας επιθυμεί να στηριχθεί στις ικανότητες άλλων φορέων, σύμφωνα με την παράγραφο **2.2.8** για την απόδειξη ότι θα έχει στη διάθεσή του τους αναγκαίους πόρους, προσκομίζει, ιδίως, σχετική έγγραφη δέσμευση των φορέων αυτών για τον σκοπό αυτό.

## 2.3 Κριτήρια Ανάθεσης

---

### 2.3.1 Κριτήριο ανάθεσης της Σύμβασης

Κριτήριο ανάθεσης της Σύμβασης, είναι η πλέον συμφέρουσα από οικονομική άποψη προσφορά αποκλειστικά βάσει της τιμής, ήτοι η χαμηλότερη τιμή προσφοράς.

## 2.4 Κατάρτιση - Περιεχόμενο Προσφορών

---

### 2.4.1 Γενικοί όροι υποβολής προσφορών

Οι προσφορές υποβάλλονται με βάση τις απαιτήσεις που ορίζονται στο Παράρτημα Ι της Διακήρυξης. Προσφορά που θα αφορά μέρος των προς παροχή υπηρεσιών, θα απορρίπτεται ως απαράδεκτη. Δεν επιτρέπονται εναλλακτικές προσφορές.

Η ένωση οικονομικών φορέων υποβάλλει κοινή προσφορά, η οποία υπογράφεται υποχρεωτικά ηλεκτρονικά είτε από όλους τους οικονομικούς φορείς που αποτελούν την ένωση, είτε από εκπρόσωπό τους νομίμως εξουσιοδοτημένο. Στην προσφορά, απαραιτήτως πρέπει να προσδιορίζεται η έκταση και το είδος της συμμετοχής του (συμπεριλαμβανομένης της κατανομής αμοιβής μεταξύ τους) κάθε μέλους της ένωσης, καθώς και ο εκπρόσωπος/συντονιστής αυτής.

### 2.4.2 Χρόνος και Τρόπος υποβολής προσφορών

**2.4.2.1** Οι προσφορές υποβάλλονται από τους ενδιαφερόμενους ηλεκτρονικά, μέσω της διαδικτυακής πύλης [www.promitheus.gov.gr](http://www.promitheus.gov.gr) του Ε.Σ.Η.ΔΗ.Σ., μέχρι την καταληκτική ημερομηνία και ώρα που ορίζει η παρούσα Διακήρυξη, στην ελληνική γλώσσα, σε ηλεκτρονικό φάκελο, σύμφωνα με τα αναφερόμενα στον Ν. 4412/2016, ως ισχύει, ιδίως στα άρθρα 36 και 37 και την υπ' αριθ. 56902/215 από 19-05-2017 από Υπουργική Απόφαση «Τεχνικές λεπτομέρειες και διαδικασίες λειτουργίας του Εθνικού Συστήματος Ηλεκτρονικών Δημοσίων Συμβάσεων (Ε.Σ.Η.ΔΗ.Σ.)» (ΦΕΚ : Β'-1924/02-06-2017).

Για τη συμμετοχή στο διαγωνισμό οι ενδιαφερόμενοι ελληνικοί οικονομικοί φορείς απαιτείται να διαθέτουν εγκεκριμένη προηγμένη ηλεκτρονική υπογραφή ή προηγμένη ηλεκτρονική υπογραφή που υποστηρίζεται από εγκεκριμένο πιστοποιητικό το οποίο χορηγήθηκε από έναν εγκεκριμένο πάροχο υπηρεσιών πιστοποίησης, ο οποίος περιλαμβάνεται στον κατάλογο εμπιστευσης που προβλέπεται στην απόφαση 2009/767/ΕΚ και σύμφωνα με τα οριζόμενα στο Κανονισμό (ΕΕ) 910/2014 και τις διατάξεις της Υ.Α. 56902/215/19-05-2017 "Τεχνικές λεπτομέρειες και διαδικασίες λειτουργίας του Εθνικού Συστήματος Ηλεκτρονικών Δημοσίων Συμβάσεων (Ε.Σ.Η.ΔΗ.Σ.)» και να εγγραφούν στο ηλεκτρονικό σύστημα (Ε.Σ.Η.ΔΗ.Σ.- Διαδικτυακή πύλη [www.promitheus.gov.gr](http://www.promitheus.gov.gr)) ακολουθώντας την διαδικασία εγγραφής του άρθρου 5 της ίδιας Υ.Α..

Επισημαίνεται ότι, οι αλλοδαποί οικονομικοί φορείς δεν έχουν την υποχρέωση να υπογράφουν τα δικαιολογητικά που υποβάλλουν με την προσφορά τους, με χρήση προηγμένης ηλεκτρονικής υπογραφής, αλλά μπορεί να τα αυθεντικοποιούν με οποιονδήποτε άλλο πρόσφορο τρόπο, εφόσον στη χώρα προέλευσής τους δεν είναι υποχρεωτική η χρήση προηγμένης ψηφιακής υπογραφής σε

20PROC006927019-2020-06-26  
Οι διαδικασίες σύναψης δημοσίων συμβάσεων, στις περιπτώσεις 06 έως 26 προσφορά συνοδεύεται με υπεύθυνη δήλωση στην οποία δηλώνεται ότι στην χώρα προέλευσης δεν προβλέπεται η χρήση προηγμένης ψηφιακής υπογραφής ή ότι στην χώρα προέλευσης δεν είναι υποχρεωτική η χρήση προηγμένης ψηφιακής υπογραφής για την συμμετοχή σε διαδικασίες σύναψης δημοσίων συμβάσεων. Η υπεύθυνη δήλωση του προηγούμενου εδαφίου φέρει υπογραφή έως και δέκα (10) ημέρες πριν την καταληκτική ημερομηνία υποβολής των προσφορών.

**2.4.2.2** Ο χρόνος υποβολής της προσφοράς και οποιαδήποτε ηλεκτρονική επικοινωνία μέσω του Συστήματος βεβαιώνεται αυτόματα από το Σύστημα με υπηρεσίες χρονοσήμανσης, σύμφωνα με τα οριζόμενα στο άρθρο 37 του Ν. 4412/2016, ως ισχύει, και το άρθρο 9 της ως άνω Υπουργικής Απόφασης. Μετά την παρέλευση της καταληκτικής ημερομηνίας και ώρας, δεν υπάρχει η δυνατότητα υποβολής προσφοράς στο Σύστημα. Σε περιπτώσεις τεχνικής αδυναμίας λειτουργίας του Ε.Σ.Η.ΔΗ.Σ., η Αναθέτουσα Αρχή θα ρυθμίσει τα της συνέχειας του διαγωνισμού με σχετική ανακοίνωσή της.

**2.4.2.3** Οι οικονομικοί φορείς υποβάλλουν με την προσφορά τους τα ακόλουθα:

- α) Έναν (υπο)φάκελο με την ένδειξη «Δικαιολογητικά Συμμετοχής -Τεχνική Προσφορά», στον οποίο περιλαμβάνονται τα κατά περίπτωση απαιτούμενα δικαιολογητικά και η τεχνική προσφορά, σύμφωνα με τις διατάξεις της κείμενης νομοθεσίας και την παρούσα.
- β) Έναν (υπο)φάκελο με την ένδειξη «Οικονομική Προσφορά», στον οποίο περιλαμβάνεται (αποκλειστικά σε αυτόν) η οικονομική προσφορά του οικονομικού φορέα και τα κατά περίπτωση απαιτούμενα δικαιολογητικά.

Από τον προσφέροντα σημαίνονται, με χρήση του σχετικού πεδίου του συστήματος, τα στοιχεία εκείνα της προσφοράς του που έχουν εμπιστευτικό χαρακτήρα, σύμφωνα με τα οριζόμενα στο άρθρο 21 του Ν.4412/2016, ως ισχύει. Εφόσον ένας οικονομικός φορέας χαρακτηρίζει πληροφορίες ως εμπιστευτικές, λόγω ύπαρξης τεχνικού ή εμπορικού απορρήτου, στη σχετική δήλωσή του, αναφέρει ρητά όλες τις σχετικές διατάξεις νόμου ή διοικητικές πράξεις που επιβάλλουν την εμπιστευτικότητα της συγκεκριμένης πληροφορίας. Δεν χαρακτηρίζονται ως εμπιστευτικές πληροφορίες σχετικά με τις τιμές μονάδος, τις προσφερόμενες ποσότητες, την οικονομική προσφορά και τα στοιχεία της τεχνικής προσφοράς που χρησιμοποιούνται για την αξιολόγησή της.

**2.4.2.4** Οι οικονομικοί φορείς συντάσσουν την τεχνική και οικονομική τους προσφορά συμπληρώνοντας τις αντίστοιχες ειδικές ηλεκτρονικές φόρμες του Συστήματος. Στην συνέχεια το Σύστημα παράγει τα σχετικά ηλεκτρονικά αρχεία τα οποία υπογράφονται ηλεκτρονικά και υποβάλλονται από τον προσφέροντα. Τα στοιχεία που περιλαμβάνονται στην ειδική ηλεκτρονική φόρμα του Συστήματος και του παραγόμενου ηλεκτρονικού αρχείου .pdf (το οποίο θα υπογραφεί ηλεκτρονικά) πρέπει να ταυτίζονται. Σε αντίθετη περίπτωση το Σύστημα παράγει σχετικό μήνυμα και ο προσφέρων καλείται να παράγει εκ νέου το ηλεκτρονικό αρχείο .pdf.

Εφόσον η οικονομική προσφορά δεν μπορεί να αποτυπωθεί στο σύνολό της στο Σύστημα, για την υποβολή της, ισχύουν τα οριζόμενα της παραγράφου 2.4.4.

**2.4.2.5** Ο χρήστης - οικονομικός φορέας υποβάλλει τους ανωτέρω (υπο)φακέλους μέσω του Συστήματος, όπως περιγράφεται παρακάτω:

Τα στοιχεία και δικαιολογητικά για τη συμμετοχή του οικονομικού φορέα στη διαδικασία υποβάλλονται από αυτόν ηλεκτρονικά σε μορφή αρχείων τύπου .pdf και εφόσον έχουν συνταχθεί/παραχθεί από τον ίδιο, φέρουν εγκεκριμένη προηγμένη ηλεκτρονική υπογραφή ή προηγμένη ηλεκτρονική υπογραφή με χρήση εγκεκριμένων πιστοποιητικών, χωρίς να απαιτείται θεώρηση γνησίου της υπογραφής, με την επιφύλαξη των αναφερθέντων στην τελευταία υποπαραγράφο της παραγράφου 2.4.2.1 του παρόντος για τους αλλοδαπούς οικονομικούς φορείς.

Από το Σύστημα εκδίδεται ηλεκτρονική απόδειξη υποβολής προσφοράς, η οποία αποστέλλεται στον οικονομικό φορέα με μήνυμα ηλεκτρονικού ταχυδρομείου.

Στις περιπτώσεις που με την προσφορά υποβάλλονται ιδιωτικά έγγραφα, αυτά γίνονται αποδεκτά είτε κατά τα προβλεπόμενα στις διατάξεις του Ν. 4250/2014 (Α' 94), είτε και σε απλή φωτοτυπία, εφόσον συνυποβάλλεται υπεύθυνη δήλωση, στην οποία βεβαιώνεται η ακρίβειά τους και η οποία φέρει υπογραφή μετά την έναρξη της διαδικασίας σύναψης της παρούσας σύμβασης.

Εντός τριών (3) εργασίμων ημερών από την ηλεκτρονική υποβολή των ως άνω στοιχείων και δικαιολογητικών προσκομίζονται υποχρεωτικά από τον οικονομικό φορέα στην αναθέτουσα αρχή, σε έντυπη μορφή και σε σφραγισμένο φάκελο, τα στοιχεία της ηλεκτρονικής προσφοράς τα οποία απαιτείται να προσκομισθούν σε πρωτότυπη μορφή, σύμφωνα με τις διατάξεις του άρθρου 11 παρ. 2

του ν. 2690/1999 **20PROC006927019-2020-06-26** ψηφιακά Διευθυντικά Οργανιστικά Όργανα - Προσφορά) έγινε με τις διατάξεις του άρθρου 1 παρ. 2 του ν. 4250/2014. Τέτοια στοιχεία και δικαιολογητικά είναι, ενδεικτικά, η εγγυητική επιστολή συμμετοχής, τα πρωτότυπα έγγραφα τα οποία έχουν εκδοθεί από ιδιωτικούς φορείς και δεν φέρουν επικύρωση από δικηγόρο, καθώς και τα έγγραφα που φέρουν τη Σφραγίδα της Χάγης (Apostille). Δεν προσκομίζονται σε έντυπη μορφή στοιχεία και δικαιολογητικά τα οποία φέρουν ηλεκτρονική υπογραφή, τα ΦΕΚ, τα τεχνικά φυλλάδια και όσα προβλέπεται από το ν. 4250/2014 ότι οι φορείς υποχρεούνται να αποδέχονται σε αντίγραφα των πρωτοτύπων.

Η Αναθέτουσα Αρχή μπορεί να ζητεί από προσφέροντες και υποψήφιους σε οποιοδήποτε χρονικό σημείο κατά την διάρκεια της διαδικασίας, να υποβάλλουν σε έντυπη μορφή και σε εύλογη προθεσμία όλα ή ορισμένα δικαιολογητικά και στοιχεία που έχουν υποβάλει ηλεκτρονικά, όταν αυτό απαιτείται για την ορθή διεξαγωγή της διαδικασίας.

#### **2.4.3 Περιεχόμενα Φακέλου «Δικαιολογητικά Συμμετοχής - Τεχνική Προσφορά».**

**2.4.3.1** Τα στοιχεία και δικαιολογητικά για την συμμετοχή των προσφερόντων στη διαγωνιστική διαδικασία περιλαμβάνουν:

- α) το Ευρωπαϊκό Ενιαίο Έγγραφο Σύμβασης (Ε.Ε.Ε.Σ.), όπως προβλέπεται στην παρ. 1 και 3 του άρθρου 79 του Ν. 4412/2016, ως ισχύει, και
- β) την εγγύηση συμμετοχής, όπως προβλέπεται στο άρθρο 72 του Ν.4412/2016, ως ισχύει, και τα άρθρα 2.1.5 και 2.2.2 αντίστοιχα της παρούσας Διακήρυξης.

Ο υποψήφιος οικονομικός φορέας «κατεβάζει» το εν λόγω αρχείο .xml από το Ε.Σ.Η.ΔΗ.Σ. και το αποθηκεύει στον ηλεκτρονικό υπολογιστή του. Ακολούθως, μεταβαίνει στην ιστοσελίδα <https://esp dint.eprocurement.gov.gr/> «Εισαγωγή Ε.Ε.Ε.Σ.» και τηλεφορτώνει («ανεβάζει») το αρχείο σε μορφή .xml του συγκεκριμένου Ε.Ε.Ε.Σ. του διαγωνισμού που προηγουμένως αποθήκευσε στον ηλεκτρονικό υπολογιστή του. Στη συνέχεια συμπληρώνει και επιλέγει ηλεκτρονικά, τα κατάλληλα πεδία που έχουν καθοριστεί από την αναθέτουσα αρχή, καθώς και τα πεδία με την ημερομηνία και τον τόπο σύνταξης. Το αρχείο εμφανίζεται σε εκτυπώσιμη μορφή και είναι πλέον δυνατή η εκτύπωση του με χρήση κάποιου προγράμματος εκτυπωτή σε μορφή .pdf. Σε περιβάλλον Microsoft Windows, το Ε.Ε.Ε.Σ. μπορεί να εκτυπωθεί ως αρχείο PDF μέσω του Chrome (έχει ήδη ενσωματωμένη λειτουργία εκτύπωσης PDF). Διαφορετικά, μπορεί να χρησιμοποιηθεί οποιοδήποτε πρόγραμμα δημιουργίας αρχείων PDF που διατίθεται δωρεάν στο διαδίκτυο.

Κατά την υποβολή του Ευρωπαϊκού Ενιαίου Εγγράφου Σύμβασης (Ε.Ε.Ε.Σ.) του άρθρου 79Α, είναι δυνατή, με μόνη την υπογραφή του κατά περίπτωση εκπροσώπου του οικονομικού φορέα η προκαταρκτική απόδειξη των λόγων αποκλεισμού που αναφέρονται στην παράγραφο 1 του άρθρου 73 για το σύνολο των φυσικών προσώπων που είναι μέλη του διοικητικού, διευθυντικού ή εποπτικού οργάνου του ή έχουν εξουσία εκπροσώπησης, λήψης αποφάσεων ή ελέγχου σε αυτόν.

Ως εκπρόσωπος του οικονομικού φορέα, νοείται ο νόμιμος εκπρόσωπος αυτού, όπως προκύπτει από το ισχύον καταστατικό ή το πρακτικό εκπροσώπησης του κατά το χρόνο υποβολής της προσφοράς ή αίτησης συμμετοχής ή το αρμοδίως εξουσιοδοτημένο φυσικό πρόσωπο να εκπροσωπεί τον οικονομικό φορέα για διαδικασίες σύναψης συμβάσεων ή για συγκεκριμένη διαδικασία σύναψης Σύμβασης.

Ακολούθως το ψηφιακά υπογεγραμμένο έντυπο Ε.Ε.Ε.Σ. υποβάλλεται ηλεκτρονικά (μέσω του Ε.Σ.Η.ΔΗ.Σ.) στην Αναθέτουσα Αρχή.

Η εγγυητική επιστολή συμμετοχής προσκομίζεται σε έντυπη μορφή (πρωτότυπο) εντός τριών (3) εργασιμών ημερών από την ηλεκτρονική υποβολή. Επισημαίνεται ότι η εν λόγω υποχρέωση δεν ισχύει για τις εγγυήσεις ηλεκτρονικής έκδοσης (π.χ. εγγυήσεις του Τ.Μ.Ε.Δ.Ε.).

Οι ενώσεις οικονομικών φορέων που υποβάλλουν κοινή προσφορά, υποβάλλουν το Ε.Ε.Ε.Σ. για κάθε οικονομικό φορέα που συμμετέχει στην ένωση.

**2.4.3.2** Η τεχνική προσφορά θα πρέπει να καλύπτει όλες τις απαιτήσεις και τις προδιαγραφές που έχουν τεθεί από την Αναθέτουσα Αρχή με το Παράρτημα Ι της Διακήρυξης με τίτλο: “Τεχνικές Προδιαγραφές-Απαιτήσεις”, περιγράφοντας ακριβώς πώς οι συγκεκριμένες προδιαγραφές πληρούνται. Περιλαμβάνει ιδίως τα έγγραφα και δικαιολογητικά, βάσει των οποίων θα αξιολογηθεί η καταλληλότητα των προσφερομένων υπηρεσιών, με βάση το κριτήριο ανάθεσης, σύμφωνα με τα αναλυτικώς αναφερόμενα στο ως άνω Παράρτημα.

Ο οικονομικός φορέας, εφόσον αναφέρει στην προσφορά του ότι θα αναθέσει τμήμα της Σύμβασης υπό τη μορφή υπεργολαβίας σε τρίτους, θα πρέπει να δηλώσει το ακριβές τμήμα της Σύμβασης που προτίθεται να αναθέσει υπό τη μορφή υπεργολαβίας σε τρίτους, καθώς επίσης και τους υπεργολάβους

που προτείνει. Επισημαίνεται ότι τα στοιχεία που προτείνονται υπερβολάβων θα πρέπει να ταυτίζονται με τα αυτά που έχουν δηλωθεί στα υποβληθέντα, ως δικαιολογητικά συμμετοχής, Ε.Ε.Ε.Σ.

Ο οικονομικός φορέας, εφόσον στηριχθεί στις ικανότητες άλλων φορέων, προκειμένου καλύψει την απαιτούμενη τεχνική και επαγγελματική ικανότητα ή εμπειρία της παρούσας Διακήρυξης, θα δηλώσει τους οικονομικούς φορείς στους οποίους θα στηριχτεί και τη στήριξη που θα λάβει από αυτούς. Επισημαίνεται ότι, τα στοιχεία των τρίτων, που θα παράσχουν την στήριξη τους στον προσφέροντα, θα πρέπει να ταυτίζονται με τα αυτά που έχουν δηλωθεί στα υποβληθέντα, ως δικαιολογητικά συμμετοχής, Ε.Ε.Ε.Σ.

Εφόσον υποβληθούν ιδιωτικά έγγραφα εντός του φακέλου της τεχνικής προσφοράς, αυτά γίνονται αποδεκτά είτε κατά τα προβλεπόμενα στις διατάξεις του ν. 4250/2014 (Α' 94) είτε και σε απλή φωτοτυπία, εφόσον συνυποβάλλεται υπεύθυνη δήλωση της παρ. 4 του άρθρου 8 του Ν.1599/1986 (Α'75), όπως εκάστοτε ισχύει, του προσφέροντος οικονομικού φορέα στην οποία βεβαιώνεται η ακρίβειά τους, ψηφιακά υπογεγραμμένα από τον νόμιμο εκπρόσωπο (ως αυτός ορίζεται στο άρθρο 79<sup>Α</sup> του Ν. 4412/2016), του οικονομικού φορέα, μετά την έναρξη διαδικασίας σύναψης σύμβασης.

Εφόσον υποβληθούν υπεύθυνες δηλώσεις της παρ. 4 του άρθρου 8 του Ν.1599/1986 εντός του φακέλου της τεχνικής προσφοράς, πρέπει να έχουν συνταχθεί και υπογραφεί ψηφιακά από τον νόμιμο εκπρόσωπο (ως αυτός ορίζεται στην παράγραφο 2 του άρθρου 79<sup>Α</sup> του Ν. 4412/2016), του οικονομικού φορέα μετά την έναρξη διαδικασίας σύναψης σύμβασης.

#### **ΔΕΙΓΜΑΤΑ**

Τα απαιτούμενα από την παρούσα Διακήρυξη δείγματα καταθέτονται ή αποστέλλονται στη Δ/ση Διαβατηρίων & Εγγράφων Ασφαλείας / Α.Ε.Α. (Χίου 8, Καισαριανή - Τ.Κ. 161 21), σύμφωνα με τα αναφερόμενα στις διατάξεις του άρθρου 214 του Ν. 4412/2016 ως ισχύει και στο Παράρτημα Ι «Τεχνικές Προδιαγραφές – Απαιτήσεις» της Διακήρυξης.

Ειδικότερα, η κατάθεση ή η αποστολή των δειγμάτων από τους οικονομικούς φορείς θα πρέπει να γίνεται πριν την καταληκτική ημερομηνία υποβολής προσφορών, η δε σχετική απόδειξη κατάθεσης ή αποστολής κατά περίπτωση, θα υποβάλλεται μαζί με την ηλεκτρονική και έντυπη προσφορά (υπό)φάκελο «Δικαιολογητικά Συμμετοχής-Τεχνική Προσφορά».

Τα δείγματα δύναται να περιέλθουν στην Υπηρεσία μέχρι τρεις (3) εργάσιμες ημέρες από την επόμενη της καταληκτικής ημερομηνίας υποβολής προσφορών του διαγωνισμού, υπό την προϋπόθεση όμως ότι η αποστολή τους πραγματοποιήθηκε πριν το διαγωνισμό και η σχετική απόδειξη αποστολής έχει συμπεριληφθεί στον φάκελο της προσφοράς του συμμετέχοντος [(υπό)φάκελο «Δικαιολογητικά Συμμετοχής – Τεχνική Προσφορά»].

Επισημαίνεται ότι η μη υποβολή με την προσφορά συμμετέχοντος [(υπό)φάκελο «Δικαιολογητικά Συμμετοχής – Τεχνική Προσφορά»], της απόδειξης κατάθεσης ή αποστολής δείγματος, ή, η μη έγκαιρη υποβολή ή αποστολή των δειγμάτων από τους οικονομικούς φορείς, συνιστά λόγο απόρριψης της προσφοράς τους.

#### **2.4.4 Περιεχόμενα Φακέλου «Οικονομική Προσφορά» / Τρόπος σύνταξης και υποβολής οικονομικών προσφορών.**

Α. Στον υποφάκελο με την ένδειξη «Οικονομική Προσφορά» περιλαμβάνεται η οικονομική προσφορά του οικονομικού φορέα. Η Οικονομική Προσφορά υποβάλλεται, επί ποινής απορρίψεως, αποκλειστικά στον υποφάκελο «Οικονομική Προσφορά».

Η οικονομική προσφορά, συντάσσεται συμπληρώνοντας την αντίστοιχη ειδική ηλεκτρονική φόρμα του συστήματος. Στην συνέχεια, το σύστημα παράγει σχετικό ηλεκτρονικό αρχείο, σε μορφή .pdf, το οποίο υπογράφεται ψηφιακά (σύμφωνα με τα οριζόμενα στο παράγραφο 6 του άρθρου 96 του Ν. 4412/2016) και υποβάλλεται από τον προσφέροντα. Τα στοιχεία που περιλαμβάνονται στην ειδική ηλεκτρονική φόρμα του συστήματος και του παραγόμενου ψηφιακά υπογεγραμμένου ηλεκτρονικού αρχείου πρέπει να ταυτίζονται. Σε αντίθετη περίπτωση, το σύστημα παράγει σχετικό μήνυμα και ο προσφέρων καλείται να παράξει εκ νέου το ηλεκτρονικό αρχείο .pdf.

Επισημαίνεται ότι, στην ειδική ηλεκτρονική φόρμα του Συστήματος, θα συμπληρωθεί η συνολική τιμή προσφοράς για το σύνολο των παρεχομένων υπηρεσιών, συμπεριλαμβανομένων των υπέρ τρίτων κρατήσεων και κάθε είδους δαπανών, για την παροχή των υπηρεσιών με τον τρόπο που προβλέπεται από το Τεύχος Τεχνικών Προδιαγραφών της παρούσας Διακήρυξης, **πλην των δικαιωμάτων προαίρεσης (παράτασης και επαύξησης) και του Φ.Π.Α.**

Εφόσον η οικονομική προσφορά δεν μπορεί να αποτυπωθεί στο σύνολό της, στις ειδικές ηλεκτρονικές φόρμες του συστήματος, ο προσφέρων επισυνάπτει ψηφιακά υπογεγραμμένα τα σχετικά ηλεκτρονικά αρχεία.

Επιπρόσθετα, ο οικονομικός φορέας υποχρεούται να επισυνάψει **20PROC006927019-2020-06-26** επιτοινή απορρίψεως, αρχείο .pdf, ψηφιακά υπογεγραμμένο από τον νόμιμο εκπρόσωπό του, στο οποίο θα αναλύει την τιμή προσφοράς του ανά (ειδικό) κιβώτιο, σύμφωνα με το υπόδειγμα του Παραρτήματος II της παρούσας.

### **Τιμές.**

Οι τιμές στο Σύστημα δίνονται, σε ευρώ, χωρίς Φ.Π.Α., συμπεριλαμβανομένων των υπέρ τρίτων κρατήσεων και κάθε είδους δαπανών, για το σύνολο των ζητούμενων υπηρεσιών (ΜΗ συμπεριλαμβανομένων των δικαιωμάτων προαίρεσης), στον τόπο και με τον τρόπο που προβλέπεται από το Παράρτημα Ι «*Τεχνικές Προδιαγραφές-Απαιτήσεις*» της Διακήρυξης.

Το εκάστοτε ποσοστό Φ.Π.Α. επί τοις εκατό της ανωτέρω τιμής θα υπολογίζεται αυτόματα από το Σύστημα. Τον Ανάδοχο βαρύνουν οι υπέρ τρίτων κρατήσεις, ως και κάθε άλλη επιβάρυνση, ως ορίστηκαν στην παρούσα Διακήρυξη και σε κάθε πληρωμή θα γίνεται η προβλεπόμενη από την κείμενη νομοθεσία παρακράτηση φόρου εισοδήματος.

Η σύγκριση των οικονομικών προσφορών γίνεται, επί της ανωτέρω συνολικής τιμής προσφοράς (ΜΗ συμπεριλαμβανομένων των δικαιωμάτων προαίρεσης και του Φ.Π.Α.). Προσωρινός ανάδοχος αναδεικνύεται ο οικονομικός φορέας που προσφέρει τη χαμηλότερη συνολική τιμή προ Φ.Π.Α. στην ειδική ηλεκτρονική φόρμα του Συστήματος.

Οι κρατήσεις αναλύονται ως κάτωθι :

- 2,72% υπέρ Τ.Ε.Α.Π.Α.Σ.Α. / Τ.Α.Α.Σ. , η οποία επιβαρύνεται με χαρτόσημο 2% & επ' αυτού 20% εισφορά υπέρ ΟΓΑ.
- 2,72% υπέρ Μ.Τ.Σ., η οποία επιβαρύνεται με χαρτόσημο 2% & επ' αυτού 20% εισφορά υπέρ ΟΓΑ.
- 0,07% υπέρ της Ενιαίας Ανεξάρτητης Αρχής Δημοσίων Συμβάσεων, η οποία επιβαρύνεται με χαρτόσημο 3% & επ' αυτού 20% εισφορά υπέρ ΟΓΑ.
- 0,06% υπέρ της Αρχής Εξέτασης Προδικαστικών Προσφυγών, η οποία επιβαρύνεται με χαρτόσημο 3% & επ' αυτού 20% εισφορά υπέρ ΟΓΑ.
- 0,02% υπέρ της Γενικής Διεύθυνσης Δημόσιων Συμβάσεων και Προμηθειών, η οποία επιβαρύνεται με χαρτόσημο 3% & επ' αυτού 20% εισφορά υπέρ ΟΓΑ. Επισημαίνεται ότι, η κράτηση υπέρ της Γενικής Διεύθυνσης Δημόσιων Συμβάσεων και Προμηθειών θα τεθεί σε ισχύ όταν εκδοθεί η Κοινή Υπουργική Απόφαση, με την οποία θα ρυθμίζονται ο τρόπος, ο χρόνος και η διαδικασία κρατήσεων.

Οι υπέρ τρίτων κρατήσεις υπόκεινται στο εκάστοτε ισχύον αναλογικό τέλος χαρτοσήμου 3% και στην επ' αυτού εισφορά υπέρ ΟΓΑ 20%.

Οι προσφερόμενες τιμές είναι σταθερές καθ' όλη τη διάρκεια της Σύμβασης και δεν αναπροσαρμόζονται.

**Ως απαράδεκτες, θα απορρίπτονται** προσφορές στις οποίες :

- α) δεν δίνεται τιμή σε ΕΥΡΩ ή που καθορίζεται σχέση ΕΥΡΩ προς ξένο νόμισμα,
- β) δεν προκύπτει με σαφήνεια η προσφερόμενη τιμή, με την επιφύλαξη της παρ. 4 του άρθρου 102 του Ν. 4412/2016,
- γ) η συνολική τιμή με Φ.Π.Α. υπερβαίνει τον προϋπολογισμό της Σύμβασης που καθορίζεται και τεκμηριώνεται από την Αναθέτουσα Αρχή στη παράγραφο 1.3.2 της παρούσας Διακήρυξης
- δ) θέτουν όρο αναπροσαρμογής της τιμής.

Η Υπηρεσία διατηρεί το δικαίωμα να ζητήσει από τους προσφέροντες στοιχεία απαραίτητα για την τεκμηρίωση των προσφερομένων τιμών, αυτοί δε υποχρεούνται να τα παρέχουν.

**B.** Εάν οι προσφορές φαίνονται ασυνήθιστα χαμηλές [άρθρο 88 του Ν. 4412/2016, ως ισχύει (Α'-147)], θα απαιτηθούν από τους οικονομικούς φορείς εξηγήσεις, σύμφωνα με το άρθρο 88 Ν. 4412/2016, ως ισχύει (Α'-147). Σε περίπτωση μη ικανοποιητικών απαντήσεων εκ μέρους των συμμετεχόντων οι προσφορές τους θα απορρίπτονται.

Γ. Για τις ενώσεις οικονομικών φορέων, που υποβάλλουν κοινή προσφορά, τα στοιχεία που απαρτίζουν την οικονομική προσφορά υπογράφονται από κάθε οικονομικό φορέα - μέλος της ένωσης, όπως αυτός νομίμως εκπροσωπείται, εκτός αν έχει οριστεί κοινός εκπρόσωπος και έχει νομίμως εξουσιοδοτηθεί σχετικά για τον σκοπό αυτό, ο οποίος πρέπει να προσδιορίζεται στο ιδιωτικό συμφωνητικό με το οποίο συστάθηκε η ένωση.

#### 2.4.5 Χρόνος ισχύος των προσφορών

Οι υποβαλλόμενες προσφορές ισχύουν και δεσμεύουν τους οικονομικούς φορείς για διάστημα 365 ημερών από την επομένη της διενέργειας του διαγωνισμού. Προσφορά η οποία ορίζει χρόνο ισχύος μικρότερο από τον ανωτέρω προβλεπόμενο απορρίπτεται.

Η ισχύς της προσφοράς μπορεί να παρατείνεται εγγράφως, εφόσον τούτο ζητηθεί από την αναθέτουσα αρχή, πριν από τη λήξη της, με αντίστοιχη παράταση της εγγυητικής επιστολής συμμετοχής σύμφωνα με τα οριζόμενα στο άρθρο 72 παρ. 1 α του Ν. 4412/2016 και την παράγραφο 2.2.2. της παρούσας, κατ' ανώτατο όριο για χρονικό διάστημα ίσο με την προβλεπόμενη ως άνω αρχική διάρκεια.

Μετά τη λήξη και του παραπάνω ανωτάτου ορίου χρόνου παράτασης ισχύος της προσφοράς, τα αποτελέσματα της διαδικασίας ανάθεσης ματαιώνονται, εκτός αν η αναθέτουσα αρχή κρίνει, κατά περίπτωση, αιτιολογημένα, ότι η συνέχιση της διαδικασίας εξυπηρετεί το δημόσιο συμφέρον, οπότε οι οικονομικοί φορείς που συμμετέχουν στη διαδικασία μπορούν να επιλέξουν είτε να παρατείνουν την προσφορά και την εγγύηση συμμετοχής τους, εφόσον τους ζητηθεί πριν την πάροδο του ανωτέρω ανωτάτου ορίου παράτασης της προσφοράς τους είτε όχι. Στην τελευταία περίπτωση, η διαδικασία συνεχίζεται με όσους παρέτειναν τις προσφορές τους και αποκλείονται οι λοιποί οικονομικοί φορείς.

Σε περίπτωση που λήξει ο χρόνος ισχύος των προσφορών και δεν ζητηθεί παράταση της προσφοράς, η αναθέτουσα αρχή δύναται με αιτιολογημένη απόφασή της, εφόσον η εκτέλεση της σύμβασης εξυπηρετεί το δημόσιο συμφέρον, να ζητήσει εκ των υστέρων από τους οικονομικούς φορείς που συμμετέχουν στη διαδικασία είτε να παρατείνουν την προσφορά τους είτε όχι.

#### 2.4.6 Λόγοι απόρριψης προσφορών

Η αναθέτουσα αρχή με βάση τα αποτελέσματα του ελέγχου και της αξιολόγησης των προσφορών, απορρίπτει, σε κάθε περίπτωση, προσφορά:

- α) η οποία δεν υποβάλλεται εμπρόθεσμα, με τον τρόπο και με το περιεχόμενο που ορίζεται πιο πάνω και συγκεκριμένα στις παραγράφους 2.4.1 (Γενικοί όροι υποβολής προσφορών), 2.4.2. (Χρόνος και τρόπος υποβολής προσφορών), 2.4.3. (Περιεχόμενο φακέλων δικαιολογητικών συμμετοχής, τεχνικής προσφοράς), 2.4.4. (Περιεχόμενο φακέλου οικονομικής προσφοράς, τρόπος σύνταξης και υποβολής οικονομικών προσφορών), 2.4.5. (Χρόνος ισχύος προσφορών), 3.1. (Αποσφράγιση και αξιολόγηση προσφορών), 3.2 (Πρόσκληση υποβολής δικαιολογητικών προσωρινού αναδόχου) της παρούσας,
- β) η οποία περιέχει ατέλειες, ελλείψεις, ασάφειες ή σφάλματα, εφόσον αυτά δεν επιδέχονται συμπλήρωση ή διόρθωση ή εφόσον επιδέχονται συμπλήρωση ή διόρθωση, δεν έχουν αποκατασταθεί κατά την αποσαφήνιση και την συμπλήρωσή της σύμφωνα με την παράγραφο 3.1.1. της παρούσας Διακήρυξης,
- γ) για την οποία ο προσφέρων δεν έχει παρέξει τις απαιτούμενες εξηγήσεις, εντός της προκαθορισμένης προθεσμίας ή η εξήγηση δεν είναι αποδεκτή από την αναθέτουσα αρχή σύμφωνα με την παράγραφο 3.1.1. της παρούσας και το άρθρο 102 του Ν. 4412/2016,
- δ) η οποία είναι εναλλακτική προσφορά,
- ε) η οποία υποβάλλεται από έναν προσφέροντα που έχει υποβάλει δύο ή περισσότερες προσφορές. Ο περιορισμός αυτός ισχύει, υπό τους όρους της παραγράφου 2.2.3.4 περ. γ' της παρούσας ( περ. γ' της παρ. 4 του άρθρου 73 του Ν. 4412/2016) και στην περίπτωση ενώσεων οικονομικών φορέων με κοινά μέλη, καθώς και στην περίπτωση οικονομικών φορέων που συμμετέχουν είτε αυτοτελώς είτε ως μέλη ενώσεων,
- ζ) η οποία είναι υπό αίρεση,
- η) η οποία θέτει όρο αναπροσαρμογής,

θ) η οποία παρουσιάζει ελλείψεις ως προς τα υποβληθέντα και τηρούνται από τα έγγραφα της παρούσας Διακήρυξης και αποκλίσεις ως προς τους όρους και τις τεχνικές προδιαγραφές της Σύμβασης.

### 3. ΔΙΕΝΕΡΓΕΙΑ ΔΙΑΔΙΚΑΣΙΑΣ - ΑΞΙΟΛΟΓΗΣΗ ΠΡΟΣΦΟΡΩΝ

#### 3.1 Αποσφράγιση και αξιολόγηση προσφορών

##### 3.1.1 Ηλεκτρονική αποσφράγιση προσφορών

Το πιστοποιημένο στο Ε.Σ.Η.ΔΗ.Σ., για την αποσφράγιση των προσφορών αρμόδιο όργανο της Αναθέτουσας Αρχής, προβαίνει στην έναρξη της διαδικασίας ηλεκτρονικής αποσφράγισης των προσφορών, κατά το άρθρο 100 του Ν. 4412/2016, ως ισχύει, ακολουθώντας τα εξής στάδια:

- Ηλεκτρονική Αποσφράγιση του (υπο)φακέλου «*Δικαιολογητικά Συμμετοχής-Τεχνική Προσφορά*» την τέταρτη (4<sup>η</sup>) εργάσιμη ημέρα μετά την καταληκτική ημερομηνία υποβολής προσφορών και περί ώρα 10:00'.
- Ηλεκτρονική Αποσφράγιση του (υπό)φακέλου «*Οικονομική Προσφορά*», κατά την ημερομηνία και ώρα που θα ορίσει η Αναθέτουσα Αρχή.

Με την αποσφράγιση των ως άνω φακέλων, σύμφωνα με τα ειδικότερα προβλεπόμενα στο άρθρο 3.1.2 της παρούσας, κάθε προσφέρων αποκτά πρόσβαση στις λοιπές προσφορές και τα υποβληθέντα δικαιολογητικά τους, με την επιφύλαξη των πτυχών εκείνων της κάθε προσφοράς, που έχουν χαρακτηριστεί ως εμπιστευτικές.

Η Αναθέτουσα Αρχή μπορεί να καλέσει τους οικονομικούς φορείς να συμπληρώσουν ή να διευκρινίσουν τα έγγραφα ή δικαιολογητικά που έχουν υποβληθεί ή να διευκρινίσουν το περιεχόμενο της τεχνικής ή οικονομικής προσφοράς τους, σύμφωνα με το άρθρο 102 του Ν. 4412/2016, ως ισχύει.

##### 3.1.2 Αξιολόγηση προσφορών

Μετά την κατά περίπτωση ηλεκτρονική αποσφράγιση των προσφορών η Αναθέτουσα Αρχή προβαίνει στην αξιολόγηση αυτών μέσω των αρμόδιων πιστοποιημένων στο Σύστημα οργάνων της, εφαρμοζόμενων κατά τα λοιπά των κειμένων διατάξεων.

Ειδικότερα ακολουθούνται τα εξής στάδια:

#### α) Αποσφράγιση κυρίως προσφορών - Αποσφράγιση / Αξιολόγηση δικαιολογητικών συμμετοχής και τεχνικών προσφορών.

- Η αρμόδια επιτροπή, αποσφραγίζει τους κυρίως (ηλεκτρονικούς και έντυπους) φάκελους προσφοράς. Ακολουθώς, αποσφραγίζει τους υποφακέλους «*Δικαιολογητικά Συμμετοχής - Τεχνική προσφορά*», καταχωρεί σε σχετικό πρακτικό όσους υπέβαλαν προσφορές, τα υποβληθέντα αυτών ηλεκτρονικά/έντυπα *Δικαιολογητικά Συμμετοχής - Τεχνική Προσφορά*, μονογράφει δε και σφραγίζει όλα τα έντυπα δικαιολογητικά που υποβάλλονται κατά το στάδιο αυτό, ανά φύλλο.

Οι έντυποι φάκελοι (εφόσον υποβληθούν) των οικονομικών προσφορών δεν αποσφραγίζονται, αλλά μονογράφονται, σφραγίζονται και τοποθετούνται σε ένα νέο φάκελο, ο οποίος επίσης σφραγίζεται, υπογράφεται από την ως άνω Επιτροπή και φυλάσσεται, προκειμένου να αποσφραγισθεί σε ημερομηνία και ώρα που θα ορισθεί από την Αναθέτουσα Αρχή. Οι προσφορές που υποβάλλονται εκπρόθεσμα, δεν αποσφραγίζονται.

- Η αρμόδια επιτροπή, αξιολογεί τα υποβληθέντα δικαιολογητικά συμμετοχής, που αναφέρονται αναλυτικά στην παράγραφο 2.4.3.1 της παρούσας. Ακολουθώς γνωμοδοτεί, προς το αποφαινόμενο όργανο της αναθέτουσας αρχής για την αποδοχή ή απόρριψη των προσφορών ως προς την αξιολόγηση των δικαιολογητικών συμμετοχής, συντάσσοντας σχετικό πρακτικό.
- Η αρμόδια Επιτροπή Αξιολόγησης Τεχνικών Προσφορών προβαίνει στην αξιολόγηση των υποφακέλων Τεχνικής Προσφοράς, που αναφέρεται αναλυτικά στην παράγραφο 2.4.3.2 της παρούσας και ακολουθώς, γνωμοδοτεί, προς το αποφαινόμενο όργανο της Αναθέτουσας Αρχής για την απόρριψη όσων τεχνικών προσφορών δεν πληρούν τους όρους και τις απαιτήσεις των τεχνικών προδιαγραφών και για την αποδοχή των τεχνικών προσφορών που πληρούν τους όρους και τις απαιτήσεις των τεχνικών προδιαγραφών της παρούσας, συντάσσοντας σχετικό πρακτικό.

Επισημαίνεται ότι, δεν εξετάζονται υπομνήματα υποψηφίων οικονομικών φορέων επί των δικαιολογητικών συμμετοχής / τεχνικών προσφορών άλλων υποψηφίων, τα οποία αποστέλλονται

### **β) Αποσφράγιση και αξιολόγηση οικονομικών προσφορών.**

- Η αρμόδια επιτροπή, σε ημερομηνία και ώρα που ορίζεται σε ειδική πρόσκληση της Αναθέτουσας Αρχής, προβαίνει στην αποσφράγιση των (ηλεκτρονικών και έντυπων) οικονομικών προσφορών **όλων** των διαγωνιζομένων, κατά τις διατάξεις της παρ. 4 του άρθρου 100 του Ν. 4412/2016. Ακολούθως, η αρμόδια επιτροπή, καταχωρεί σε σχετικό πρακτικό τις οικονομικές προσφορές, τα υποβληθέντα αυτών ηλεκτρονικά / έντυπα έγγραφα, μονογράφει δε και σφραγίζει όλα τα έντυπα που υποβάλλονται κατά το στάδιο αυτό, ανά φύλλο.
- Η αρμόδια επιτροπή προβαίνει, στην αξιολόγηση **όλων** των οικονομικών προσφορών. Ακολούθως, γνωμοδοτεί προς το αποφαινόμενο όργανο της Αναθέτουσας Αρχής για την αποδοχή ή απόρριψη των οικονομικών προσφορών, την κατάταξη των προσφορών (που έχουν κριθεί αποδεκτές σύμφωνα με τις σχετικές γνωμοδοτήσεις των ως άνω επιτροπών) βάσει του κριτηρίου ανάθεσης της παρ. 2.3.1 της παρούσης και την ανάδειξη του προσωρινού ανάδοχου, συντάσσοντας σχετικό πρακτικό.

Η αναθέτουσα αρχή κατά την αξιολόγηση των δικαιολογητικών συμμετοχής, τεχνικών και οικονομικών προσφορών, μπορεί να καλέσει τους οικονομικούς φορείς να συμπληρώσουν ή να διευκρινίσουν τα έγγραφα ή δικαιολογητικά που έχουν υποβληθεί, ή να διευκρινίσουν το περιεχόμενο της τεχνικής ή οικονομικής προσφοράς τους, σύμφωνα με τα οριζόμενα στο άρθρο 102 του Ν.4412/2016.

Εάν οι προσφορές φαίνονται ασυνήθιστα χαμηλές σε σχέση με το αντικείμενο της Σύμβασης, η Αναθέτουσα Αρχή απαιτεί από τους οικονομικούς φορείς να εξηγήσουν την τιμή ή το κόστος που προτείνουν στην προσφορά τους, εντός αποκλειστικής προθεσμίας, κατά ανώτατο όριο, δέκα (10) ημερών από την κοινοποίηση της σχετικής πρόσκλησης. Στην περίπτωση αυτή εφαρμόζονται τα άρθρα 88 και 89 του Ν. 4412/2016.

Στην περίπτωση ισότιμων προσφορών η Αναθέτουσα Αρχή επιλέγει τον ανάδοχο με κλήρωση μεταξύ των οικονομικών φορέων που υπέβαλαν ισότιμες προσφορές. Η κλήρωση γίνεται ενώπιον της Μ.Ε.Π.Σ.Δ.Σ.Υ./Α.Ε.Α. και παρουσία των οικονομικών φορέων που υπέβαλαν τις ισότιμες προσφορές.

Στη συνέχεια εκδίδεται, από την Αναθέτουσα Αρχή, απόφαση με την οποία επικυρώνονται τα αποτελέσματα όλων των ανωτέρω σταδίων («Δικαιολογητικά Συμμετοχής», «Τεχνική Προσφορά» και «Οικονομική Προσφορά») και κοινοποιείται με επιμέλεια αυτής στους προσφέροντες μέσω της λειτουργικότητας «Επικοινωνία» του συστήματος Ε.Σ.Η.ΔΗ.Σ..

Κατά της ανωτέρω απόφασης χωρεί προδικαστική προσφυγή, σύμφωνα με τα οριζόμενα στο άρθρο 3.4 της παρούσας.

### **3.2 Πρόσκληση υποβολής δικαιολογητικών προσωρινού αναδόχου - Δικαιολογητικά προσωρινού αναδόχου**

Μετά την αξιολόγηση των προσφορών, η Αναθέτουσα Αρχή αποστέλλει ειδική έγγραφη ηλεκτρονική ειδοποίηση - πρόσκληση μέσω του Συστήματος στον προσφέροντα, στον οποίο πρόκειται να γίνει η κατακύρωση («προσωρινό ανάδοχο») και τον καλεί να υποβάλει εντός προθεσμίας δέκα (10) ημερών, προσμετρούμενων από την επομένη της κοινοποίησης της σχετικής ειδοποίησης - πρόσκλησης σε αυτόν, τα αποδεικτικά μέσα (δικαιολογητικά κατακύρωσης), πρωτότυπα ή αντίγραφα που εκδίδονται σύμφωνα με τις διατάξεις του άρθρου 1 του Ν. 4250/2014 (Α' 74), όλων των δικαιολογητικών που περιγράφονται στην παράγραφο 2.2.9.2. της παρούσας, ως αποδεικτικά στοιχεία για τη μη συνδρομή των λόγων αποκλεισμού της παραγράφου 2.2.3 της Διακήρυξης, καθώς και για την πλήρωση των κριτηρίων ποιοτικής επιλογής των παραγράφων 2.2.4 - 2.2.8 αυτής.

Τα εν λόγω δικαιολογητικά, υποβάλλονται από τον προσφέροντα (προσωρινό ανάδοχο), εντός της τιθέμενης προθεσμίας, ηλεκτρονικά μέσω του Συστήματος, σε μορφή αρχείων .pdf, και προσκομίζονται από αυτόν και εντύπως, κατά περίπτωση, εντός σφραγισμένου φακέλου και εντός τριών (3) εργασίμων ημερών από την ημερομηνία υποβολής τους, κατά τις διατάξεις του ν. 4250/2014 (Α' 94). Ειδικά τα αποδεικτικά τα οποία αποτελούν ιδιωτικά έγγραφα, μπορεί να γίνονται αποδεκτά και σε απλή φωτοτυπία, εφόσον συνυποβάλλεται υπεύθυνη δήλωση στην οποία βεβαιώνεται η ακρίβειά τους και η οποία πρέπει να έχει συνταχθεί μετά την κοινοποίηση της πρόσκλησης για την υποβολή

των δικαιολογητικών. **20PROC006927019-2020-06-26** Πάνω από το κείμενο της 2ης σελίδας του Προσφέροντος η ηλεκτρονική υπογραφή, σύμφωνα με τα ειδικότερα οριζόμενα στην παράγραφο 2.4.2.1..

Αν δεν προσκομισθούν τα παραπάνω δικαιολογητικά ή υπάρχουν ελλείψεις σε αυτά που υποβλήθηκαν και ο προσωρινός ανάδοχος υποβάλλει εντός της ανωτέρω προθεσμίας **αίτημα** προς το αρμόδιο όργανο αξιολόγησης **για την παράταση της προθεσμίας υποβολής, το οποίο συνοδεύεται με αποδεικτικά έγγραφα από τα οποία να αποδεικνύεται ότι έχει αιτηθεί τη χορήγηση των δικαιολογητικών**, η αναθέτουσα αρχή παρατείνει την προθεσμία υποβολής των δικαιολογητικών για όσο χρόνο απαιτηθεί για τη χορήγηση των δικαιολογητικών από τις αρμόδιες αρχές. Επισημαίνεται ότι, αίτημα που θα υποβάλλεται **εκπρόθεσμα**, ήτοι **μετά την ως άνω προθεσμία των δέκα (10) ημερών**, δεν θα εξετάζεται και θα απορρίπτεται. Το παρόν εφαρμόζεται αναλόγως και στις περιπτώσεις που η Αναθέτουσα Αρχή ζητήσει την προσκόμιση των δικαιολογητικών κατά τη διαδικασία αξιολόγησης των προσφορών ή αιτήσεων συμμετοχής και πριν το στάδιο κατακύρωσης, κατ' εφαρμογή της διάταξης του άρθρου 79 παράγραφος 5 εδάφιο α' του Ν. 4412/2016, τηρουμένων των αρχών της ίσης μεταχείρισης και της διαφάνειας.

Με την παραλαβή των ως άνω δικαιολογητικών, το Σύστημα εκδίδει επιβεβαίωση της παραλαβής τους και αποστέλλει ενημερωτικό ηλεκτρονικό μήνυμα σ' αυτόν στον οποίο πρόκειται να γίνει η κατακύρωση

Όσοι δεν έχουν αποκλεισθεί οριστικά, λαμβάνουν γνώση των παραπάνω δικαιολογητικών που κατατέθηκαν.

Απορρίπτεται η προσφορά του προσωρινού αναδόχου, καταπίπτει υπέρ της Αναθέτουσας Αρχής η εγγύηση συμμετοχής του και η κατακύρωση γίνεται στον προσφέροντα που υπέβαλε την αμέσως επόμενη πλέον συμφέρουσα από οικονομικής απόψεως προσφορά αποκλειστικά βάσει του κριτηρίου ανάθεσης της παρούσης, τηρουμένης της ανωτέρω διαδικασίας, εάν :

- i) Κατά τον έλεγχο των παραπάνω δικαιολογητικών διαπιστωθεί ότι τα στοιχεία, που δηλώθηκαν με το Ευρωπαϊκό Ενιαίο Έγγραφο Σύμβασης, είναι ψευδή ή ανακριβή, ή
- ii) δεν υποβληθούν στο προκαθορισμένο χρονικό διάστημα τα απαιτούμενα πρωτότυπα ή αντίγραφα των παραπάνω δικαιολογητικών ή
- iii) από τα δικαιολογητικά, που προσκομίσθηκαν νομίμως και εμπροθέσμως, δεν αποδεικνύονται οι όροι και οι προϋποθέσεις συμμετοχής σύμφωνα με τα άρθρα 2.2.3 (λόγοι αποκλεισμού) και 2.2.4 έως 2.2.8 (κριτήρια ποιοτικής επιλογής) της παρούσας,

Σε περίπτωση έγκαιρης και προσηκούσας ενημέρωσης της Αναθέτουσας Αρχής για μεταβολές στις προϋποθέσεις τις οποίες ο προσωρινός ανάδοχος είχε δηλώσει με το Ευρωπαϊκό Ενιαίο Έγγραφο Σύμβασης, ότι πληροί, οι οποίες επήλθαν ή για τις οποίες έλαβε γνώση μετά την δήλωση και μέχρι την ημέρα της έγγραφης ειδοποίησης για την προσκόμιση των δικαιολογητικών προσωρινού αναδόχου (οψιγενείς μεταβολές), δεν καταπίπτει υπέρ της Αναθέτουσας Αρχής η εγγύηση συμμετοχής του.

Αν κανένας από τους προσφέροντες δεν υποβάλλει αληθή ή ακριβή δήλωση ή δεν προσκομίσει ένα ή περισσότερα από τα απαιτούμενα δικαιολογητικά ή δεν αποδείξει ότι πληροί τα κριτήρια ποιοτικής επιλογής, σύμφωνα με τις παραγράφους 2.2.4 - 2.2.8 της παρούσας Διακήρυξης, η διαδικασία ματαιώνεται.

Η αρμόδια επιτροπή προβαίνει στην αξιολόγηση των παραπάνω δικαιολογητικών. Ακολούθως, γνωμοδοτεί, σύμφωνα με τα ως άνω, συντάσσοντας σχετικό πρακτικό. Επισημαίνεται ότι, η αρμόδια επιτροπή, με αιτιολογημένη γνωμοδότησή της, μπορεί να προτείνει την κατακύρωση της Σύμβασης για ολόκληρη ή μεγαλύτερη ή μικρότερη ποσότητα κατά ποσοστό επί τοις εκατό και ως εξής : ποσοστό 15% στην περίπτωση της μεγαλύτερης ποσότητας και ποσοστό 50% στην περίπτωση μικρότερης ποσότητας. Για κατακύρωση μέρους της ποσότητας κάτω του καθοριζόμενου ως ανωτέρω ποσοστού, απαιτείται προηγούμενη αποδοχή από τον προσωρινό ανάδοχο.

Το Αποφαινόμενο Όργανο της Αναθέτουσας Αρχής, κατόπιν λήψεως της ως άνω γνωμοδότησης ως προς την αξιολόγηση των αποδεικτικών μέσων, αποφαίνεται σχετικά.

### **3.3 Κατακύρωση - σύναψη Σύμβασης**

Η Αναθέτουσα Αρχή κοινοποιεί, ηλεκτρονικά μέσω του Συστήματος, την απόφαση κατακύρωσης μαζί με αντίγραφο όλων των πρακτικών της διαδικασίας ελέγχου και αξιολόγησης των προσφορών, σε κάθε προσφέροντα που δεν έχει αποκλεισθεί οριστικά, εκτός από τον προσωρινό ανάδοχο, σύμφωνα με το άρθρο 105 του Ν.4412/2016, ως ισχύει.

20PROC006927019-2020-06-26  
Η εν λόγω απόφαση αναφέρει την προθεσμία για την αναστολή της Σύμβασης σύμφωνα με την επόμενη παράγραφο 3.4.

Η απόφαση κατακύρωσης δεν παράγει τα έννομα αποτελέσματά της, εφόσον η αναθέτουσα αρχή δεν την κοινοποίησε σε όλους τους προσφέροντες που δεν έχουν αποκλειστεί οριστικά. Τα έννομα αποτελέσματα της απόφασης κατακύρωσης και ιδίως η σύναψη της Σύμβασης επέρχονται εφόσον και όταν συντρέξουν σωρευτικά τα κάτωθι :

- α) παρέλθει άπρακτη η προθεσμία άσκησης προδικαστικής προσφυγής ή σε περίπτωση άσκησης, παρέλθει άπρακτη η προθεσμία άσκησης αίτησης αναστολής κατά της απόφασης της Α.Ε.Π.Π. και σε περίπτωση άσκησης αίτησης αναστολής κατά της απόφασης της Α.Ε.Π.Π., εκδοθεί απόφαση επί της αίτησης, με την επιφύλαξη της χορήγησης προσωρινής διαταγής, σύμφωνα με τα οριζόμενα στο τελευταίο εδάφιο της παραγράφου 4 του άρθρου 372 του Ν. 4412/2016,
- β) ολοκληρωθεί επιτυχώς ο προσυμβατικός έλεγχος από το Ελεγκτικό Συνέδριο, σύμφωνα με τα άρθρα 35 και 36 του ν. 4129/2013, εφόσον απαιτείται, και
- γ) κοινοποιηθεί η απόφαση κατακύρωσης στον προσωρινό ανάδοχο, εφόσον ο τελευταίος υποβάλλει, έπειτα από σχετική πρόσκληση, υπεύθυνη δήλωση, που υπογράφεται κατά τα οριζόμενα στο άρθρο 79Α, στην οποία θα δηλώνεται ότι, δεν έχουν επέλθει στο πρόσωπό του οψιγενείς μεταβολές κατά την έννοια του άρθρου 104 και μόνον στην περίπτωση του προσυμβατικού ελέγχου ή της άσκησης προδικαστικής προσφυγής κατά της απόφασης κατακύρωσης. Η υπεύθυνη δήλωση ελέγχεται από το αρμόδιο γνωμοδοτικό όργανο, το οποίο συντάσσει πρακτικό που συνοδεύει τη σύμβαση.

Μετά την επέλευση των έννομων αποτελεσμάτων της Απόφασης κατακύρωσης, η Αναθέτουσα Αρχή προσκαλεί τον ανάδοχο να προσέλθει για υπογραφή του συμφωνητικού, θέτοντάς του προθεσμία που δε μπορεί να υπερβαίνει τις είκοσι (20) ημέρες από την κοινοποίηση της σχετικής ειδικής πρόσκλησης.

Το συμφωνητικό έχει αποδεικτικό χαρακτήρα. Στην περίπτωση που ο ανάδοχος δεν προσέλθει να υπογράψει το ως άνω συμφωνητικό μέσα στην τεθείσα προθεσμία, κηρύσσεται έκπτωτος, καταπίπτει υπέρ της Αναθέτουσας Αρχής η εγγυητική επιστολή συμμετοχής του και ακολουθείται η διαδικασία του άρθρου 103 του Ν. 4412/2016, ως ισχύει, για τον προσφέροντα που υπέβαλε την αμέσως επόμενη πλέον συμφέρουσα από οικονομική απόψεως προσφορά βάσει του κριτηρίου ανάθεσης της παρούσης. Αν κανένας από τους προσφέροντες δεν προσέλθει για την υπογραφή του συμφωνητικού, η διαγωνιστική διαδικασία ματαιώνεται, σύμφωνα με την περίπτωση β' της παραγράφου 1 του άρθρου 106.

### **3.4 Προδικαστικές Προφυγές - Προσωρινή Δικαστική Προστασία**

Κάθε ενδιαφερόμενος, ο οποίος έχει ή είχε συμφέρον να του ανατεθεί η συγκεκριμένη Σύμβαση και έχει ή είχε υποστεί ή ενδέχεται να υποστεί ζημία από εκτελεστή πράξη ή παράλειψη της αναθέτουσας αρχής κατά παράβαση της νομοθεσίας της Ευρωπαϊκής Ένωσης ή της εσωτερικής νομοθεσίας, δικαιούται να ασκήσει προδικαστική προσφυγή ενώπιον της Α.Ε.Π.Π. κατά της σχετικής πράξης ή παράλειψης της αναθέτουσας αρχής, προσδιορίζοντας ειδικώς τις νομικές και πραγματικές αιτιάσεις που δικαιολογούν το αίτημά του, προσδιορίζοντας ειδικώς τις νομικές και πραγματικές αιτιάσεις που δικαιολογούν το αίτημά του. Σε περίπτωση προσφυγής κατά πράξης της αναθέτουσας αρχής η προθεσμία για την άσκηση της προδικαστικής προσφυγής είναι :

- (α) Δέκα (10) ημέρες από την κοινοποίηση της προσβαλλόμενης πράξης στον ενδιαφερόμενο οικονομικό φορέα, αν η πράξη κοινοποιήθηκε με ηλεκτρονικά μέσα ή τηλεομοιοτυπία ή
- (β) δεκαπέντε (15) ημέρες από την κοινοποίηση της προσβαλλόμενης πράξης σε αυτόν, αν χρησιμοποιήθηκαν άλλα μέσα επικοινωνίας, άλλως,
- (γ) δέκα (10) ημέρες από την πλήρη, πραγματική ή τεκμαιρόμενη γνώση της πράξης, που βλάπτει τα συμφέροντα του ενδιαφερόμενου οικονομικού φορέα.

Ειδικά για την άσκηση προσφυγής κατά προκήρυξης, η πλήρης γνώση αυτής τεκμαίρεται μετά την πάροδο δεκαπέντε (15) ημερών από τη δημοσίευση στο ΚΗΜΔΗΣ.

Σε περίπτωση παράλειψης, η προθεσμία για την άσκηση της προδικαστικής προσφυγής είναι δεκαπέντε (15) ημέρες, από την επομένη της συντέλεσης της προσβαλλόμενης παράλειψης.

Η προδικαστική προσφυγή κατατίθεται ηλεκτρονικά μέσω της λειτουργικότητας «Επικοινωνία» του Ε.Σ.Η.ΔΗ.Σ. στον ηλεκτρονικό τόπο του διαγωνισμού, επιλέγοντας κατά περίπτωση την ένδειξη «Προδικαστική Προσφυγή» και επισυνάπτοντας το σχετικό έγγραφο σε μορφή ηλεκτρονικού αρχείου

Για το παραδεκτό της άσκησης της προδικαστικής προσφυγής κατατίθεται παράβολο από τον προσφεύγοντα υπέρ του Δημοσίου, κατά τα ειδικά οριζόμενα στο άρθρο 363 του Ν. 4412/2016 στο άρθρο 19 παρ. 1.1 και στο άρθρο 7 της με αριθμ. 56902/215 Υ.Α..

Το παράβολο επιστρέφεται στον προσφεύγοντα, σε περίπτωση ολικής ή μερικής αποδοχής της προσφυγής του ή σε περίπτωση που, πριν την έκδοση της απόφασης της Α.Ε.Π.Π. επί της προσφυγής, η αναθέτουσα αρχή ανακαλεί την προσβαλλόμενη πράξη ή προβαίνει στην οφειλόμενη ενέργεια.

Η προθεσμία για την άσκηση της προδικαστικής προσφυγής και η άσκησή της κωλύουν τη σύναψη της σύμβασης επί ποινή ακυρότητας, κατά τα οριζόμενα στο άρθρο 364 του Ν. 4412/2016, ως ισχύει. Κατ' εξαίρεση, δεν κωλύεται η σύναψη της σύμβασης εάν υποβλήθηκε μόνο μία (1) προσφορά και δεν υπάρχουν ενδιαφερόμενοι υποψήφιοι.

Κατά τα λοιπά, η άσκηση της προδικαστικής προσφυγής δεν κωλύει την πρόοδο της διαγωνιστικής διαδικασίας, εκτός αν ζητηθούν προσωρινά μέτρα προστασίας κατά το άρθρο 366 του Ν. 4412/2016, ως ισχύει.

Οι αναθέτουσες αρχές μέσω της λειτουργίας της «Επικοινωνίας» του Ε.Σ.Η.ΔΗ.Σ. :

- Κοινοποιούν την προσφυγή σε κάθε ενδιαφερόμενο τρίτο σύμφωνα με τα προβλεπόμενα στην περ. α του πρώτου εδαφίου της παρ.1 του αρ. 365 του Ν. 4412/2016 και την περ. α' της παρ. 1 του άρθρου 9 του π.δ. 39/2017.
- Διαβιβάζουν στην Αρχή Εξέτασης Προδικαστικών Προσφυγών (Α.Ε.Π.Π.) τα προβλεπόμενα στην περ. β του πρώτου εδαφίου της παρ. 1 του αρ. 365 του Ν. 4412/2016 και την περ. α' της παρ. 1 του άρθρου 9 του π.δ. 39/2017.

Η Α.Ε.Π.Π. αποφαινεται αιτιολογημένα επί της βασιμότητας των προβαλλομένων πραγματικών και νομικών ισχυρισμών της προσφυγής και των ισχυρισμών της αναθέτουσας αρχής και, σε περίπτωση παρέμβασης, των ισχυρισμών του παρεμβαίνοντος και δέχεται (εν όλω ή εν μέρει) ή απορρίπτει την προσφυγή με απόφασή της, η οποία εκδίδεται μέσα σε αποκλειστική προθεσμία είκοσι (20) ημερών από την ημέρα εξέτασης της προσφυγής.

Η Αρχή επιλαμβάνεται αποκλειστικά επί θεμάτων που θίγονται με την προσφυγή και δεν μπορεί να ελέγξει παρεμπιπτόντως όρους της διακήρυξης ή ζητήματα που αφορούν τη διενέργεια της διαδικασίας. Σε περίπτωση συμπληρωματικής αιτιολογίας επί της προσβαλλόμενης πράξης, αυτή υποβάλλεται έως και δέκα (10) ημέρες πριν την συζήτηση της προσφυγής και κοινοποιείται αυθημερόν στον προσφεύγοντα μέσω της πλατφόρμας του Ε.Σ.Η.ΔΗ.Σ. ή αν αυτό δεν είναι εφικτό με οποιοδήποτε πρόσφορο μέσο. Υπομνήματα επί των απόψεων και της συμπληρωματικής αιτιολογίας της Αναθέτουσας Αρχής κατατίθενται μέσω της πλατφόρμας του Ε.Σ.Η.ΔΗ.Σ. έως πέντε (5) ημέρες πριν από τη συζήτηση της προσφυγής.

Οι χρήστες - οικονομικοί φορείς ενημερώνονται για την αποδοχή ή την απόρριψη της προσφυγής από την Α.Ε.Π.Π..

Η άσκηση της ως άνω προδικαστικής προσφυγής αποτελεί προϋπόθεση για την άσκηση των ενδίκων βοηθημάτων της αίτησης αναστολής και της αίτησης ακύρωσης του άρθρου 372 του Ν. 4412/2016 κατά των εκτελεστών πράξεων ή παραλείψεων των αναθετουσών αρχών.

Όποιος έχει έννομο συμφέρον μπορεί να ζητήσει την αναστολή της εκτέλεσης της απόφασης της Α.Ε.Π.Π. και την ακύρωσή της ενώπιον του αρμοδίου δικαστηρίου. Δικαίωμα άσκησης των ίδιων ενδίκων βοηθημάτων έχει και η αναθέτουσα αρχή, αν η Α.Ε.Π.Π. κάνει δεκτή την προδικαστική προσφυγή. Με τα ένδικα βοηθήματα της αίτησης αναστολής και της αίτησης ακύρωσης λογίζονται ως συμπροσβαλλόμενες με την απόφαση της Α.Ε.Π.Π. και όλες οι συναφείς προς την ανωτέρω απόφαση πράξεις ή παραλείψεις της αναθέτουσας αρχής, εφόσον έχουν εκδοθεί ή συντελεστεί αντιστοίχως έως τη συζήτηση της αίτησης αναστολής ή την πρώτη συζήτηση της αίτησης ακύρωσης.

Η άσκηση της αίτησης αναστολής δεν εξαρτάται από την προηγούμενη άσκηση της αίτησης ακύρωσης.

Η αίτηση αναστολής κατατίθεται στο αρμόδιο δικαστήριο μέσα σε προθεσμία δέκα (10) ημερών από την έκδοση της απόφασης επί της προδικαστικής προσφυγής. Για την άσκηση της αιτήσεως αναστολής κατατίθεται παράβολο, κατά τα ειδικότερα οριζόμενα στο άρθρο 372 παρ. 4 του Ν. 4412/2016.

20PROC006927019-2020-06-26  
Η άσκηση αίτησης ακύρωσης της Σύμβασης, σύμφωνα με την προσωρινή διαταγή ο αρμόδιος δικαστής αποφανθεί διαφορετικά.

Τέλος, είναι δυνατή η άσκηση προδικαστικής προσφυγής στην Α.Ε.Π.Π., για την κήρυξη ακυρότητας της συναφθείσας σύμβασης, κατά τα ειδικότερα οριζόμενα στα άρθρα 368 έως και 371 του ν. 4412/2016.

### 3.5 Ματαίωση Διαδικασίας

---

Η Αναθέτουσα Αρχή ματαιώνει ή δύναται να ματαιώσει εν όλω ή εν μέρει αιτιολογημένα τη διαδικασία ανάθεσης, για τους λόγους και υπό τους όρους του άρθρου 106 του Ν. 4412/2016, ως ισχύει, κατόπιν γνώμης της αρμόδιας Επιτροπής του Διαγωνισμού. Επίσης, αν διαπιστωθούν σφάλματα ή παραλείψεις σε οποιοδήποτε στάδιο της διαδικασίας ανάθεσης, μπορεί, κατόπιν γνώμης του αρμόδιου οργάνου, να ακυρώσει μερικώς τη διαδικασία ή να αναμορφώσει ανάλογα το αποτέλεσμα της ή να αποφασίσει την επανάληψή της από το σημείο που εμφιλοχώρησε το σφάλμα ή η παράλειψη.

## 4. ΟΡΟΙ ΕΚΤΕΛΕΣΗΣ ΤΗΣ ΣΥΜΒΑΣΗΣ

### 4.1 Εγγυήσεις (καλής εκτέλεσης, προκαταβολής)

---

Για την υπογραφή της Σύμβασης απαιτείται η παροχή εγγύησης καλής εκτέλεσης, σύμφωνα με το άρθρο 72 παρ. 1 β) του Ν. 4412/2016, ως ισχύει το ύψος της οποίας ανέρχεται σε ποσοστό 5% επί της συμβατικής αξίας της, προ Φ.Π.Α. και κατατίθεται πριν ή κατά την υπογραφή της σύμβασης.

Η εγγύηση καλής εκτέλεσης, προκειμένου να γίνει αποδεκτή, πρέπει να περιλαμβάνει κατ' ελάχιστον τα αναφερόμενα στην παράγραφο 2.1.5. στοιχεία της παρούσας και επιπλέον τον αριθμό και τον τίτλο της σχετικής σύμβασης. Το περιεχόμενό της είναι σύμφωνο με το υπόδειγμα που περιλαμβάνεται στο Παράρτημα ΙΙΙ της Διακήρυξης και τα οριζόμενα στο άρθρο 72 του Ν. 4412/2016, ως ισχύει.

Η εγγύηση καλής εκτέλεσης της σύμβασης καλύπτει συνολικά και χωρίς διακρίσεις την εφαρμογή όλων των όρων της Σύμβασης και κάθε απαίτηση της Αναθέτουσας Αρχής έναντι του αναδόχου.

Σε περίπτωση τροποποίησης της σύμβασης κατά την παράγραφο 4.5, η οποία συνεπάγεται αύξηση της συμβατικής αξίας, ο ανάδοχος είναι υποχρεωμένος να καταθέσει πριν την τροποποίηση, συμπληρωματική εγγύηση το ύψος της οποίας ανέρχεται σε ποσοστό 5% επί του ποσού της αύξησης, εκτός Φ.Π.Α..

Η εγγύηση καλής εκτέλεσης καταπίπτει σε περίπτωση παράβασης των όρων της σύμβασης, όπως αυτή ειδικότερα ορίζει.

Η εγγύηση καλής εκτέλεσης επιστρέφεται στο σύνολό της μετά την οριστική ποσοτική και ποιοτική παραλαβή του αντικειμένου της σύμβασης (της συνολικής συμβατικής ποσότητας). Εάν, στο πρωτόκολλο οριστικής ποιοτικής και ποσοτικής παραλαβής αναφέρονται παρατηρήσεις ή υπάρχει εκπρόθεσμη παροχή υπηρεσιών, η επιστροφή της εγγύησης καλής εκτέλεσης γίνεται μετά την αντιμετώπιση των παρατηρήσεων και του εκπροθέσμου.

### 4.2 Συμβατικό Πλαίσιο - Εφαρμοστέα Νομοθεσία

---

Κατά την εκτέλεση της σύμβασης εφαρμόζονται οι διατάξεις του Ν. 4412/2016, ως ισχύει, οι όροι της παρούσας Διακήρυξης, οι όροι του συμφωνητικού εγγράφου της σύμβασης και συμπληρωματικά ο Αστικός Κώδικας.

### 4.3 Όροι εκτέλεσης της Σύμβασης

---

**4.3.1** Κατά την εκτέλεση της Σύμβασης ο ανάδοχος τηρεί τις υποχρεώσεις στους τομείς του περιβαλλοντικού, κοινωνικοασφαλιστικού και εργατικού δικαίου, που έχουν θεσπιστεί με το δίκαιο της Ένωσης, το εθνικό δίκαιο, συλλογικές συμβάσεις ή διεθνείς διατάξεις περιβαλλοντικού, κοινωνικοασφαλιστικού και εργατικού δικαίου, οι οποίες απαριθμούνται στο Παράρτημα Χ του Προσαρτήματος Α' του Ν. 4412/2016. Η τήρηση των εν λόγω υποχρεώσεων από τον ανάδοχο και τους υπεργολάβους του ελέγχεται και βεβαιώνεται από τα όργανα που επιβλέπουν την εκτέλεση της

#### 4.4 Υπεργολαβία

**4.4.1** Ο Ανάδοχος δεν απαλλάσσεται από τις συμβατικές του υποχρεώσεις και ευθύνες λόγω ανάθεσης της εκτέλεσης τμήματος/τμημάτων της Σύμβασης σε υπεργολάβους. Η τήρηση των υποχρεώσεων της παρ. 2 του άρθρου 18 του Ν. 4412/2016, ως ισχύει, από υπεργολάβους δεν αίρει την ευθύνη του κυρίου αναδόχου.

**4.4.2** Κατά την υπογραφή της σύμβασης, ο κύριος ανάδοχος υποχρεούται να αναφέρει στην Αναθέτουσα Αρχή το όνομα, τα στοιχεία επικοινωνίας και τους νομίμους εκπροσώπους των υπεργολάβων του, οι οποίοι συμμετέχουν στην εκτέλεση αυτής, εφόσον είναι γνωστά τη συγκεκριμένη χρονική στιγμή. Επιπλέον, υποχρεούται να γνωστοποιεί στην Αναθέτουσα Αρχή κάθε αλλαγή των πληροφοριών αυτών, κατά τη διάρκεια της σύμβασης, καθώς και τις απαιτούμενες πληροφορίες σχετικά με κάθε νέο υπεργολάβο, τον οποίο ο κύριος ανάδοχος χρησιμοποιεί εν συνεχεία στην εν λόγω Σύμβαση, προσκομίζοντας τα σχετικά συμφωνητικά/δηλώσεις συνεργασίας. Σε περίπτωση διακοπής της συνεργασίας του Αναδόχου με υπεργολάβο/ υπεργολάβους της σύμβασης, αυτός υποχρεούται σε άμεση γνωστοποίηση της διακοπής αυτής στην Αναθέτουσα Αρχή, οφείλει δε να διασφαλίσει την ομαλή εκτέλεση του τμήματος / των τμημάτων της Σύμβασης είτε από τον ίδιο, είτε από νέο υπεργολάβο τον οποίο θα γνωστοποιήσει στην Αναθέτουσα Αρχή κατά την ως άνω διαδικασία.

**4.4.3** Η Αναθέτουσα Αρχή επαληθεύει τη συνδρομή των λόγων αποκλεισμού για τους υπεργολάβους, όπως αυτοί περιγράφονται στην παράγραφο 2.2.3 και με τα αποδεικτικά μέσα της παραγράφου 2.2.9.2 της παρούσας. Όταν από την ως άνω επαλήθευση προκύπτει ότι συντρέχουν λόγοι αποκλεισμού απαιτεί ή δύναται να απαιτήσει την αντικατάστασή του, κατά τα ειδικότερα αναφερόμενα στις παρ. 5 και 6 του άρθρου 131 του Ν. 4412/2016, ως ισχύει. Η συνδρομή των λόγων αποκλεισμού στο πρόσωπο του υπεργολάβου, ελέγχεται με την εξέταση του Ε.Ε.Ε.Σ. που υποχρεωτικά υποβάλλεται χωριστά από αυτόν.

#### 4.5 Τροποποίηση σύμβασης κατά τη διάρκειά της – Δικαιώματα Προαίρεσης

Η σύμβαση μπορεί να τροποποιείται κατά τη διάρκειά της, χωρίς να απαιτείται νέα διαδικασία σύναψης Σύμβασης, σύμφωνα με τους όρους και τις προϋποθέσεις του άρθρου 132 του Ν. 4412/2016, ως ισχύει, και κατόπιν γνωμοδότησης της Επιτροπής της περ. β της παρ. 11 του άρθρου 221 του Ν. 4412/2016, ως ισχύει.

Η αρχικώς συναφθείσα Σύμβαση των προς παροχή υπηρεσιών της παρούσας Διακήρυξης, δύναται, κατόπιν μονομερούς Απόφασης της Αναθέτουσας Αρχής που θα εκδοθεί πριν από τη λήξη της σύμβασης, να:

- i. **Επεκταθεί**, με τους ίδιους ακριβώς όρους, για έως και επιπλέον 364 κιβώτια (ημερησίως), στην περίπτωση που πραγματοποιηθεί η έναρξη διαδικασίας έκδοσης νέων δελτίων αστυνομικής ταυτότητας.
- ii. **Παραταθεί**, με τους ίδιους ακριβώς όρους (που θα συμπεριλαμβάνει και την τυχόν προαναφερόμενη επέκταση), για ένα (1) επιπλέον έτος, ήτοι για το χρονικό διάστημα από 01/09/2023 έως 31/08/2024.

#### 4.6 Δικαίωμα μονομερούς λύσης της Σύμβασης

**4.6.1.** Η Αναθέτουσα Αρχή μπορεί, με τις προϋποθέσεις που ορίζουν οι κείμενες διατάξεις, να καταγγείλει τη σύμβαση κατά τη διάρκειά της εκτέλεσής της, εφόσον :

- α) η σύμβαση έχει υποστεί ουσιώδη τροποποίηση, κατά την έννοια της παρ. 4 του άρθρου 132 του Ν. 4412/2016, ως ισχύει, που θα απαιτούσε νέα διαδικασία σύναψης Σύμβασης
- β) ο ανάδοχος, κατά το χρόνο της ανάθεσης της Σύμβασης, τελούσε σε μια από τις καταστάσεις που αναφέρονται στην παράγραφο 2.2.3.1 και ως εκ τούτου, θα έπρεπε να έχει αποκλειστεί από τη διαδικασία σύναψης της Σύμβασης,
- γ) η Σύμβαση δεν έπρεπε να ανατεθεί στον ανάδοχο λόγω σοβαρής παραβίασης των υποχρεώσεων που υπέχει από τις Συνθήκες και την Οδηγία 2014/24/ΕΕ, η οποία έχει αναγνωριστεί με απόφαση του Δικαστηρίου της Ένωσης στο πλαίσιο διαδικασίας δυνάμει του άρθρου 258 της ΣΛΑΕ.

## 5. ΕΙΔΙΚΟΙ ΟΡΟΙ ΕΚΤΕΛΕΣΗΣ ΤΗΣ ΣΥΜΒΑΣΗΣ

### 5.1 Τρόπος πληρωμής

**5.1.1. Η πληρωμή των παρεχομένων από τον ανάδοχο υπηρεσιών ασφαλούς ταχυμεταφοράς, θα γίνεται κάθε μήνα, με την τιμολόγηση αυτών απολογιστικά** (ήτοι πληρωμή κάθε μήνα για τις παρασχεθείσες υπηρεσίες του προηγούμενου μήνα και πάντα μετά την οριστική παραλαβή αυτών).

Για το σκοπό αυτό η Διεύθυνση Διαβατηρίων & Εγγράφων Ασφαλείας / Α.Ε.Α., μεριμνά για τη συγκρότηση-σύσταση Επιτροπής Παρακολούθησης και Παραλαβής Εργασιών, η οποία θα είναι αρμόδια για την Οριστική Ποσοτική και Ποιοτική Παραλαβή των παρασχεθεισών υπηρεσιών και την σύνταξη του σχετικού Πρωτοκόλλου.

Για τις ανάγκες της παραλαβής, ο Πάροχος υποχρεούται να εκδίδει και να παραδίδει στην παραπάνω Επιτροπή, εντός του πρώτου πενθημέρου κάθε μήνα τα έγγραφα στοιχεία (καταστάσεις, αναφορές), που περιγράφονται στην παράγραφο 1.6 Παραλαβή Έργου του Παραρτήματος Ι΄ “*ΤΕΧΝΙΚΕΣ ΠΡΟΔΙΑΓΡΑΦΕΣ*” της διακήρυξης και θα αφορούν τις πραγματοποιηθείσες παραδόσεις - παραλαβές του προηγούμενου μήνα.

Η Επιτροπή εντός εύλογου χρόνου από την παραλαβή των ανωτέρω στοιχείων θα προβαίνει σε επαλήθευση τους, καθώς και σε οποιαδήποτε άλλη ενέργεια κρίνει απαραίτητη για τις ανάγκες του έργου της, σύμφωνα με τα οριζόμενα στην ως άνω παράγραφο του Παραρτήματος Ι΄ “*ΤΕΧΝΙΚΕΣ ΠΡΟΔΙΑΓΡΑΦΕΣ*” της διακήρυξης και ακολούθως θα συντάσσει Πρωτόκολλο Οριστικής Ποσοτικής και Ποιοτικής Παραλαβής των παρασχεθεισών υπηρεσιών, το οποίο (Πρωτόκολλο), μετά τη σύνταξή του, θα πρέπει να κοινοποιείται αυθημερόν, στον ανάδοχο. Ο Ανάδοχος, εντός πέντε (5) ημερών από την κοινοποίηση, του προαναφερθέντος Πρωτοκόλλου Οριστικής Ποσοτικής και Ποιοτικής Παραλαβής των παρασχεθεισών υπηρεσιών, υποχρεούται να καταθέσει, τα σχετικά με τις παρασχεθείσες υπηρεσίες του προηγούμενου ημερολογιακού μήνα τιμολόγια και λοιπά δικαιολογητικά πληρωμής, που τον αφορούν, στη Διεύθυνση Διαβατηρίων & Εγγράφων Ασφαλείας / Α.Ε.Α..

Επισημαίνεται ότι, η υποβολή του τιμολογίου δεν μπορεί να γίνει προ της ημερομηνίας εκδόσεως του πρωτοκόλλου οριστικής ποιοτικής και ποσοτικής παραλαβής.

Η πληρωμή του συμβατικού τιμήματος θα γίνεται μετά την προσκόμιση των νομίμων παραστατικών και δικαιολογητικών που προβλέπονται από τις διατάξεις του άρθρου 200 παρ. 4 και 5 του Ν. 4412/2016, ως ισχύει, καθώς και κάθε άλλου δικαιολογητικού που τυχόν ήθελε ζητηθεί από τις αρμόδιες Υπηρεσίες που διενεργούν τον έλεγχο και την πληρωμή.

Η πληρωμή θα γίνεται από τον υπεύθυνο λογαριασμού της αρμόδιας Υπηρεσίας του Υπουργείου Προστασίας του Πολίτη, με απευθείας μεταφορά του δικαιούμενου ποσού σε πίστωση ατομικού λογαριασμού καταθέσεων του προμηθευτή, στο ακέραιο χωρίς κρατήσεις, σύμφωνα με τις διατάξεις της υπ' αριθ. 134453 από 23-12-2015 κοινής απόφασης του Υπουργού Οικονομίας, Ανάπτυξης και Τουρισμού και του Υπουργού Οικονομικών.

Η δαπάνη για την εν λόγω Σύμβαση βαρύνει τον Λογαριασμό (Α.Λ.Ε.) 2420189001 του τακτικού προϋπολογισμού εξόδων του Φορέα 1047.201.000000 «Γενική Γραμματεία Δημόσιας Τάξης», για τα έτη 2020 έως 2024 σύμφωνα με την υπ' αριθ. 2/60000/ΔΠΠΚ από 25/10/2019 Απόφαση Ανάληψης Πολυετούς Υποχρέωσης (Α.Δ.Α.: 7ΝΑΥΗ-Ι27, ΑΔΑΜ: 19REQ005768965).

**5.1.2.** Τον Ανάδοχο βαρύνουν οι υπέρ τρίτων κρατήσεις, ως και κάθε άλλη επιβάρυνση, σύμφωνα με την κείμενη νομοθεσία, μη συμπεριλαμβανομένου Φ.Π.Α., για την παράδοση των υπηρεσιών στον τόπο και με τον τρόπο που προβλέπεται στα έγγραφα της Σύμβασης. Ιδίως βαρύνεται με τις ακόλουθες κρατήσεις:

**5,72596%**

- 2,72% υπέρ Τ.Ε.Α.Π.Α.Σ.Α. / Τ.Α.ΑΣ., η οποία επιβαρύνεται με χαρτόσημο 2% & επ' αυτού 20% εισφορά υπέρ ΟΓΑ.
- 2,72% υπέρ Μ.Τ.Σ., η οποία επιβαρύνεται με χαρτόσημο 2% & επ' αυτού 20% εισφορά υπέρ ΟΓΑ.
- 0,07% υπέρ της Ενιαίας Ανεξάρτητης Αρχής Δημοσίων Συμβάσεων, η οποία επιβαρύνεται με χαρτόσημο 3% & επ' αυτού 20% εισφορά υπέρ ΟΓΑ.
- 0,06% υπέρ της Αρχής Εξέτασης Προδικαστικών Προσφυγών, η οποία επιβαρύνεται με χαρτόσημο 3% & επ' αυτού 20% εισφορά υπέρ ΟΓΑ.

- 20PROC0006927019-2020-06-26
- 0,02% υπέρ της Γενικής Διεύθυνσης Δημόσιων Συμβάσεων και Προμηθειών, η οποία επιβαρύνεται με χαρτόσημο 3% & επ' αυτού 20% εισφορά υπέρ ΟΓΑ. Επισημαίνεται ότι, η κράτηση υπέρ της Γενικής Διεύθυνσης Δημόσιων Συμβάσεων και Προμηθειών θα τεθεί σε ισχύ όταν εκδοθεί η Κοινή Υπουργική Απόφαση, με την οποία θα ρυθμίζονται ο τρόπος, ο χρόνος και η διαδικασία κρατήσεων.

Με κάθε πληρωμή θα γίνεται η προβλεπόμενη από την κείμενη νομοθεσία παρακράτηση φόρου εισοδήματος, ήτοι 8% επί του καθαρού ποσού (αρ. 64 του Ν. 4172/2013),

**5.1.3.** Απαγορεύεται η εκχώρηση σε άλλο πρόσωπο των εκ της σύμβασης απορρεουσών υποχρεώσεων του αναδόχου καθώς και η εκχώρηση των απαιτήσεών του σε οποιοδήποτε τρίτο Φυσικό ή Νομικό πρόσωπο. Κατ' εξαίρεση, επιτρέπεται η εκχώρηση των δικαιωμάτων του σε αναγνωρισμένα Πιστωτικά Ιδρύματα, με σκοπό την έκδοση εγγυητικών επιστολών ή λόγω σύμβασης πίστωσης με ανοικτό (αλληλόχρεο) λογαριασμό απ' αυτά.

## **5.2 Κήρυξη οικονομικού φορέα έκπτωτου – Κυρώσεις – Ποινικές Ρήτρες**

**5.2.1.** Ο ανάδοχος, με την επιφύλαξη της συνδρομής λόγων ανωτέρας βίας, κηρύσσεται υποχρεωτικά έκπτωτος από την ανάθεση που έγινε στο όνομα του και από κάθε δικαίωμα που απορρέει από αυτήν, με απόφαση του αρμοδίου αποφαινόμενου οργάνου, ύστερα από γνωμοδότηση του αρμόδιου οργάνου, σύμφωνα με τις διατάξεις του άρθρου 203 του Ν. 4412/2016, εάν :

**α.** δεν εκπληρώσει τις συμβατικές του υποχρεώσεις ή δεν συμμορφωθεί με τις γραπτές εντολές της υπηρεσίας, που είναι σύμφωνες με την σύμβαση ή τις κείμενες διατάξεις και

**β.** υπερέβη υπαίτια τη συνολική προθεσμία εκτέλεσης της σύμβασης, λαμβανομένων υπόψη των παρατάσεων.

Στην περίπτωση συνδρομής λόγου έκπτωσης κατά την παράγραφο 5.2.1 της παρούσης, η αναθέτουσα αρχή κοινοποιεί στον ανάδοχο ειδική όχληση, η οποία μνημονεύει τις διατάξεις του άρθρου 203 του Ν. 4412/2016 και περιλαμβάνει συγκεκριμένη περιγραφή των ενεργειών στις οποίες οφείλει να προβεί ο ανάδοχος θέτοντας προθεσμία για τη συμμόρφωσή του. Η τασσόμενη προθεσμία πρέπει να είναι εύλογη και ανάλογη της διάρκειας της σύμβασης και πάντως όχι μικρότερη των δεκαπέντε (15) ημερών. Αν η προθεσμία, που τέθηκε με την ειδική όχληση, παρήλθε χωρίς ο ανάδοχος να συμμορφωθεί, κηρύσσεται έκπτωτος μέσα σε προθεσμία τριάντα (30) ημερών από την άπρακτη πάροδο της προθεσμίας συμμόρφωσης, με απόφαση της αναθέτουσας αρχής. Στην απόφαση προσδιορίζονται οι λόγοι της μη συμμόρφωσης του αναδόχου προς την ειδική όχληση και αιτιολογείται η έκπτωση με αναφορά στους λόγους που οδήγησαν σε αυτήν.

**5.2.2.** Στον οικονομικό φορέα που κηρύσσεται έκπτωτος, επιβάλλεται, με απόφαση του αποφαινόμενου οργάνου, ύστερα από γνωμοδότηση του αρμοδίου οργάνου, το οποίο υποχρεωτικά καλεί τον ενδιαφερόμενο προς παροχή εξηγήσεων, ολική κατάπτωση της εγγύησης συμμετοχής ή καλής εκτέλεσης της σύμβασης, κατά περίπτωση. Επιπλέον μπορεί να επιβληθεί προσωρινός αποκλεισμός του αναδόχου από το σύνολο των συμβάσεων προμηθειών ή υπηρεσιών των φορέων που εμπίπτουν στο πεδίο εφαρμογής του παρόντος νόμου κατά τα ειδικότερα προβλεπόμενα στο άρθρο 74 του Ν. 4412/2016.

**5.2.3.** Σε περίπτωση που ο ανάδοχος δεν τηρεί με συνέπεια τις υποχρεώσεις του όπως αυτές απορρέουν από τα οριζόμενα στο Κεφάλαιο 2 του Τεύχους Τεχνικών Προδιαγραφών, η Αναθέτουσα Αρχή δικαιούται να επιβάλλει ρήτρες σύμφωνα με τα οριζόμενα στη παράγραφο 1.7. του Τεύχους Τεχνικών Προδιαγραφών

Επιπρόσθετα αν οι υπηρεσίες παρασχεθούν από υπαιτιότητα του αναδόχου με καθυστέρηση, δύναται να επιβάλλονται εις βάρος του, με αιτιολογημένη απόφαση της αναθέτουσας αρχής, επιπλέον ποινικές ρήτρες, ως εξής:

**α.** για καθυστέρηση που περιορίζεται σε χρονικό διάστημα που δεν υπερβαίνει τις 15 ημέρες (50% του μήνα) επιβάλλεται ποινική ρήτρα 2,5% επί της συμβατικής αξίας χωρίς Φ.Π.Α. των υπηρεσιών που παρασχέθηκαν εκπρόθεσμα,

**β.** για καθυστέρηση που υπερβαίνει τις 15 ημέρες επιβάλλεται ποινική ρήτρα 5% χωρίς Φ.Π.Α. επί της συμβατικής αξίας των υπηρεσιών που παρασχέθηκαν εκπρόθεσμα,

**γ.** οι ποινικές ρήτρες για υπέρβαση των τμηματικών προθεσμιών είναι ανεξάρτητες από τις επιβαλλόμενες για υπέρβαση της συνολικής διάρκειας της σύμβασης και δύναται να ανακαλούνται με αιτιολογημένη απόφαση της αναθέτουσας αρχής, αν οι υπηρεσίες που αφορούν

20PR00006927010-2020-06-26  
στις ως άνω τμηματικές προθεσμίες για σχεδόν μισό από συνολική της διάρκεια και τις εγκεκριμένες παρατάσεις αυτής και με την προϋπόθεση ότι το σύνολο της σύμβασης έχει εκτελεστεί πλήρως.

### **5.3 Διοικητικές προσφυγές κατά τη διαδικασία εκτέλεσης των συμβάσεων**

---

Ο ανάδοχος μπορεί να ασκήσει προσφυγή για λόγους νομιμότητας και ουσίας κατά των αποφάσεων που επιβάλλουν σε βάρος του κυρώσεις κατ' εφαρμογή των άρθρων 203, 206, 207, 208 και 213, καθώς και κατ' εφαρμογή των συμβατικών όρων ενώπιον του φορέα που εκτελεί τη Σύμβαση μέσα σε ανατρεπτική προθεσμία (30) ημερών από την ημερομηνία της κοινοποίησης ή της πλήρους γνώσης της σχετικής απόφασης. Η εμπρόθεσμη άσκηση της προσφυγής αναστέλλει τις επιβαλλόμενες κυρώσεις. Επί της προσφυγής αποφασίζει το αρμοδίως αποφαινόμενο όργανο, ύστερα από γνωμοδότηση του προβλεπόμενου στις περιπτώσεις β' και δ' της παραγράφου 11 του άρθρου 221 οργάνου, εντός προθεσμίας τριάντα (30) ημερών από την άσκησή της, άλλως θεωρείται ως σιωπηρώς απορριφθείσα. Κατά της απόφασης αυτής δεν χωρεί η άσκηση άλλης οποιασδήποτε φύσης διοικητικής προσφυγής. Αν κατά της απόφασης που επιβάλλει κυρώσεις δεν ασκηθεί εμπρόθεσμα η προσφυγή ή αν απορριφθεί αυτή από το αποφαινόμενο αρμοδίως όργανο, η απόφαση καθίσταται οριστική. Αν ασκηθεί εμπρόθεσμα προσφυγή, αναστέλλονται οι συνέπειες της απόφασης μέχρι αυτή να οριστικοποιηθεί.

### **5.4 Δικαστική Επίλυση διαφορών**

---

Κάθε διαφορά μεταξύ των συμβαλλόμενων μερών που προκύπτει από τη σύμβαση προμήθειας ή παροχής υπηρεσιών, ανεξάρτητα από τον χαρακτήρα της σύμβασης ως διοικητικής ή ως ιδιωτικού δικαίου, επιλύεται με την άσκηση προσφυγής ή αγωγής στο Διοικητικό Εφετείο της Περιφέρειας, στην οποία εκτελείται η σύμβαση. Παρέκταση αρμοδιότητας δεν επιτρέπεται. Αν η σύμβαση εκτελείται στην Περιφέρεια δύο ή περισσότερων Διοικητικών Εφετείων, αρμόδιο καθίσταται αυτό που θα επιλέξει ο προσφεύγων ή ο ενάγων. Πριν από την άσκηση της προσφυγής στο Διοικητικό Εφετείο προηγείται υποχρεωτικά η τήρηση της ενδικοφανούς διαδικασίας της παραγράφου 5.3, διαφορετικά η προσφυγή απορρίπτεται ως απαράδεκτη. Δεν απαιτείται η τήρηση ενδικοφανούς διαδικασίας αν ασκείται από τον ενδιαφερόμενο αγωγή, στο δικόγραφο της οποίας δεν σωρεύεται αίτημα ακύρωσης ή τροποποίησης διοικητικής πράξης ή παράλειψης.

**6.1.1.** Η παρακολούθηση της εκτέλεσης της σύμβασης και η διοίκηση αυτής, διενεργείται από την Αναθέτουσα Αρχή. Η Υπηρεσία εισηγείται στο αρμόδιο αποφαινόμενο όργανο για όλα τα ζητήματα που αφορούν στην προσήκουσα εκτέλεση όλων των όρων της σύμβασης και στην εκπλήρωση των υποχρεώσεων του αναδόχου, στη λήψη των επιβεβλημένων μέτρων λόγω μη τήρησης των ως άνω όρων και ιδίως για ζητήματα που αφορούν σε τροποποίηση του αντικειμένου και παράταση της διάρκειας της σύμβασης, με την επιφύλαξη των διατάξεων του άρθρου 132 του Ν.4412/16.

**6.1.2.** Η Υπηρεσία στην οποία παρέχονται οι υπηρεσίες ταχυμεταφοράς μπορεί, με απόφασή της να ορίσει για την παρακολούθηση της σύμβασης ως επόπτη με καθήκοντα εισηγητή υπάλληλο της Υπηρεσίας. Με την ίδια απόφαση, δύνανται να ορίζονται και άλλοι υπάλληλοι της αρμόδιας υπηρεσίας ή των εξυπηρετούμενων από την σύμβαση φορέων, στους οποίους ανατίθενται επιμέρους καθήκοντα για την παρακολούθηση της σύμβασης. Σε αυτή την περίπτωση ο επόπτης λειτουργεί ως συντονιστής.

**6.1.3.** Τα καθήκοντα του επόπτη είναι, ενδεικτικά, η πιστοποίηση της εκτέλεσης του αντικειμένου της σύμβασης, καθώς και ο έλεγχος της συμμόρφωσης του αναδόχου με τους όρους της σύμβασης. Με εισήγηση του επόπτη η υπηρεσία που διοικεί τη σύμβαση μπορεί να απευθύνει έγγραφα με οδηγίες και εντολές προς τον ανάδοχο που αφορούν στην εκτέλεση της σύμβασης.

**6.1.4.** Όταν προβλέπεται στα έγγραφα της σύμβασης, τηρείται από τον ανάδοχο ημερολόγιο στο οποίο καταγράφονται η τμηματική εκτέλεση του αντικειμένου της σύμβασης, έκτακτα συμβάντα και άλλα στοιχεία που σχετίζονται με την εκτέλεση της σύμβασης. Το ημερολόγιο συνυπογράφεται από τον επόπτη της σύμβασης, που μπορεί να σημειώσει επί αυτού παρατηρήσεις για την τήρηση των όρων της σύμβασης. Το ημερολόγιο φυλάσσεται στον χώρο εκτέλεσης της υπηρεσίας ή όταν αυτό δεν είναι εφικτό προσκομίζεται από τον ανάδοχο στη έδρα της υπηρεσίας, εφόσον τούτο ζητηθεί. Όταν προβλέπεται η τήρηση ημερολογίου, τότε οι καταγραφές του αποτελούν στοιχείο για την παραλαβή του αντικειμένου της σύμβασης από την επιτροπή παραλαβής.

## 6.2 Διάρκεια σύμβασης

**6.2.1.** Η διάρκεια της σύμβασης ορίζεται από την **01-09-2021** και λήγει την **31-08-2023**. Σε περίπτωση που έχει παρέλθει η 01-09-2021 χωρίς να έχει υπογραφεί η σχετική Σύμβαση, η διάρκεια της θα άρχεται από την επομένη της υπογραφής της.

Η Αναθέτουσα Αρχή διατηρεί μονομερές δικαίωμα παράτασης (προαίρεση) της Σύμβασης, για το χρονικό διάστημα από **01/09/2023** έως **31/08/2024**.

## 6.3 Παραλαβή του αντικειμένου της σύμβασης

**6.3.1.** Η παραλαβή των παρεχόμενων υπηρεσιών ή παραδοτέων γίνεται από επιτροπή παραλαβής που συγκροτείται, σύμφωνα με την παράγραφο 3 του άρθρου 221 και στο Παράρτημα Ι της παρούσας Διακήρυξης, με τίτλο «*Τεχνικές Προδιαγραφές-Απαιτήσεις*».

**6.3.2.** Μετά την ολοκλήρωση της διαδικασίας παραλαβής, η επιτροπή παραλαβής:

**α.** είτε παραλαμβάνει τις σχετικές υπηρεσίες ή παραδοτέα, εφόσον καλύπτονται οι απαιτήσεις της σύμβασης χωρίς έγκριση ή απόφαση του αποφαινομένου οργάνου,

**β.** είτε εισηγείται για την παραλαβή με παρατηρήσεις ή την απόρριψη των παρεχομένων υπηρεσιών ή παραδοτέων, σύμφωνα με τις παραγράφους **6.3.3.** και **6.3.4.**

Τα ανωτέρω εφαρμόζονται και σε τμηματικές παραλαβές.

**6.3.3.** Αν η επιτροπή παραλαβής κρίνει ότι οι παρεχόμενες υπηρεσίες ή τα παραδοτέα δεν ανταποκρίνονται πλήρως στους όρους της σύμβασης, συντάσσεται πρωτόκολλο προσωρινής παραλαβής, που αναφέρει τις παρεκκλίσεις που διαπιστώθηκαν από τους όρους της σύμβασης και γνωμοδοτεί αν οι αναφερόμενες παρεκκλίσεις επηρεάζουν την καταλληλότητα των παρεχόμενων υπηρεσιών ή παραδοτέων και συνεπώς αν μπορούν οι τελευταίες να καλύψουν τις σχετικές ανάγκες.

**6.3.4.** Για την εφαρμογή της παραγράφου 6.3.3. ορίζονται τα ακόλουθα:

**α.** Στην περίπτωση που διαπιστωθεί ότι, δεν επηρεάζεται η καταλληλότητα, με αιτιολογημένη απόφαση του αρμόδιου αποφαινόμενου οργάνου, μπορεί να εγκριθεί η παραλαβή των εν λόγω παρεχόμενων υπηρεσιών ή παραδοτέων, με έκπτωση επί της συμβατικής αξίας, η οποία θα πρέπει να είναι ανάλογη προς τις διαπιστωθείσες παρεκκλίσεις. Μετά την έκδοση της ως άνω απόφασης, η επιτροπή παραλαβής υποχρεούται να προβεί στην οριστική παραλαβή των παρεχόμενων υπηρεσιών ή

20PROC006927019-2020-06-26  
παραδοτέων της σύμβασης και να συνταχθεί σχετικό πρωτόκολλο πιστικής παραλαβής, σύμφωνα με τα αναφερόμενα στην απόφαση.

**β.** Αν διαπιστωθεί ότι επηρεάζεται η καταλληλότητα, με αιτιολογημένη απόφαση του αρμόδιου αποφαινόμενου οργάνου απορρίπτονται οι παρεχόμενες υπηρεσίες ή τα παραδοτέα, με την επιφύλαξη των οριζομένων στο άρθρο 220.

**6.3.5.** Αν παρέλθει χρονικό διάστημα μεγαλύτερο των τριάντα (30) ημερών από την ημερομηνία υποβολής του παραδοτέου από τον οικονομικό φορέα και δεν έχει εκδοθεί πρωτόκολλο παραλαβής της παραγράφου 6.3.2. ή πρωτόκολλο με παρατηρήσεις της παραγράφου 6.3.3., θεωρείται ότι η παραλαβή έχει συντελεσθεί αυτοδίκαια.

**6.3.6.** Ανεξάρτητα από την, κατά τα ανωτέρω, αυτοδίκαιη παραλαβή και την πληρωμή του αναδόχου, πραγματοποιούνται οι προβλεπόμενοι από τη σύμβαση έλεγχοι από επιτροπή που συγκροτείται με απόφαση του αρμοδίου αποφαινόμενου οργάνου, στην οποία δεν μπορεί να συμμετέχουν ο πρόεδρος και τα μέλη της επιτροπής της παραγράφου 6.3.1. Η παραπάνω επιτροπή παραλαβής προβαίνει σε όλες τις διαδικασίες παραλαβής που προβλέπονται από την σύμβαση και συντάσσει τα σχετικά πρωτόκολλα. Οι εγγυητικές επιστολές προκαταβολής και καλής εκτέλεσης δεν επιστρέφονται πριν την ολοκλήρωση όλων των προβλεπομένων από τη σύμβαση ελέγχων και τη σύνταξη των σχετικών πρωτοκόλλων. Οποιαδήποτε ενέργεια που έγινε από την αρχική επιτροπή παραλαβής, δεν λαμβάνεται υπόψη.

#### **6.4 Απόρριψη παραδοτέων - Αντικατάσταση**

---

**6.4.1.** Σε περίπτωση οριστικής απόρριψης ολόκληρου ή μέρους των παρεχόμενων υπηρεσιών ή /και παραδοτέων, με έκπτωση επί της συμβατικής αξίας, με απόφαση του αρμόδιου αποφαινόμενου οργάνου, ύστερα από γνωμοδότηση της επιτροπής παραλαβής, μπορεί να εγκρίνεται αντικατάσταση των υπηρεσιών ή/και παραδοτέων αυτών με άλλα, που να είναι, σύμφωνα με τους όρους της σύμβασης, μέσα σε τακτή προθεσμία που ορίζεται από την απόφαση αυτή. Αν η αντικατάσταση γίνεται μετά τη λήξη της συνολικής διάρκειας της σύμβασης, η προθεσμία που ορίζεται για την αντικατάσταση δεν μπορεί να είναι μεγαλύτερη του 25% της συνολικής διάρκειας της σύμβασης, ο δε πάροχος των υπηρεσιών θεωρείται ως εκπρόθεσμος και υπόκειται σε ποινικές ρήτρες, σύμφωνα με το άρθρο 218 του Ν.4412/2016, λόγω εκπρόθεσμης παράδοσης.

**6.4.2.** Αν ο ανάδοχος δεν αντικαταστήσει τις υπηρεσίες ή/και τα παραδοτέα που απορρίφθηκαν μέσα στην προθεσμία που του τάχθηκε και εφόσον έχει λήξει η συνολική διάρκεια, κηρύσσεται έκπτωτος και υπόκειται στις προβλεπόμενες κυρώσεις.

**ΠΑΡΑΡΤΗΜΑ Ι - Τεχνικές Προδιαγραφές - Απαιτήσεις**

Όπως αναλυτικά περιγράφονται στο συνημμένο, στην παρούσα Διακήρυξη, ηλεκτρονικό αρχείο με τίτλο «ΤΕΧΝΙΚΕΣ ΠΡΟΔΙΑΓΡΑΦΕΣ».

**ΠΑΡΑΡΤΗΜΑ ΙΙ - Υπόδειγμα Οικονομικής Προσφοράς**

<b><u>ΟΙΚΟΝΟΜΙΚΗ ΠΡΟΣΦΟΡΑ ΑΝΑ ΕΙΔΙΚΟ ΚΙΒΩΤΙΟ</u></b>			
<b>ΠΕΡΙΓΡΑΦΗ ΕΙΔΩΝ</b>	<b>ΠΡΟΣΦΕΡΟΜΕΝΗ ΤΙΜΗ ΕΚΑΣΤΟΥ ΚΙΒΩΤΙΟΥ ΠΡΟ Φ.Π.Α.</b>	<b>Φ.Π.Α.</b>	<b>ΣΥΝΟΛΙΚΗ ΠΡΟΣΦΕΡΟΜΕΝΗ ΤΙΜΗ ΕΚΑΣΤΟΥ ΚΙΒΩΤΙΟΥ ΜΕ Φ.Π.Α.</b>
<i>ΕΙΔΙΚΟ ΚΙΒΩΤΙΟ</i>			

\* Οικονομική προσφορά ανά ειδικό κιβώτιο σε ΕΥΡΩ συμπεριλαμβανομένων των υπέρ τρίτων κρατήσεων και κάθε είδους λειτουργικών δαπανών.  
\*\* Οι προσφερόμενες τιμές είναι σταθερές καθ' όλη τη διάρκεια της Σύμβασης και δεν αναπροσαρμόζονται.

**1. ΕΓΓΥΗΤΙΚΗ ΕΠΙΣΤΟΛΗ ΣΥΜΜΕΤΟΧΗΣ**

ΕΚΔΟΤΗΣ.....

Ημερομηνία έκδοσης .....

Προς:

ΥΠΟΥΡΓΕΙΟ ΠΡΟΣΤΑΣΙΑΣ ΤΟΥ ΠΟΛΙΤΗ  
ΓΕΝΙΚΗ ΔΙΕΥΘΥΝΣΗ ΟΙΚΟΝΟΜΙΚΩΝ ΥΠΗΡΕΣΙΩΝ  
ΚΑΙ ΕΠΙΤΕΛΙΚΟΥ ΣΧΕΔΙΑΣΜΟΥ  
**ΔΙΕΥΘΥΝΣΗ ΠΡΟΜΗΘΕΙΩΝ**  
**Α' ΤΜΗΜΑ ΔΙΕΝΕΡΓΕΙΑΣ ΠΡΟΜΗΘΕΙΩΝ**  
**ΚΑΙ ΠΑΡΟΧΗΣ ΥΠΗΡΕΣΙΩΝ**  
Λ. Μεσογείων 96 - 11527 ΑΘΗΝΑ  
Α.Φ.Μ. 090169846

Εγγυητική επιστολή μας υπ' αρ. .... για #.....# ευρώ.

Με την παρούσα εγγυόμαστε, ανέκκλητα και ανεπιφύλακτα παραιτούμενοι του δικαιώματος της διαιρέσεως και διζήσεως, υπέρ {Σε περίπτωση μεμονωμένης εταιρείας: της Εταιρείας με την επωνυμία ..... οδός ..... αριθμός ... Τ.Κ. ...., Α.Φ.Μ.....} {ή σε περίπτωση Ένωσης ή Κοινοπραξίας: των Εταιρειών α)..... οδός..... αριθμός.....Τ.Κ....., Α.Φ.Μ....., β)..... οδός..... αριθμός..... Τ.Κ....., Α.Φ.Μ....., γ)..... οδός....., αριθμός....., Τ.Κ....., Α.Φ.Μ....., μελών της Ένωσης ή Κοινοπραξίας, ..... ατομικά για κάθε μια από αυτές και ως αλληλέγγυα και εις ολόκληρο υπόχρεων μεταξύ τους εκ της ιδιότητάς τους ως μελών της Ένωσης ή Κοινοπραξίας,} και μέχρι του ποσού των #.....# ευρώ, για τη συμμετοχή στο διενεργούμενο διαγωνισμό της 29-07-2020, (καταληκτική ημερομηνία υποβολής προσφορών) με αντικείμενο «.....», σύμφωνα με τη με αριθμό ..... Διακήρυξη/Α.Ε.Α., με συνολική εκτιμώμενη αξία χωρίς Φ.Π.Α. #.....# ευρώ.

Η παρούσα εγγύηση καλύπτει καθ' όλο το χρόνο ισχύος της μόνο τις από τη συμμετοχή στον ανωτέρω διαγωνισμό απορρέουσες υποχρεώσεις.

Το ανωτέρω ποσό της εγγύησης τηρείται στη διάθεσή σας, το οποίο και υποχρεούμαστε να σας καταβάλουμε ολικά ή μερικά χωρίς καμία από μέρους μας αντίρρηση ή ένσταση και χωρίς να ερευνηθεί το βάσιμο ή μη της απαίτησής σας, μέσα σε πέντε (5) ημέρες από την έγγραφη ειδοποίησή σας.

Η παρούσα ισχύει μέχρι και την .....-.....-2020

Βεβαιούται υπευθύνως ότι το ποσό των εγγυητικών μας επιστολών που έχουν δοθεί στο Δημόσιο και τα Ν.Π.Δ.Δ., συνυπολογιζομένου και του ποσού της παρούσας δεν υπερβαίνει το όριο εγγυήσεων που έχει καθορισθεί από το Υπουργείο Οικονομικών για την Τράπεζά μας

Αποδεχόμαστε να παρατείνουμε την ισχύ της εγγύησης, ύστερα από έγγραφη δήλωσή σας, με την προϋπόθεση ότι το σχετικό αίτημα σας θα μας υποβληθεί πριν από την ημερομηνία λήξης της.

Σε περίπτωση κατάπτωσης της εγγύησης, το ποσό της κατάπτωσης υπόκειται στο εκάστοτε ισχύον πάγιο τέλος χαρτοσήμου.

(Εξουσιοδοτημένη υπογραφή)

ΕΚΔΟΤΗΣ.....

Ημερομηνία έκδοσης.....

Προς:

ΥΠΟΥΡΓΕΙΟ ΠΡΟΣΤΑΣΙΑΣ ΤΟΥ ΠΟΛΙΤΗ  
ΓΕΝΙΚΗ ΔΙΕΥΘΥΝΣΗ ΟΙΚΟΝΟΜΙΚΩΝ ΥΠΗΡΕΣΙΩΝ  
ΚΑΙ ΕΠΙΤΕΛΙΚΟΥ ΣΧΕΔΙΑΣΜΟΥ  
**ΔΙΕΥΘΥΝΣΗ ΠΡΟΜΗΘΕΙΩΝ**  
**Α' ΤΜΗΜΑ ΔΙΕΝΕΡΓΕΙΑΣ ΠΡΟΜΗΘΕΙΩΝ**  
**ΚΑΙ ΠΑΡΟΧΗΣ ΥΠΗΡΕΣΙΩΝ**  
Λ. Μεσογείων 96 - 11527 ΑΘΗΝΑ  
Α.Φ.Μ. 090169846

Εγγυητική επιστολή μας υπ' αρ. .... για ευρώ.....

Με την παρούσα εγγυόμαστε, ανέκκλητα και ανεπιφύλακτα παραιτούμενοι του δικαιώματος της διαιρέσεως και διζήσεως, υπέρ {Σε περίπτωση μεμονωμένης εταιρείας: της Εταιρείας ..... οδός ..... αριθμός ... ΤΚ ....., Α.Φ.Μ....., ή σε περίπτωση Ένωσης ή Κοινοπραξίας: των Εταιρειών α)..... οδός..... αριθμός..... ΤΚ....., Α.Φ.Μ....., β)..... οδός..... αριθμός..... ΤΚ....., Α.Φ.Μ....., γ)..... οδός..... αριθμός..... ΤΚ....., Α.Φ.Μ....., κοκ, μελών της Ένωσης ή Κοινοπραξίας ....., ατομικά για κάθε μια από αυτές και ως αλληλέγγυα και εις ολόκληρο υπόχρεων μεταξύ τους εκ της ιδιότητάς τους ως μελών της Ένωσης ή Κοινοπραξίας,} και μέχρι του ποσού των #.....# ευρώ, για την καλή εκτέλεση της υπ' αριθ. .... Σύμβασης Αρχηγείου Ελληνικής Αστυνομίας, συνολικής αξίας της σύμβασης .....συμπεριλαμβανομένων Φ.Π.Α., κρατήσεων και δαπανών, που αφορά στο διαγωνισμό που διενεργήθηκε την 29-07-2020 με αντικείμενο «.....», σύμφωνα με την υπ' αριθ. .... Διακήρυξη Αρχηγείου Ελληνικής Αστυνομίας.

Το ανωτέρω ποσό της εγγύησης τηρείται στη διάθεσή σας, το οποίο και υποχρεούμαστε να σας καταβάλουμε ολικά ή μερικά χωρίς καμία από μέρους μας αντίρρηση ή ένσταση και χωρίς να ερευνηθεί το βάσιμο ή μη της απαίτησής σας, μέσα σε πέντε (5) ημέρες από την έγγραφη ειδοποίησή σας.

Η παρούσα εγγύησή μας αφορά μόνο την παραπάνω αιτία και ισχύει μέχρι την επιστροφή της σ' εμάς, οπότε γίνεται αυτοδίκαια άκυρη και δεν έχει απέναντί μας καμιά ισχύ.

Βεβαιούται υπευθύνως ότι το ποσό των εγγυητικών μας επιστολών που έχουν δοθεί στο Δημόσιο και τα Ν.Π.Δ.Δ., συνυπολογιζομένου και του ποσού της παρούσας δεν υπερβαίνει το όριο εγγυήσεων που έχει καθορισθεί από το Υπουργείο Οικονομικών για την Τράπεζά μας

Σε περίπτωση κατάπτωσης της εγγύησης, το ποσό της κατάπτωσης υπόκειται στο εκάστοτε ισχύον πάγιο τέλος χαρτοσήμου.

(Εξουσιοδοτημένη υπογραφή)

Όπως ορίζεται στα συνημμένα ηλεκτρονικά αρχεία «*ΕΕΕΣ.xml*» και «*ΕΕΕΣ.pdf*» που θα αναρτούνται μαζί με την παρούσα στην κεφαλίδα του ηλεκτρονικού διαγωνισμού με α/α **Ε.Σ.Η.ΔΗ.Σ.: 93072**

ΤΕΥΧΟΣ ΤΕΧΝΙΚΩΝ ΠΡΟΔΙΑΓΡΑΦΩΝ ΕΡΓΟΥ  
ΠΑΡΟΧΗΣ ΥΠΗΡΕΣΙΩΝ ΑΣΦΑΛΟΥΣ ΤΑΧΥΜΕΤΑΦΟΡΑΣ  
ΤΩΝ ΔΙΑΒΑΤΗΡΙΩΝ ΚΑΙ ΤΩΝ ΛΟΙΠΩΝ ΕΓΓΡΑΦΩΝ  
ΑΣΦΑΛΕΙΑΣ ΠΟΥ ΕΚΔΙΔΟΝΤΑΙ – ΠΡΟΣΩΠΟΠΟΙΟΥΝΤΑΙ  
ΑΠΟ ΤΗ ΔΙΕΥΘΥΝΣΗ ΔΙΑΒΑΤΗΡΙΩΝ ΚΑΙ ΕΓΓΡΑΦΩΝ  
ΑΣΦΑΛΕΙΑΣ/Α.Ε.Α., ΚΑΘΩΣ ΚΑΙ ΤΩΝ  
ΔΙΚΑΙΟΛΟΓΗΤΙΚΩΝ ΕΚΔΟΣΗΣ ΑΥΤΩΝ.

## ΠΙΝΑΚΑΣ ΠΕΡΙΕΧΟΜΕΝΩΝ

<b>ΠΙΝΑΚΑΣ ΠΕΡΙΕΧΟΜΕΝΩΝ</b> .....	<b>2</b>
<b>ΚΕΦΑΛΑΙΟ 1. ΤΕΧΝΙΚΕΣ ΠΡΟΔΙΑΓΡΑΦΕΣ ΕΡΓΟΥ ΓΕΝΙΚΟΙ ΟΡΟΙ.</b> .....	<b>4</b>
1.1. Αντικείμενο - Περιγραφή του έργου. ....	4
1.2. Ποσότητα διακινούμενων ειδικών κιβωτίων – Δικαίωμα προαίρεσης. ....	5
1.3. Διάρκεια παροχής Υπηρεσιών. ....	5
1.4. Παραμένει για λόγους αρίθμησης .....	5
1.5. Περιεχόμενα Τεχνικής Προσφοράς. ....	5
1.5.1. Γενικά .....	5
1.5.2. Χαρακτηριστικά του Προσφέροντος. ....	5
1.5.3. Παραμένει για λόγους αρίθμησης .....	6
1.5.4. Τρόπος υλοποίησης του Έργου. ....	6
1.6. Παραλαβή έργου. ....	6
1.7. Ποινικές ρήτρες - υποχρεώσεις ασφάλισης. ....	7
1.8. Λοιπές Συμβατικές Υποχρεώσεις του Ανάδοχου. ....	8
1.8.1. Ευθύνη Μελών της Κοινοπραξίας οικονομικών φορέων. ....	8
1.8.2. Υπεργολαβίες του Αναδόχου. ....	8
1.8.3. Υποχρέωση Πίστης & Εχεμύθειας. ....	9
1.8.4. Τυχηρά και Ανωτέρα Βία. ....	10
1.8.5. Ευθύνη - Ασφάλεια - Ασφάλιση. ....	10
<b>ΚΕΦΑΛΑΙΟ 2. ΤΕΧΝΙΚΕΣ ΠΡΟΔΙΑΓΡΑΦΕΣ ΕΡΓΟΥ ΕΙΔΙΚΟΙ ΟΡΟΙ.</b> .....	<b>11</b>
2.1. Διακίνηση αποστολής ειδικών κιβωτίων με περιεχόμενο αιτήσεις, δικαιολογητικά και έγγραφα ασφαλείας από τα Γραφεία Διαβατηρίων / Σημεία Παραλαβής Δικαιολογητικών προς τη Διεύθυνση Διαβατηρίων και Εγγράφων Ασφαλείας/Α.Ε.Α. και αντίστροφα. ....	11
2.1.1. Παραλαβή αιτήσεων και δικαιολογητικών από τα Γραφεία Διαβατηρίων / Σημεία Παραλαβής Δικαιολογητικών. ....	11
2.1.2. Παράδοση αιτήσεων και δικαιολογητικών στη Διεύθυνση Διαβατηρίων και Εγγράφων Ασφαλείας/Α.Ε.Α. ....	12
2.1.3. Παραλαβή ειδικών κιβωτίων με έγγραφα ασφαλείας από τη Διεύθυνση Διαβατηρίων και Εγγράφων Ασφαλείας/Α.Ε.Α. ....	12
2.1.4. Παράδοση εγγράφων ασφαλείας στα Γραφεία Διαβατηρίων / Υπηρεσίες Παραλαβής Δικαιολογητικών. ....	13
2.2. Παραλαβή και διακίνηση σάκων με χαρτοκιβώτια επεξεργασμένων αιτήσεων και δικαιολογητικών από τη Διεύθυνση Διαβατηρίων και Εγγράφων Ασφαλείας/Α.Ε.Α. προς τα Σημεία Παραλαβής Δικαιολογητικών. ....	13
2.3. Διακίνηση αποστολής αιτήσεων και λοιπών δικαιολογητικών από το Υπουργείο Εξωτερικών προς τη Διεύθυνση Διαβατηρίων και Εγγράφων Ασφαλείας/Α.Ε.Α. και αποστολή ειδικών κιβωτίων με διαβατήρια και σάκων με επεξεργασμένες αιτήσεις και δικαιολογητικά από τη Διεύθυνση Διαβατηρίων και Εγγράφων Ασφαλείας/Α.Ε.Α. προς το Υπουργείο Εξωτερικών. ....	14
2.3.1. Παραλαβή Αιτήσεων και λοιπών δικαιολογητικών από το Υπουργείο Εξωτερικών. ....	14
2.3.2. Παράδοση Αιτήσεων και λοιπών δικαιολογητικών στη Διεύθυνση Διαβατηρίων και Εγγράφων Ασφαλείας/Α.Ε.Α. ....	14
2.3.3. Παραλαβή ειδικών κιβωτίων με διαβατήρια και σάκων με επεξεργασμένες αιτήσεις και δικαιολογητικά. ....	

.....	15
2.3.4. Παράδοση Διαβατηρίων και σάκων με επεξεργασμένες αιτήσεις και δικαιολογητικά στην ΣΤ3 Διεύθυνση του Υπουργείου Εξωτερικών. ....	15
2.4. Παραλαβή - διακίνηση αιτήσεων και λοιπών εγγράφων ασφαλείας από τη Διεύθυνση Διαβατηρίων και Εγγράφων Ασφαλείας/Α.Ε.Α. προς τις λοιπές εμπλεκόμενες Υπηρεσίες. 15	
2.4.1. Παραλαβή - διακίνηση αιτήσεων και προσωποποιημένων αδειών οδήγησης από τη Διεύθυνση Διαβατηρίων και Εγγράφων Ασφαλείας/Α.Ε.Α. προς τις Υπηρεσίες Μεταφορών και Επικοινωνιών και αντίστροφα. ....	15
2.4.2. Παραλαβή - διακίνηση αιτήσεων και προσωποποιημένων αδειών διαμονής αλλοδαπών και ταξιδιωτικών εγγράφων από τη Διεύθυνση Διαβατηρίων και Εγγράφων Ασφαλείας/Α.Ε.Α. προς τις Υπηρεσίες Αλλοδαπών Αττικής –Θεσσαλονίκης και αντίστροφα. ....	16
2.4.3. Παράδοση προσωποποιημένων Αδειών Διαμονής υπηκόων τρίτων χωρών από τη Διεύθυνση Διαβατηρίων και Εγγράφων Ασφαλείας/Α.Ε.Α. προς τις έδρες των Υπηρεσιών Αλλοδαπών και Μετανάστευσης ανά την Ελληνική Επικράτεια. ....	16
2.4.4. Παράδοση προσωποποιημένων Δελτίων Αστυνομικής Ταυτότητας Ελλήνων πολιτών στα Γραφεία Ταυτοτήτων ανά την Ελληνική Επικράτεια. ....	16
2.5. Γενικοί κανόνες διακίνησης. ....	16
2.6. Πλαίσιο παροχής υπηρεσιών. ....	17
2.6.1. Πρόγραμμα παραλαβής - παράδοσης (συχνότητα επισκέψεων). ....	17
2.6.2. Γεωγραφική κάλυψη. ....	17
2.6.3. Πρόσθετη Διαδικασία Παρακολούθησης και διασφάλισης της λειτουργίας. ....	18
2.6.4. Μηχανογραφημένο Αποδεικτικό (Voucher).....	18
2.6.5. Διαδικασία παράδοσης – παραλαβής. ....	19
2.6.6. Ασφάλεια διακίνησης υλικού. ....	20
2.7. Οργάνωση, μεθοδολογία υλοποίησης έργου και διαδικασίες ελέγχου και παραλαβής. ....	23
2.7.1. Παρακολούθηση Έργου από τη Διεύθυνση Διαβατηρίων και Εγγράφων Ασφαλείας/Α.Ε.Α. ....	23
2.7.2. Ηλεκτρονική πληροφόρηση. ....	23
2.7.3. Οργάνωση και μεθοδολογία υλοποίησης έργου. ....	23
<b>ΚΕΦΑΛΑΙΟ 4. ΠΙΝΑΚΑΣ ΣΥΜΜΟΡΦΩΣΗΣ</b> .....	<b>25</b>
<b>ΠΑΡΑΡΤΗΜΑ Α'</b> .....	<b>44</b>

**ΚΕΦΑΛΑΙΟ 1.****ΤΕΧΝΙΚΕΣ ΠΡΟΔΙΑΓΡΑΦΕΣ ΕΡΓΟΥ  
ΓΕΝΙΚΟΙ ΟΡΟΙ.****1.1. Αντικείμενο - Περιγραφή του έργου.**

Αντικείμενο του παρόντος έργου αποτελεί η παροχή στη Διεύθυνση Διαβατηρίων και Εγγράφων Ασφαλείας/Α.Ε.Α. (Δ.Δ.Ε.Α./Α.Ε.Α.) υπηρεσιών ασφαλούς ταχυμεταφοράς (courier) για την εξυπηρέτηση του συστήματος διακίνησης αιτήσεων – δικαιολογητικών και εκδοθέντων - προσωποποιημένων εγγράφων ασφαλείας, μεταξύ της Διεύθυνσης Διαβατηρίων και Εγγράφων Ασφαλείας/Α.Ε.Α. και των Υπηρεσιών Παραλαβής Δικαιολογητικών (Γραφεία Διαβατηρίων, Τμήματα Αλλοδαπών, Διευθύνσεις Μεταφορών και Επικοινωνιών, Υπηρεσίες Αλλοδαπών και Μετανάστευσης, ΣΤ3 Διεύθυνση Υπουργείου Εξωτερικών).

Ειδικότερο αντικείμενο του έργου αποτελεί η παροχή υπηρεσιών ασφαλούς ταχυμεταφοράς (παραλαβής – παράδοσης) των :

- A) ειδικών κιβωτίων με αιτήσεις – δικαιολογητικά από τις Υπηρεσίες υποδοχής δικαιολογητικών Πανελλαδικά στη Δ.Δ.Ε.Α./Α.Ε.Α.
- B) ειδικών κιβωτίων με έγγραφα ασφαλείας από τη Δ.Δ.Ε.Α./Α.Ε.Α. προς τις Υπηρεσίες υποδοχής δικαιολογητικών Πανελλαδικά
- Γ) σάκων με επεξεργασμένες αιτήσεις από τη Δ.Δ.Ε.Α./Α.Ε.Α. προς τις Υπηρεσίες υποδοχής δικαιολογητικών Πανελλαδικά

Ως **έγγραφα ασφαλείας** νοούνται τα έντυπα που εκδίδονται – προσωποποιούνται από τη Διεύθυνση Διαβατηρίων και Εγγράφων Ασφαλείας/Α.Ε.Α. και διακινούνται μέσω υπηρεσιών ασφαλούς ταχυμεταφοράς, ήτοι: α) Διαβατήρια Ελλήνων πολιτών, β) Διπλωματικά και Υπηρεσιακά Διαβατήρια Ελλήνων πολιτών, γ) Άδειες Ικανότητας Οδήγησης, δ) Υπηρεσιακά Δελτία Ταυτότητας αστυνομικού προσωπικού, ε) Ταξιδιωτικά έγγραφα (T.D.V.) και στ) Άδειες Διαμονής Ενιαίου Τύπου καθώς επίσης και οποιοδήποτε άλλο έγγραφο ασφαλείας αποφασισθεί στο μέλλον να προσωποποιείται από τη Διεύθυνση.

Ως **αιτήσεις - δικαιολογητικά** νοούνται όλα τα απαιτούμενα έντυπα έγγραφα για την έκδοση – προσωποποίηση των παραπάνω εγγράφων ασφαλείας.

Το υλικό που θα μεταφέρεται είναι ειδικά κιβώτια και σάκοι που θα περιέχουν τα ακόλουθα είδη - αντικείμενα:

- Τα έγγραφα ασφαλείας που εκδίδονται – προσωποποιούνται από τη Διεύθυνση Διαβατηρίων και Εγγράφων Ασφαλείας/Α.Ε.Α..
- Οι αιτήσεις και τα δικαιολογητικά έκδοσης – προσωποποίησης αυτών.
- Γραμμωτοί κώδικες (Barcodes), καθώς και σχετική με το έργο της Διεύθυνσης Διαβατηρίων και Εγγράφων Ασφαλείας/Α.Ε.Α. αλληλογραφία.

Οι προσφορές πρέπει να καλύπτουν το σύνολο του έργου, αποκλειόμενης κάθε προσφοράς που θα αναφέρεται σε τμήμα ή τμήματά του.

## 1.2. Ποσότητα διακινούμενων ειδικών κιβωτίων – Δικαίωμα προαίρεσης.

Σε καθημερινή βάση υπολογίζεται ότι τα ειδικά κιβώτια που θα διακινούνται από και προς τη Διεύθυνση Διαβατηρίων και Εγγράφων Ασφαλείας/Α.Ε.Α. θα ανέρχονται περίπου σε τριακόσια (300).

Εφόσον πραγματοποιηθεί έναρξη της διαδικασίας έκδοσης των νέων Δελτίων Αστυνομικής Ταυτότητας Ελλήνων πολιτών, εντός της προβλεπόμενης διάρκειας παροχής υπηρεσιών ταχυμεταφοράς (εκτιμάται εντός του έτους 2022), ο Ανάδοχος θα πρέπει να λάβει υπόψη και την περίπτωση **επιπλέον** διακίνησης **έως** τριακοσίων εξήντα τεσσάρων (364) ειδικών κιβωτίων ημερησίως, το οποίο δύναται να ασκηθεί μονομερώς από την αναθέτουσα αρχή ως δικαίωμα προαίρεσης.

## 1.3. Διάρκεια παροχής Υπηρεσιών.

Η διάρκεια παροχής υπηρεσιών ταχυμεταφοράς από τις εμπλεκόμενες Υπηρεσίες προς τη Διεύθυνση Διαβατηρίων και Εγγράφων Ασφαλείας/Α.Ε.Α. και αντίστροφα, ορίζεται σε τρία (2) έτη με δυνατότητα προαίρεσης (OPTION) από την αναθέτουσα αρχή για ένα (1) έτος.

## 1.4. Παραμένει για λόγους αρίθμησης

## 1.5. Περιεχόμενα Τεχνικής Προσφοράς.

### 1.5.1. Γενικά

Ο φάκελος «Τεχνική Προσφορά» διαιρείται στις εξής ενότητες, τα περιεχόμενα των οποίων περιγράφονται στη συνέχεια:

1. Χαρακτηριστικά του προσφέροντος.
2. Τεκμηρίωση της εμπειρίας του προσφέροντος.
3. Προτεινόμενος τρόπος υλοποίησης έργου.

### 1.5.2. Χαρακτηριστικά του Προσφέροντος.

Η Ενότητα «Χαρακτηριστικά του προσφέροντος» πρέπει να περιέχει τουλάχιστον τα εξής στοιχεία:

- Στοιχεία του προσφέροντος (επωνυμία, διεύθυνση, τηλέφωνο, τηλεομοιοτυπία – fax -, στοιχεία του αρμοδίου προσώπου για την προσφορά).
- Περιγραφή της επιχειρηματικής δομής του προσφέροντος (νομική μορφή, έτος ίδρυσης, οργάνωση, εύρος δραστηριοτήτων).
- Περιγραφή μεγεθών προσωπικού του προσφέροντος (κατηγορίες προσωπικού, αριθμός απασχολούμενων ανά κατηγορία, χρονική εξέλιξη, επαγγελματική σχέση, τίτλοι σπουδών κ.λ.π.).
- Περιγραφή υποδομής του προσφέροντος στην Ελλάδα ή/και το εξωτερικό (τεχνικός εξοπλισμός, μέσα ελέγχου κ.λπ.).
- Περιγραφή του συνόλου των δραστηριοτήτων του προσφέροντος, συναφών με το αντικείμενο του έργου.
- Κάθε άλλο στοιχείο που τεκμηριώνει την επάρκεια του προσφέροντος για την εκπόνηση του έργου.

Στην περίπτωση Κοινοπραξίας οικονομικών φορέων που υποβάλλουν κοινή προσφορά, τα

ανωτέρω στοιχεία παρέχονται επί ποινή αποκλεισμού για κάθε μέλος της Κοινοπραξίας οικονομικών φορέων.

Εάν ο προσφέρων προτίθεται να αναθέσει την εκτέλεση μέρους (ή μερών) του έργου σε υπεργολάβους υποχρεούται, επί ποινή αποκλεισμού, να υποβάλλει όλα τα στοιχεία που περιλαμβάνονται στην ενότητα «χαρακτηριστικά του προσφέροντος» και για κάθε υπεργολάβο επιπλέον:

- τα στοιχεία του
- το μέρος (ή τα μέρη) του έργου, τα οποία θα αναλάβει.

Σημειώνεται ότι σε κάθε περίπτωση ο Ανάδοχος θα έχει την πλήρη ευθύνη της καλής εκτέλεσης των κατά την Σύμβαση υπηρεσιών και υποχρεώσεων του, ανεξάρτητα αν αυτές θα υλοποιούνται από τον ίδιο (το προσωπικό του) ή από υπεργολάβους του.

### **1.5.3. Παραμένει για λόγους αρίθμησης**

### **1.5.4. Τρόπος υλοποίησης του Έργου.**

Η Ενότητα «**Τρόπος υλοποίησης του Έργου**» πρέπει να συνταχθεί με βάση το Κεφάλαιο 2 του παρόντος τεύχους τεχνικών προδιαγραφών και να περιέχει την αναλυτική περιγραφή του τρόπου, με τον οποίο ο προσφέρων προτίθεται να υλοποιήσει το συγκεκριμένο έργο.

Ιδιαίτερη έμφαση θα πρέπει να δοθεί στην κατανόηση των ιδιαίτερων απαιτήσεων του έργου. Η προσέγγιση που θα παρουσιαστεί στις προσφορές πρέπει να είναι αποτέλεσμα διερεύνησης και προσαρμογής στα ειδικά δεδομένα του έργου και να βασίζεται στη χρήση δοκιμασμένων πρακτικών.

Στην ενότητα αυτή πρέπει να αναφερθεί αναλυτικά η δυναμική της οργάνωσης του προσφέροντα, μέσω της οποίας θα αντιμετωπίζει τυχόν διαφοροποιήσεις στη συχνότητα ή το πλήθος των αποστολών και των σημείων παραλαβής ή αποστολής.

## **1.6. Παραλαβή έργου.**

Η παραλαβή του έργου θα γίνεται σε μηνιαία βάση από επιτροπή που θα συσταθεί ειδικά για το σκοπό αυτό.

Για τις ανάγκες της παραλαβής, ο ανάδοχος υποχρεούται να παραδίδει στην επιτροπή, με το τέλος κάθε μήνα παροχής υπηρεσιών, συγκεντρωτική κατάσταση που θα περιλαμβάνει όλες τις παραδόσεις που έλαβαν χώρα κατά το μήνα αναφοράς ανά σημείο αποστολής. Στη συγκεντρωτική κατάσταση θα περιλαμβάνονται οι ημερομηνίες παράδοσης και παραλαβής κατά περίπτωση καθώς και το ονοματεπώνυμο του κατά περίπτωση παραλήπτη.

Συνοδευτικά, ο ανάδοχος υποχρεούται να παραδίδει αναφορά εργασιών, στην οποία θα περιγράφει, με τη μορφή έκθεσης πεπραγμένων, τυχόν προβλήματα που παρουσιάστηκαν, καθώς και τον τρόπο επίλυσής τους (καθυστερήσεις παραλαβών, τυχόν απώλειες υλικού κ.λ.π.).

Η επιτροπή παραλαβής θα προβαίνει σε επαλήθευση των περιγραφομένων στη συγκεντρωτική κατάσταση και την αναφορά εργασιών, καθώς και σε οποιαδήποτε άλλη ενέργεια κρίνει απαραίτητη για τις ανάγκες του έργου της.

Ο Ανάδοχος δικαιούται να ζητήσει μετάθεση της προθεσμίας εκτέλεσης κάποιας ή κάποιων επιμέρους παραδόσεων, στην περίπτωση που συντρέχουν λόγοι ανωτέρας βίας. Στην περίπτωση αυτή ο ανάδοχος συνυποβάλλει πλήρη και λεπτομερή στοιχεία για την τεκμηρίωση του αιτήματός

του και το αίτημα εξετάζεται από τη Διεύθυνση Διαβατηρίων και Εγγράφων Ασφαλείας/Α.Ε.Α., η οποία αποφασίζει εάν δικαιολογείται να δοθεί μετάθεση και πόση, είτε για το μέλλον είτε με αναδρομική ισχύ και ειδοποιεί σχετικά γραπτώς τον ανάδοχο.

### 1.7. Ποινικές ρήτρες - υποχρεώσεις ασφάλισης

Σε περίπτωση που ο Ανάδοχος δεν τηρεί με συνέπεια τις υποχρεώσεις του, όπως αυτές απορρέουν από τα οριζόμενα στο Κεφάλαιο 2 του παρόντος Τεύχους Τεχνικών Προδιαγραφών, η Αναθέτουσα Αρχή δικαιούται να επιβάλλει ρήτρες ως εξής:

- 1) Σε περίπτωση απώλειας, καταστροφής ή κλοπής ειδικού κιβωτίου που περιλαμβάνει αιτήσεις, δικαιολογητικά ή απορριπτικές επιστολές, επιβάλλεται ρήτρα πέντε χιλιάδων (5.000) ευρώ ανά κιβώτιο.
- 2) Σε περίπτωση απώλειας, καταστροφής ή κλοπής ειδικού κιβωτίου που περιλαμβάνει έγγραφα ασφαλείας που εκδίδονται – προσωποποιούνται από τη Διεύθυνση διαβατηρίων και Εγγράφων Ασφαλείας/Α.Ε.Α., επιβάλλεται ρήτρα δεκαπέντε χιλιάδων (15.000) ευρώ ανά κιβώτιο.
- 3) Σε περίπτωση μη έγκαιρης παράδοσης ειδικών κιβωτίων αιτήσεων, δικαιολογητικών, απορριπτικών επιστολών ή εγγράφων ασφαλείας, επιβάλλεται ρήτρα ίση με εκατό (100) ευρώ για κάθε **ώρα** καθυστέρησης, για τις πρώτες σαράντα οκτώ (48) ώρες. Μετά την παρέλευση των πρώτων σαράντα οκτώ (48) ωρών, επιβάλλονται οι ρήτρες που αναφέρονται στις παραγράφους 1 και 2 αντίστοιχα. Ο χρόνος επιβολής της ρήτρας ξεκινάει μετά την παρέλευση του προκαθορισμένου χρονοδιαγράμματος σύμφωνα με το Κεφάλαιο 2 και το Παράρτημα Α' του παρόντος. Ο χρόνος υπολογισμού της ρήτρας για τα πρώτα τριάντα (30) λεπτά της ώρας, στρογγυλοποιείται προς τα κάτω, ενώ για τα δεύτερα τριάντα (30) λεπτά της ώρας στρογγυλοποιείται προς τα πάνω (για παράδειγμα αν υπάρξει καθυστέρηση στην παράδοση κιβωτίου 4 ωρών και 15 λεπτών τότε σύμφωνα με τα παραπάνω επιβάλλεται ρήτρα για 4 ώρες, ενώ αν υπάρξει καθυστέρηση στην παράδοση κιβωτίου 4 ωρών και 45 λεπτών επιβάλλεται ρήτρα για 5 ώρες).
- 4) Σε περίπτωση πλημμελούς τήρησης των μέτρων ασφαλείας (μέτρα που λαμβάνονται από τον ΑΝΑΔΟΧΟ για τη φύλαξη – διασφάλιση του μεταφερόμενου φορτίου κατά την διακίνηση ή αποθήκευσή του, παράγραφος 2.6.6) επιβάλλεται ρήτρα χιλίων (1.000) ευρώ, για κάθε κιβώτιο που αφορά η μη τήρηση των όρων ασφαλούς διακίνησης – αποθήκευσης.
- 5) Σε περίπτωση απώλειας, καταστροφής ή κλοπής σάκου που περιλαμβάνει χαρτοκιβώτια με επεξεργασμένες αιτήσεις και δικαιολογητικά επιβάλλεται ρήτρα χίλια πεντακόσια (1.500) ευρώ ανά σάκο.
- 6) Σε περίπτωση μη τήρησης του καθοριζόμενου κάθε φορά από τη Διεύθυνση Διαβατηρίων και Εγγράφων Ασφαλείας/Α.Ε.Α. προγράμματος διακίνησης (παράδοση – παραλαβή κιβωτίων) θεωρείται παραβίαση των συμβατικών υποχρεώσεων του ΑΝΑΔΟΧΟΥ και επιβάλλεται ρήτρα ως αναφέρεται στην παράγραφο 3.

Επιπρόσθετα στις ανωτέρω περιπτώσεις η Αναθέτουσα Αρχή δικαιούται να στραφεί κατά του ΑΝΑΔΟΧΟΥ και να απαιτήσει τα τυχόν εκδικαζόμενα ποσά, εφόσον γίνει δεκτή από αρμόδιο δικαστήριο σχετική αγωγική απαίτηση ιδιώτη, κατά τις περί αστικής ευθύνης διατάξεις.

Η ρήτρα εισπράττεται με παρακράτηση από το συμβατικό αντάλλαγμα του ΑΝΑΔΟΧΟΥ, για τον μήνα μέσα στον οποίο παρουσιάστηκε το πρόβλημα.

Ο Ανάδοχος υποχρεούται να διατηρεί ασφαλισμένα τα κέντρα διανομής του, καθώς και τα μεταφορικά μέσα - αυτοκίνητα που χρησιμοποιεί για τις ανάγκες του έργου, για την κάλυψη των κινδύνων πυρός - κλοπής - πλημμύρας - τρομοκρατικών ενεργειών.

**Η επιβολή ποινικών ρητρών ή/και η κήρυξη ως εκπτώτου του ΑΝΑΔΟΧΟΥ δεν**

**εφαρμόζονται σε περιπτώσεις ανωτέρας βίας, σύμφωνα με τα αναφερόμενα σχετικά στην παράγραφο 1.8.4. του παρόντος τεύχους.**

Ο Ανάδοχος στις περιπτώσεις που αφορούν κλοπή – απώλεια ή καταστροφή του μεταφερομένου φορτίου, οφείλει να αποζημιώνει την Αναθέτουσα Αρχή για την αξία του, σύμφωνα με τα καθοριζόμενα σε προηγούμενα εδάφια (1, 2), χωρίς να δικαιούται την επίκληση ανωτέρας βίας.

## **1.8. Λοιπές Συμβατικές Υποχρεώσεις του Ανάδοχου.**

### **1.8.1. Ευθύνη Μελών της Κοινοπραξίας οικονομικών φορέων.**

Σε περίπτωση Κοινοπραξίας οικονομικών φορέων, κάθε εταιρεία μέλος της Κοινοπραξίας οικονομικών φορέων θα ευθύνεται αλληλεγγύως και εξ' ολοκλήρου έναντι της Αναθέτουσας Αρχής για την εκτέλεση της σύμβασης.

Σε περίπτωση που - εξαιτίας αδυναμίας για οποιονδήποτε λόγο ή ανωτέρας βίας - μέλος της Κοινοπραξίας οικονομικών φορέων δεν μπορεί να ανταποκριθεί στις υποχρεώσεις της κατά το χρόνο εκτέλεσης της σύμβασης, τα υπόλοιπα μέλη συνεχίζουν να έχουν την ευθύνη της ολοκλήρωσης της με την ίδια τιμή και όρους. Τα υπόλοιπα μέλη της Κοινοπραξίας οικονομικών φορέων - και στις δύο παραπάνω περιπτώσεις - μπορούν να προτείνουν αντικαταστάτη. Η αντικατάσταση πρέπει να εγκριθεί με απόφαση της Αναθέτουσας Αρχής.

### **1.8.2. Υπεργολαβίες του Αναδόχου.**

Ο Ανάδοχος δε δικαιούται να εκχωρήσει τις υποχρεώσεις καθώς και τις απαιτήσεις που απορρέουν από τη σύμβαση, σε οποιοδήποτε Φυσικό ή Νομικό πρόσωπο, χωρίς προηγούμενη έγγραφη συγκατάθεση της Αναθέτουσας Αρχής. Κατ' εξαίρεση, επιτρέπεται η εκχώρηση των δικαιωμάτων του σε αναγνωρισμένα Πιστωτικά Ιδρύματα, με σκοπό την έκδοση εγγυητικών επιστολών ή λόγω σύμβασης πίστωσης με ανοικτό (αλληλόχρεο) λογαριασμό από αυτά.

Σε περίπτωση εκχώρησης, ο Ανάδοχος ευθύνεται για τις πράξεις, παραλείψεις και αμέλειες των υπεργολάβων και των εκπροσώπων ή των υπαλλήλων τους, όπως ακριβώς και για τις πράξεις, παραλείψεις ή αμέλειες του ίδιου, των εκπροσώπων ή των υπαλλήλων του.

Ο Ανάδοχος δικαιούται να αντικαταστήσει υπεργολάβο σε περίπτωση διακοπής της συνεργασίας του με αυτόν ή να χρησιμοποιήσει και άλλον υπεργολάβο, μόνο εφ' όσον ο νέος υπεργολάβος ανταποκρίνεται στα αντίστοιχα κριτήρια επιλογής, που ίσχυσαν για την ανάθεση του έργου. Προκειμένου να συνάψει νέα υπεργολαβία, ο Ανάδοχος απαιτείται να έχει τη γραπτή άδεια της Αναθέτουσας Αρχής. Τα τμήματα τα οποία καλύπτει η υπεργολαβία, καθώς και η ταυτότητα του υπεργολάβου, κοινοποιούνται στη Διεύθυνση Διαβατηρίων και Εγγράφων Ασφαλείας/Α.Ε.Α. μαζί με έγγραφη τεκμηρίωση του ΑΝΑΔΟΧΟΥ, από την οποία πρέπει να προκύπτει ότι ο υπεργολάβος ανταποκρίνεται στα αντίστοιχα κριτήρια επιλογής, που ίσχυσαν για την ανάθεση του έργου.

Η Διεύθυνση Διαβατηρίων και Εγγράφων Ασφαλείας/Α.Ε.Α. δικαιούται να ζητήσει από τον ΑΝΑΔΟΧΟ την αντικατάσταση υπεργολάβου ή φυσικού προσώπου εμπλεκόμενου στην εκτέλεση του Έργου που, κατά την βάσιμη και αιτιολογημένη κρίση της, δεν ανταποκρίνεται στις απαιτήσεις του Έργου, ο δε Ανάδοχος υποχρεούται στην περίπτωση αυτή να ανταποκριθεί στην απαίτηση της Αναθέτουσας Αρχής, σε εύλογο χρονικό διάστημα, που θα συμφωνηθεί από κοινού, για την εξεύρεση αντικαταστάτη.

Σε κάθε περίπτωση, την πλήρη ευθύνη για την εκτέλεση - ολοκλήρωση του Έργου, φέρει αποκλειστικά ο Ανάδοχος.

### 1.8.3. Υποχρέωση Πίστης & Εχεμύθειας.

Ο Ανάδοχος κρατά μυστική κάθε πληροφορία που περιέρχεται στην αντίληψη του από την εκτέλεση της σύμβασης και δεν αποκαλύπτει τέτοιες πληροφορίες σε τρίτα μέρη χωρίς την γραπτή συμφωνία της Αναθέτουσας Αρχής και επιβάλλει αυτή την υποχρέωση στους τυχόν υπεργολάβους του. Γενικά, σε όλες τις περιπτώσεις θα πρέπει να εφαρμόζεται αναλογικά ο Εθνικός Κανονισμός Ασφαλείας (Ε.Κ.Α.) του Γ.Ε.Ε.Θ.Α. όπως αυτός ισχύει κάθε φορά.

Ο Ανάδοχος αποκαλύπτει εμπιστευτικές πληροφορίες σε όσους υπαλλήλους ασχολούνται άμεσα με το περιεχόμενο της σύμβασης ή χρησιμοποιούν τον εξοπλισμό και λογισμικό και διασφαλίζει ότι αυτοί οι υπάλληλοι είναι ενήμεροι και συμφωνούν με τις υποχρεώσεις εχεμύθειας, ο δε Ανάδοχος μεταφέρει αυτές τις υποχρεώσεις και στους υπεργολάβους.

Όλοι οι ανωτέρω (προμηθευτές, υπεργολάβοι, πελάτες, υπάλληλοι και συνεργάτες αυτών με οποιαδήποτε σχέση κ.λπ.) καλύπτονται από το υπηρεσιακό και το ιδιωτικό απόρρητο και υπέχουν κατά περίπτωση, τις ευθύνες που προκύπτουν από τα άρθρα 252 (Παραβίαση Υπηρεσιακού Απορρήτου), 370 (Παραβίαση απορρήτου εγγράφων), 371 (Παραβίαση επαγγελματικής εχεμύθειας) του Π.Κ. και όλων των νόμων που είτε απ' ευθείας είτε δια κύρωσης Διεθνών Συμβάσεων προστατεύουν δικαστικές ή διοικητικές ή προσωπικές πληροφορίες.

Εάν ο Ανάδοχος επιδείξει δόλο ή αμέλεια για την προστασία του απορρήτου των παραπάνω πληροφοριών υφίσταται, πέραν των κατά νόμου ποινικών ή αστικών κυρώσεων, και διοικητικές όμοιες. Η ευθύνη αυτή υφίσταται και κατά τη διάρκεια και μετά την εκτέλεση του έργου.

Ο Ανάδοχος θα λάβει κάθε πρόσφορο μέτρο και θα προκαλέσει για την λήψη αντίστοιχων μέτρων εκ μέρους κάθε Υπεργολάβου του, υποσχόμενος και εγγυώμενος προς τη Διεύθυνση Διαβατηρίων και Εγγράφων Ασφαλείας/Α.Ε.Α. ότι κάθε απασχολούμενος ή καθ' οιονδήποτε τρόπο εμπλεκόμενος άμεσα ή έμμεσα με το έργο θα τηρεί την υποχρέωση πίστης και εχεμύθειας προς την Αναθέτουσα Αρχή, ως εάν η Διεύθυνση Διαβατηρίων και Εγγράφων Ασφαλείας/Α.Ε.Α. ήταν ο εργοδότης του, ιδιαίτερα δε και ενδεικτικά:

- Δεν θα προβαίνει σε ενέργειες που ανάγονται στον κύκλο εργασίας της Αναθέτουσας Αρχής, για λογαριασμό δικό της ή οποιουδήποτε τρίτου.
- Δεν θα προβαίνει σε οποιαδήποτε βλαπτική ενέργεια από πρόθεση ή οποιουδήποτε βαθμού αμέλεια, που επενεργεί ή είναι δυνατόν να επενεργήσει στη λειτουργία της Σύμβασης, του Έργου ή στα υλικά ή ηθικά συμφέροντα της Αναθέτουσας Αρχής.
- Θα απέχει από οποιαδήποτε πράξη, ενέργεια ή παράλειψη αθέμιτου ανταγωνισμού, και δεν θα διοχετεύει ή γνωστοποιεί προς οποιονδήποτε τρίτο, όσα γνωρίζει ή είναι δυνατόν να περιέλθουν σε γνώση του, σχετικά με το Έργο.
- Θα κρατεί μυστική και δεν θα γνωστοποιεί προς οιονδήποτε τρίτο κάθε μία και όλες τις πληροφορίες, στοιχεία ή δεδομένα που είναι δυνατόν να γνωρίζει ή περιέλθουν σε γνώση του εξ' αιτίας ή αφορμής των υπηρεσιών που παρέχει, τηρώντας εχεμύθεια και απόρρητο για κάθε τέτοια πληροφορία, στοιχείο ή δεδομένο, εκτός εάν η Αναθέτουσα Αρχή ρητά, έγγραφα και ειδικά το επιτρέψει.
- Θα τηρεί υποχρέωση πίστης και μη κατάχρηση εμπιστοσύνης, ιδιαίτερα αν κατέχει διευθυντική ή εμπιστευτική θέση.

Ο Ανάδοχος υποχρεούται να υποβάλει στη Διεύθυνση Διαβατηρίων και Εγγράφων Ασφαλείας/Α.Ε.Α. υπεύθυνη δήλωση υπογεγραμμένη και θεωρημένη για το γνήσιο της υπογραφής από καθένα από τους απασχολούμενους με οποιαδήποτε σχέση με το έργο, ότι έχει λάβει γνώση των ανωτέρω υποχρεώσεων του περί πίστης και εχεμύθειας.

Οι υπεύθυνες δηλώσεις περί πίστης και εχεμύθειας πρέπει να αποσταλούν - παραδοθούν στην Διεύθυνση διαβατηρίων και Εγγράφων Ασφαλείας/Α.Ε.Α. μετά την υπογραφή της σύμβασης και να

συνταχθούν από όλους όσους εμπλέκονται στη διαδικασία της διακίνησης (ταχυμεταφορείς, υπεύθυνοι ασφαλείας, σύνδεσμοι επικοινωνίας, προσωπικό κέντρων διαλογής κ.λ.π.), καθώς και από οποιονδήποτε έχει λάβει γνώση σχετικά με τις συνθήκες διενέργειας αυτής (Γενικοί Διευθυντές, διευθύνοντες σύμβουλοι, υπεύθυνοι υλοποίησης του έργου κ.λ.π.).

Σε περίπτωση οποιασδήποτε τέτοιας παραβάσεως, η Αναθέτουσα Αρχή δικαιούται να απαιτήσει αποκατάσταση της βλάβης ή ζημίας και την αποζημίωσή της στρεφόμενη, κατ' ενάσκηση διακριτικής της ευχέρειας, εναντίον του ΑΝΑΔΟΧΟΥ και κάθε υπαίτιου ή υπόχρεου προς αποζημίωση.

Ο Ανάδοχος δεν δύναται να προβαίνει σε δημόσιες δηλώσεις σχετικά με το Έργο χωρίς την προηγούμενη συναίνεση της Αναθέτουσας Αρχής ούτε να συμμετέχει σε δραστηριότητες ασυμβίβαστες με τις υποχρεώσεις του απέναντι στην Αναθέτουσα Αρχή και δεν δεσμεύει την Αναθέτουσα Αρχή με κανένα τρόπο, χωρίς την προηγούμενη γραπτή της συναίνεση.

#### **1.8.4. Τυχηρά και Ανωτέρα Βία.**

Ο Ανάδοχος ευθύνεται για τα τυχηρά, υπό στενή έννοια (απλά ή συνήθη) περιστατικά στην νομότυπη εκπλήρωση των αναλαμβανομένων από αυτόν υποχρεώσεων σε εκτέλεση της Σύμβασης.

Τα συμβαλλόμενα μέρη δεν ευθύνονται για την εκπλήρωση των συμβατικών τους υποχρεώσεων, στο μέτρο που η αδυναμία εκπλήρωσης οφείλεται σε περιστατικά ανωτέρας βίας. Ως τέτοια δεν θεωρούνται για τον ΑΝΑΔΟΧΟ όσα ευρίσκονται αντικειμενικά εντός του πεδίου οικονομικής δραστηριότητας και ελέγχου του ΑΝΑΔΟΧΟΥ.

Δεν συνιστά περίπτωση ανωτέρας βίας η συμμετοχή του προσωπικού του ΑΝΑΔΟΧΟΥ σε απεργία, επίσχεση εργασίας, συμμετοχή σε συλλογικά όργανα (ψηφοφορίες κ.λ.π.).

Ο Ανάδοχος, επικαλούμενος υπαγωγή της αδυναμίας εκπλήρωσης υποχρεώσεών του σε γεγονός που εμπίπτει στην προηγούμενη παράγραφο, οφείλει να γνωστοποιήσει και επικαλεσθεί προς τη Διεύθυνση Διαβατηρίων και Εγγράφων Ασφαλείας/Α.Ε.Α. τους σχετικούς λόγους και περιστατικά άμεσα και εντός αποσβεστικής προθεσμίας δεκαπέντε λεπτών (15) από τότε που συνέβησαν, προσκομίζοντας τα απαραίτητα αποδεικτικά στοιχεία. Η Διεύθυνση Διαβατηρίων και Εγγράφων Ασφαλείας/Α.Ε.Α. υποχρεούται να απαντήσει εντός τριών (3) ωρών στο σχετικό αίτημα του ΑΝΑΔΟΧΟΥ διαφορετικά με την πάροδο άπρακτης της προθεσμίας τεκμαίρεται η αποδοχή του αιτήματος.

#### **1.8.5. Ευθύνη - Ασφάλεια - Ασφάλιση.**

Λόγω ή επ' ευκαιρία της εκτέλεσης του έργου δε δημιουργείται καμιά έννομη σχέση μεταξύ της Αναθέτουσας Αρχής και του προσωπικού του ΑΝΑΔΟΧΟΥ ή των Υπεργολάβων του που απασχολούνται στο Έργο, ούτε και μεταξύ του ΑΝΑΔΟΧΟΥ ή των Υπεργολάβων του και του προσωπικού της Αναθέτουσας Αρχής.

Ο Ανάδοχος υποχρεούται να ασφαλίσει και διατηρεί ασφαλισμένο το προσωπικό του στους αρμόδιους ασφαλιστικούς οργανισμούς καθ' όλη τη Συμβατική Διάρκεια του Έργου και μεριμνά όπως οι Υπεργολάβοι και λοιποί συνεργάτες του πράξουν το ίδιο.

Ο Ανάδοχος οφείλει να εκτελεί τα καθήκοντα που θα αναλάβει με τη Σύμβαση σύμφωνα με τους όρους της, της Προσφοράς του, της Διακήρυξης και του νόμου, αλλιώς θα εφαρμοστούν οι διαδικασίες που προβλέπονται από τις κείμενες διατάξεις.

**ΚΕΦΑΛΑΙΟ 2.****ΤΕΧΝΙΚΕΣ ΠΡΟΔΙΑΓΡΑΦΕΣ ΕΡΓΟΥ  
ΕΙΔΙΚΟΙ ΟΡΟΙ.****2.1. Διακίνηση αποστολής ειδικών κιβωτίων με περιεχόμενο αιτήσεις, δικαιολογητικά και έγγραφα ασφαλείας από τα Γραφεία Διαβατηρίων / Σημεία Παραλαβής Δικαιολογητικών προς τη Διεύθυνση Διαβατηρίων και Εγγράφων Ασφαλείας/Α.Ε.Α. και αντίστροφα.****2.1.1. Παραλαβή αιτήσεων και δικαιολογητικών από τα Γραφεία Διαβατηρίων / Σημεία Παραλαβής Δικαιολογητικών.**

Τα διακινούμενα ειδικά κιβώτια από τις εμπλεκόμενες Υπηρεσίες προς τη Διεύθυνση Διαβατηρίων και Εγγράφων Ασφαλείας/Α.Ε.Α. περιέχουν τις αιτήσεις και λοιπά δικαιολογητικά για την έκδοση – προσωποποίηση εγγράφων ασφαλείας.

Η κάθε Υπηρεσία ετοιμάζει και ασφαρίζει τα ειδικά κιβώτια και καταρτίζει ένα διαβιβαστικό έγγραφο σε δύο (2) αντίτυπα, όπου θα υπάρχει αναφορά με το ακριβές περιεχόμενο του ειδικού κιβωτίου (αριθμός χαρτοκιβωτίων αιτήσεων που περιλαμβάνονται στη συγκεκριμένη αποστολή και αριθμός αιτήσεων ανά χαρτοκιβώτιο). Το ένα αντίγραφο θα εισάγεται στο ειδικό κιβώτιο και θα το συνοδεύει μέχρι τη Διεύθυνση Διαβατηρίων και Εγγράφων Ασφαλείας/Α.Ε.Α. και το άλλο θα επισυνάπτεται στην απόδειξη παραλαβής, που θα κρατείται στο Σημείο Παραλαβής δικαιολογητικών. Με βάση τα παραπάνω κάθε αποδεικτικό παραλαβής - παράδοσης θα συνδέεται με τις συγκεκριμένες αιτήσεις - δικαιολογητικά που υπάρχουν στο ειδικό κιβώτιο. Η εταιρείας ταχυμεταφοράς θα περνά από τις Υπηρεσίες σε προκαθορισμένη ώρα, **από 14:00 έως 15:00** (εκτός Κυριακής και επισήμων αργιών) και θα συμπληρώνει την απόδειξη παραλαβής (voucher). Το ένα μέρος της θα μένει στην Υπηρεσία μαζί με το διαβιβαστικό ενώ το άλλο θα τοποθετείται σε συγκεκριμένη θέση του ειδικού κιβωτίου.

Με την παραπάνω μεθοδολογία διασφαλίζεται η πλήρης παρακολούθηση κάθε αποστολής, αλλά και κάθε αιτήματος από την αποστολή έως και την παράδοση.

Τα ειδικά κιβώτια για τις διακινήσεις που γίνονται από τις Υπηρεσίες Παραλαβής Δικαιολογητικών προς τη Διεύθυνση Διαβατηρίων και Εγγράφων Ασφαλείας/Α.Ε.Α. θα διατίθενται από την εταιρεία ταχυμεταφοράς. Επίσης η διαδικασία της συσκευασίας θα εκτελείται από το αρμόδιο προσωπικό του Σημείου Παραλαβής δικαιολογητικών.

Για κάθε μια από τις Υπηρεσίες Παραλαβής δικαιολογητικών θα πρέπει να αντιστοιχούν τουλάχιστον έξι (6) ειδικά κιβώτια. Για τις Υπηρεσίες που εδρεύουν στους Νομούς Αττικής και Θεσσαλονίκης και εξυπηρετούν μεγαλύτερο αριθμό πολιτών, θα αντιστοιχούν δέκα (10) ειδικά κιβώτια ανά σημείο.

Κάθε Υπηρεσία θα είναι εφοδιασμένη με τρία (3) κλειδιά «masterkeys» που θα ανοίγουν αποκλειστικά και μόνο όλα τα ειδικά λουκέτα ασφαλείας για τα ειδικά κιβώτια που της ανήκουν. Επίσης στη Διεύθυνση Διαβατηρίων και Εγγράφων Ασφαλείας/Α.Ε.Α. θα υπάρχουν εννέα (9) κλειδιά «masterkeys», τα οποία ανοίγουν όλα τα ειδικά λουκέτα ασφαλείας, του συνόλου των ειδικών κιβωτίων που θα χρησιμοποιούνται. Όλα τα κλειδιά «masterkeys» θα διατεθούν από την εταιρεία ταχυμεταφοράς.

### 2.1.2. Παράδοση αιτήσεων και δικαιολογητικών στη Διεύθυνση Διαβατηρίων και Εγγράφων Ασφαλείας/Α.Ε.Α..

Η εταιρεία ταχυμεταφοράς θα επισκέπτεται τη Διεύθυνση Διαβατηρίων και Εγγράφων Ασφαλείας/Α.Ε.Α. καθημερινά (εκτός Κυριακής και επίσημων αργιών), από **06:30 έως 07:30** ώρα όπου θα παραδίδει τα ειδικά κιβώτια με τις αιτήσεις και τα δικαιολογητικά από τις Υπηρεσίες. Ειδικά για τις περιοχές της νησιωτικής Ελλάδας, τα ειδικά κιβώτια με τις αιτήσεις και τα δικαιολογητικά, δύνανται να παραδίδονται στη Διεύθυνση Διαβατηρίων και Εγγράφων Ασφαλείας/Α.Ε.Α. καθημερινά (εκτός Κυριακής και επίσημων αργιών), από **06.30 έως 09.00** ώρα.

Τα ειδικά κιβώτια θα είναι τοποθετημένα σε μεταλλικούς κλωβούς με ρόδες, προτιμώμενων διαστάσεων: ύψος **160cm** (175cm με τις ρόδες), πλάτος **64cm**, μήκος **76cm**, τα οποία θα διατίθενται από την εταιρεία ταχυμεταφοράς.

Οι διαστάσεις των μεταλλικών κλωβών δύνανται να αποκλίνουν από τις προτιμώμενες διαστάσεις με την προϋπόθεση να μπορούν να εισέρχονται και να εξέρχονται με ευκολία τόσο στις θύρες (διαστάσεων: **80cm x 194cm**) όσο και στους ανελκυστήρες της Διεύθυνσης Διαβατηρίων και Εγγράφων Ασφαλείας/Α.Ε.Α. (διαστάσεων: **121cm x 115cm x 210cm**).

Η παράδοση θα γίνεται από τους υπαλλήλους της εταιρείας ταχυμεταφοράς στον καθοριζόμενο από τη Διεύθυνση Διαβατηρίων και Εγγράφων Ασφαλείας/Α.Ε.Α. κάθε φορά χώρο, ο οποίος αυτή τη στιγμή είναι ο πέμπτος όροφος του επί της οδού Χίου 8 - Καισαριανή κτιρίου.

Η εταιρεία ταχυμεταφοράς παραδίδει τα ειδικά κιβώτια που περιέχουν τις αιτήσεις και τα δικαιολογητικά κατά περίπτωση, έκδοσης - προσωποποίησης εγγράφων ασφαλείας, με την επίδειξη των αντίστοιχων αποδείξεων παραλαβής (voucher). Η Διεύθυνση Διαβατηρίων και Εγγράφων Ασφαλείας/Α.Ε.Α. θα τα παραλαμβάνει σύμφωνα με την καθορισμένη διαδικασία παραλαβής ειδικών κιβωτίων (ένα προς ένα).

### 2.1.3. Παραλαβή ειδικών κιβωτίων με έγγραφα ασφαλείας από τη Διεύθυνση Διαβατηρίων και Εγγράφων Ασφαλείας/Α.Ε.Α..

Η Διεύθυνση Διαβατηρίων και Εγγράφων Ασφαλείας/Α.Ε.Α. θα ετοιμάζει και θα ασφαλίσει τα ειδικά κιβώτια με τα έγγραφα ασφαλείας για αποστολή στις εμπλεκόμενες Υπηρεσίες. Η παραλαβή από τον υπάλληλο της εταιρείας ταχυμεταφοράς θα γίνεται καθημερινά, εκτός Κυριακής και επίσημων αργιών, σε προκαθορισμένη ώρα, ήτοι Δευτέρα έως και Παρασκευή από **12:00 έως 15:00** και Σάββατο από **12:00 έως 14:00**, σύμφωνα με το πρόγραμμα που εμφανίζεται στο Παράρτημα Α'.

Η Διεύθυνση Διαβατηρίων και Εγγράφων Ασφαλείας/Α.Ε.Α. για κάθε ειδικό κιβώτιο το οποίο θα είναι έτοιμο για αποστολή, θα παράγει τα ακόλουθα:

- Ένα διαβιβαστικό έγγραφο, όπου θα υπάρχουν οι πληροφορίες, σχετικά με τον συνολικό αριθμό, καθώς και τα συγκεκριμένα έγγραφα ασφαλείας που περιλαμβάνονται στην αποστολή (ειδικό κιβώτιο). Το εν λόγω έγγραφο θα τοποθετείται εντός του ειδικού κιβωτίου κατά την διαδικασία πακετοποίησης.
- Μία ετικέτα σήμανσης του κάθε ειδικού κιβωτίου, στην οποία θα εμφανίζεται ο μοναδικός αριθμός αυτού και η Υπηρεσία, στην οποία αποστέλλεται, με ημερομηνία και ώρα εκτύπωσης.

Κατά τη διαδικασία παράδοσης των ειδικών κιβωτίων στον υπάλληλο της εταιρείας ταχυμεταφοράς, αυτός θα συμπληρώνει τις απαραίτητες αποδείξεις παραλαβής (voucher) με τους μοναδικούς αριθμούς παρτίδας (batch) των ειδικών κιβωτίων που παραλαμβάνει. Το ένα αντίτυπο των αποδείξεων παραλαβής (voucher), θα μένει στη Διεύθυνση Διαβατηρίων και Εγγράφων Ασφαλείας/Α.Ε.Α., ενώ το άλλο θα τοποθετείται στη θέση που φέρει το κάθε ειδικό κιβώτιο για τον

συγκεκριμένο σκοπό. Έτσι κάθε απόδειξη παραλαβής (voucher), θα συνδέεται με τα συγκεκριμένα έγγραφα ασφαλείας που υπάρχουν στο ειδικό κιβώτιο. Με την παραπάνω μεθοδολογία διασφαλίζεται η πλήρης παρακολούθηση κάθε αποστολής αλλά και κάθε ενός εγγράφου ασφαλείας, από την παραλαβή έως και την παράδοση.

#### **2.1.4. Παράδοση εγγράφων ασφαλείας στα Γραφεία Διαβατηρίων / Υπηρεσίες Παραλαβής Δικαιολογητικών.**

Τα ειδικά κιβώτια με τα Διαβατήρια, θα παραδίδονται από τη εταιρεία ταχυμεταφοράς στις Αστυνομικές Υπηρεσίες, σε προκαθορισμένη ώρα (εκτός Κυριακής και επίσημων αργιών) σύμφωνα με το πρόγραμμα που περιγράφεται στο Παράρτημα Α'.

Το πρόγραμμα διακίνησης των ειδικών κιβωτίων μπορεί να τροποποιηθεί σύμφωνα με τις απαιτήσεις της Διεύθυνσης Διαβατηρίων και Εγγράφων Ασφαλείας / Α.Ε.Α. και κατόπιν σχετικής απόφασης του Διευθυντή της. Η τροποποίηση του προγράμματος θα γίνεται γνωστή εντός εύλογου χρονικού διαστήματος.

Ειδικότερα τονίζεται ότι, οι παραδόσεις των ειδικών κιβωτίων από την εταιρεία ταχυμεταφορών στις εμπλεκόμενες Υπηρεσίες, θα πραγματοποιούνται είτε αυ

θημερόν είτε την επομένη ημέρα, σύμφωνα με το πρόγραμμα που περιγράφεται στο Παράρτημα Α'.

#### **2.2. Παραλαβή και διακίνηση σάκων με χαρτοκιβώτια επεξεργασμένων αιτήσεων και δικαιολογητικών από τη Διεύθυνση Διαβατηρίων και Εγγράφων Ασφαλείας/Α.Ε.Α. προς τα Σημεία Παραλαβής Δικαιολογητικών.**

Τα χαρτοκιβώτια επεξεργασμένων αιτήσεων θα παραλαμβάνονται από τη Διεύθυνση Διαβατηρίων και Εγγράφων Ασφαλείας/Α.Ε.Α. και θα παραδίδονται στις Υπηρεσίες την πρώτη εργάσιμη ημέρα κάθε εβδομάδας και εντός σάκων μιας χρήσεως διαστάσεων 120cm x 80cm τουλάχιστον, οι οποίοι θα διατίθενται από τον Ανάδοχο και θα ασφαρίζονται με ειδική ταινία ασφαλείας (tag), στην οποία αναγράφεται μοναδικός γραμμωτός κωδικός (barcode).

Η Διεύθυνση Διαβατηρίων και Εγγράφων Ασφαλείας/Α.Ε.Α. κατά την παράδοση των χαρτοκιβωτίων των επεξεργασμένων αιτήσεων παράγει έγγραφο στο οποίο αναφέρεται ο παραλήπτης, ο αριθμός των χαρτοκιβωτίων και ο αντίστοιχος αριθμός των αιτήσεων, που περιέχονται σε κάθε χαρτοκιβώτιο. Αντίστοιχα η εταιρεία ταχυμεταφοράς θα εκδίδει κατά την παραλαβή των σάκων σχετικές αποδείξεις παραλαβής (voucher).

Η διαδικασία παραλαβής από τη Διεύθυνση Διαβατηρίων και Εγγράφων Ασφαλείας/Α.Ε.Α. θα γίνεται από **11:00 έως 12:00** ώρα και η παράδοση των σάκων θα πραγματοποιείται την επόμενη μέρα.

## **2.3. Διακίνηση αποστολής αιτήσεων και λοιπών δικαιολογητικών από το Υπουργείο Εξωτερικών προς τη Διεύθυνση Διαβατηρίων και Εγγράφων Ασφαλείας/Α.Ε.Α. και αποστολή ειδικών κιβωτίων με διαβατήρια και σάκων με επεξεργασμένες αιτήσεις και δικαιολογητικά από τη Διεύθυνση Διαβατηρίων και Εγγράφων Ασφαλείας/Α.Ε.Α. προς το Υπουργείο Εξωτερικών.**

### **2.3.1. Παραλαβή Αιτήσεων και λοιπών δικαιολογητικών από το Υπουργείο Εξωτερικών .**

Η ΣΤ3 Διεύθυνση του Υπουργείου Εξωτερικών ετοιμάζει και ασφαρίζει τα ειδικά κιβώτια, που περιέχουν τις αιτήσεις και τα δικαιολογητικά, και καταρτίζει ένα διαβιβαστικό έγγραφο σε δύο (2) αντίτυπα, με το ακριβές περιεχόμενο του κάθε κιβωτίου (αριθμός πακέτων αιτήσεων που περιλαμβάνονται στη συγκεκριμένη αποστολή και αριθμός αιτήσεων ανά πακέτο). Το ένα αντίγραφο του διαβιβαστικού θα εισάγεται στο κιβώτιο και θα το συνοδεύει μέχρι τη Διεύθυνση Διαβατηρίων και Εγγράφων Ασφαλείας/Α.Ε.Α. και το άλλο θα επισυνάπτεται στην απόδειξη παραλαβής, που θα κρατείται στη αρμόδια Διεύθυνση του Υπουργείου Εξωτερικών. Με βάση τα παραπάνω κάθε αποδεικτικό παραλαβής - παράδοσης, θα συνδέεται με τις συγκεκριμένες αιτήσεις - δικαιολογητικά που υπάρχουν στο κάθε κιβώτιο. Ο υπάλληλος της εταιρείας ταχυμεταφορών θα παραλαμβάνει από την αρμόδια Διεύθυνση του Υπουργείου Εξωτερικών καθημερινά (εκτός Σαββατοκύριακου και επίσημων αργιών) ,σε προκαθορισμένη ώρα, **από 11:00 έως 12:00** και θα συμπληρώνει την απόδειξη παραλαβής (voucher). Το ένα μέρος της θα μένει στην ανωτέρω Διεύθυνση του Υπουργείου Εξωτερικών μαζί με το διαβιβαστικό, ενώ το άλλο θα τοποθετείται εξωτερικά του κιβωτίου.

Με την παραπάνω μεθοδολογία διασφαλίζεται η πλήρης παρακολούθηση κάθε αποστολής, αλλά και κάθε αιτήματος από την αποστολή έως και την παράδοση.

Τα πέντε (05) ειδικά κιβώτια που απαιτούνται για τις διακινήσεις αιτήσεων -λοιπών δικαιολογητικών και διαβατηρίων που θα αποστέλλονται από την αρμόδια Διεύθυνση του Υπουργείου Εξωτερικών προς τη Διεύθυνση Διαβατηρίων και Εγγράφων Ασφαλείας/Α.Ε.Α. θα διατίθενται από την εταιρεία ταχυμεταφοράς. Η διαδικασία της συσκευασίας θα εκτελείται από το αρμόδιο προσωπικό της ανωτέρω Διεύθυνσης του Υπουργείου Εξωτερικών.

Η αρμόδια Διεύθυνση του Υπουργείου Εξωτερικών και η Διεύθυνση Διαβατηρίων και Εγγράφων Ασφαλείας/Α.Ε.Α. θα είναι εφοδιασμένες με έξι (6) κλειδιά «masterkeys» αντίστοιχα, που θα ανοίγουν όλα τα ειδικά λουκέτα ασφαλείας των ειδικών κιβωτίων, τα οποία θα διατεθούν από την εταιρεία ταχυμεταφοράς.

### **2.3.2. Παράδοση Αιτήσεων και λοιπών δικαιολογητικών στη Διεύθυνση Διαβατηρίων και Εγγράφων Ασφαλείας/Α.Ε.Α..**

Η εταιρεία ταχυμεταφοράς παραδίδει αυθημερόν στη Διεύθυνση Διαβατηρίων και Εγγράφων Ασφαλείας/Α.Ε.Α. τα ειδικά κιβώτια που περιέχουν τις αιτήσεις και τα δικαιολογητικά έκδοσης Διαβατηρίων από την αρμόδια Διεύθυνση του Υπουργείου Εξωτερικών, με την επίδειξη των αντίστοιχων αποδείξεων παραλαβής (voucher). Η Διεύθυνση Διαβατηρίων και Εγγράφων Ασφαλείας/Α.Ε.Α. θα παραλαμβάνει σύμφωνα με την καθορισμένη διαδικασία παραλαβής των ειδικών κιβωτίων (ένα προς ένα). Η παράδοση θα γίνεται από τους υπαλλήλους της εταιρείας ταχυμεταφοράς στον καθοριζόμενο από τη Διεύθυνση Διαβατηρίων και Εγγράφων Ασφαλείας/Α.Ε.Α. κάθε φορά χώρο, ο οποίος αυτή τη στιγμή είναι ο πέμπτος όροφος του επί της οδού Χίου 8 - Καισαριανή κτιρίου, καθημερινά (εκτός Σαββατοκύριακου και επίσημων αργιών) σε προκαθορισμένη ώρα, **από 12:00 έως 13:00**.

### 2.3.3. Παραλαβή ειδικών κιβωτίων με διαβατήρια και σάκων με επεξεργασμένες αιτήσεις και δικαιολογητικά.

Η Διεύθυνση Διαβατηρίων και Εγγράφων Ασφαλείας/Α.Ε.Α. θα ετοιμάζει και θα ασφαρίζει τα ειδικά κιβώτια με τα διαβατήρια, για αποστολή στην αρμόδια Διεύθυνση του Υπουργείου Εξωτερικών. Η παραλαβή από τον υπάλληλο της εταιρείας ταχυμεταφοράς θα γίνεται καθημερινά (εκτός Σαββατοκύριακου και επίσημων αργιών) σε προκαθορισμένη ώρα, **από 10:00 έως 11:00**.

Η Διεύθυνση Διαβατηρίων και Εγγράφων Ασφαλείας/Α.Ε.Α. για κάθε κιβώτιο το οποίο θα είναι έτοιμο για αποστολή, θα παράγει τα ακόλουθα:

- Ένα διαβιβαστικό έγγραφο, όπου θα υπάρχουν οι πληροφορίες, σχετικά με τον συνολικό αριθμό, καθώς και τα συγκεκριμένα διαβατήρια που περιλαμβάνονται στην αποστολή (κιβώτιο). Το εν λόγω έγγραφο θα τοποθετείται εντός του κιβωτίου κατά την διαδικασία πακετοποίησης.
- Μία ετικέτα σήμανσης του κάθε ειδικού φακέλου, στην οποία θα εμφανίζεται ο μοναδικός αριθμός αυτού, και η Προξενική Αρχή, στην οποία αποστέλλεται, με ημερομηνία και ώρα εκτύπωσης.
- Ένα διαβιβαστικό έγγραφο, όπου θα υπάρχουν οι πληροφορίες, σχετικά με τον συνολικό αριθμό των επεξεργασμένων αιτήσεων και δικαιολογητικών που περιλαμβάνονται στην αποστολή (κιβώτιο). Το εν λόγω έγγραφο θα τοποθετείται εντός του κιβωτίου.

Η Διεύθυνση Διαβατηρίων και Εγγράφων Ασφαλείας/Α.Ε.Α. θα προετοιμάζει τους σάκους με τις επεξεργασμένες αιτήσεις και δικαιολογητικά, για αποστολή στην αρμόδια Διεύθυνση του Υπουργείου Εξωτερικών όταν συμπληρωθεί ο απαραίτητος αριθμός επεξεργασμένων αιτήσεων και θα εφαρμόζεται η διαδικασία όπως έχει περιγραφεί στην παράγραφο 2.2 του παρόντος.

Κατά τη διαδικασία παράδοσης των ειδικών κιβωτίων στον υπάλληλο της εταιρείας ταχυμεταφοράς, αυτός θα συμπληρώνει τις απαραίτητες αποδείξεις παραλαβής (voucher), με τους μοναδικούς αριθμούς (batch) των ειδικών φακέλων που περιέχονται σε κάθε κιβώτιο που παραλαμβάνει. Το ένα αντίτυπο των αποδείξεων παραλαβής (voucher), θα μένει στη Διεύθυνση Διαβατηρίων, ενώ το άλλο θα τοποθετείται εξωτερικά του κάθε κιβωτίου. Έτσι κάθε απόδειξη παραλαβής (voucher), θα συνδέεται με τα συγκεκριμένα διαβατήρια που υπάρχουν στο κάθε κιβώτιο. Με την παραπάνω μεθοδολογία διασφαλίζεται η πλήρης παρακολούθηση κάθε αποστολής αλλά και κάθε ενός Διαβατηρίου, από την παραλαβή έως και την παράδοση.

### 2.3.4. Παράδοση Διαβατηρίων και σάκων με επεξεργασμένες αιτήσεις και δικαιολογητικά στην ΣΤ3 Διεύθυνση του Υπουργείου Εξωτερικών.

Τα ειδικά κιβώτια με τα Διαβατήρια και οι σάκοι με επεξεργασμένες αιτήσεις, θα παραδίδονται αυθημερόν από τον υπάλληλο της εταιρείας ταχυμεταφοράς στην αρμόδια Διεύθυνση του Υπουργείου Εξωτερικών σε προκαθορισμένη ώρα, **από 11:30 έως 12:30**.

## 2.4. Παραλαβή - διακίνηση αιτήσεων και λοιπών εγγράφων ασφαλείας από τη Διεύθυνση Διαβατηρίων και Εγγράφων Ασφαλείας/Α.Ε.Α. προς τις λοιπές εμπλεκόμενες Υπηρεσίες.

### 2.4.1. Παραλαβή - διακίνηση αιτήσεων και προσωποποιημένων αδειών οδήγησης από τη Διεύθυνση Διαβατηρίων και Εγγράφων Ασφαλείας/Α.Ε.Α. προς τις Υπηρεσίες Μεταφορών και Επικοινωνιών και αντίστροφα.

Η διαδικασία που εφαρμόζεται είναι ίδια με αυτή που περιγράφεται στις παραγράφους 2.1.1, 2.1.2 και 2.1.3 με την επισήμανση ότι δεν επιστρέφονται επεξεργασμένες αιτήσεις.

**2.4.2. Παραλαβή - διακίνηση αιτήσεων και προσωποποιημένων αδειών διαμονής αλλοδαπών και ταξιδιωτικών εγγράφων από τη Διεύθυνση Διαβατηρίων και Εγγράφων Ασφαλείας/Α.Ε.Α. προς τις Υπηρεσίες Αλλοδαπών Αττικής – Θεσσαλονίκης και αντίστροφα.**

Η διαδικασία που εφαρμόζεται είναι ίδια με αυτή που περιγράφεται στις παραγράφους 2.1.1, 2.1.2 και 2.1.3 με την επισήμανση ότι δεν επιστρέφονται επεξεργασμένες αιτήσεις πλην των αιτήσεων εκτύπωσης Αδειών Διαμονής Ομογενών από Αλβανία – Τουρκία.

**2.4.3. Παράδοση προσωποποιημένων Αδειών Διαμονής υπηκόων τρίτων χωρών από τη Διεύθυνση Διαβατηρίων και Εγγράφων Ασφαλείας/Α.Ε.Α. προς τις έδρες των Υπηρεσιών Αλλοδαπών και Μετανάστευσης ανά την Ελληνική Επικράτεια.**

Η διαδικασία που εφαρμόζεται είναι ίδια με αυτή που περιγράφεται στην παράγραφο 2.1.3 με την επισήμανση ότι δεν παραλαμβάνονται - επιστρέφονται αιτήσεις και ως εκ τούτου πραγματοποιείται μόνο αποστολή των προσωποποιημένων εγγράφων ασφαλείας από τη Διεύθυνση Διαβατηρίων και Εγγράφων Ασφαλείας/Α.Ε.Α..

**2.4.4. Παράδοση προσωποποιημένων Δελτίων Αστυνομικής Ταυτότητας Ελλήνων πολιτών στα Γραφεία Ταυτοτήτων ανά την Ελληνική Επικράτεια.**

Εφόσον εκδοθούν τα νέα δελτία αστυνομικής ταυτότητας εντός της προβλεπόμενης διάρκειας παροχής υπηρεσιών ταχυμεταφοράς, η διαδικασία που θα εφαρμόζεται θα είναι ίδια με αυτή που περιγράφεται στις παραγράφους 2.1.3 με την επισήμανση ότι δεν θα παραλαμβάνονται - επιστρέφονται αιτήσεις και ως εκ τούτου θα πραγματοποιείται μόνο αποστολή των προσωποποιημένων Δελτίων Αστυνομικής Ταυτότητας από τη Διεύθυνση Διαβατηρίων και Εγγράφων Ασφαλείας/Α.Ε.Α..

## **2.5. Γενικοί κανόνες διακίνησης.**

Όλα τα μεταφερόμενα έγγραφα είναι αυστηρά εμπιστευτικού περιεχομένου και ο διακομιστής οφείλει να λάβει τα απαραίτητα μέτρα, για την ασφαλή μεταφορά τους.

Οι αποστολές προς τα καταστήματα του δικτύου της εταιρείας ταχυμεταφοράς θα συσκευάζονται από τα αντίστοιχα κέντρα διαλογής - εξυπηρέτησης (HUBS) σε ξεχωριστούς σάκους και θα είναι αυτόνομες από τις υπόλοιπες αποστολές που έχει να διεκπεραιώσει το εκάστοτε κατάστημα παράδοσης της εταιρείας ταχυμεταφοράς. Τα ειδικά κιβώτια θα τοποθετούνται πάντοτε εντός σάκων για να μην διακρίνονται. Ο γραμμωτός κωδικός της ασφάλειας (tag) που θα ασφαλίσει το σάκο, θα αναγράφεται στο δελτίο αποστολής και θα δηλώνεται στο πλαίσιο του δελτίου «περιγραφή» με την ένδειξη «ασφαλή μεταφορά».

Ο γραμμωτός κωδικός της ασφάλειας (tag) θα σαρώνεται από το κατάστημα παραλαβής της εταιρείας ταχυμεταφοράς ως «άφιξη ομαδοποιημένης αποστολής». Η παραπάνω διαδικασία θα ακολουθείται και κατά την παραλαβή και αποστολή προς τα κέντρα διαλογής -εξυπηρέτησης (HUBS) των ειδικών κιβωτίων, που τα υποκαταστήματα της εταιρείας ταχυμεταφοράς παραλαμβάνουν από τις Υπηρεσίες με τελικό προορισμό τις εγκαταστάσεις της Διεύθυνσης Διαβατηρίων και Εγγράφων Ασφαλείας/Α.Ε.Α..

Το πρόγραμμα διακίνησης των ειδικών κιβωτίων μπορεί να τροποποιηθεί σύμφωνα με τις απαιτήσεις της Διεύθυνσης Διαβατηρίων και Εγγράφων Ασφαλείας/Α.Ε.Α. και κατόπιν σχετικής απόφασης του Διευθυντή της.

Σημειώνεται ότι, η διακίνηση των άνευ περιεχομένου ειδικών κιβωτίων ασφαλείας δεν θα υπόκειται

σε χρέωση.

## 2.6. Πλαίσιο παροχής υπηρεσιών.

Όσον αφορά στο πλαίσιο παροχής υπηρεσιών, καθορίζονται τα ακόλουθα:

### 2.6.1. Πρόγραμμα παραλαβής - παράδοσης (συχνότητα επισκέψεων).

**A)** Η παράδοση των ειδικών κιβωτίων και των σάκων με επεξεργασμένες αιτήσεις από τα Γραφεία Διαβατηρίων προς τη Διεύθυνση Διαβατηρίων και Εγγράφων Ασφαλείας/Α.Ε.Α. και αντίστροφα, πρέπει να πραγματοποιείται σύμφωνα με το πρόγραμμα που περιγράφεται στο Παράρτημα Α'.

Οι ανωτέρω Αστυνομικές Υπηρεσίες χωρίζονται σε τρεις (3) ομάδες και ισχύουν τα ακόλουθα:

#### ➤ Ομάδα Α'

Στις συγκεκριμένες Αστυνομικές Υπηρεσίες οι επισκέψεις προβλέπεται να εκτελούνται καθημερινά, (εκτός Κυριακής και επίσημων αργιών) και σύμφωνα με τους αναφερόμενους όρους του παρόντος κεφαλαίου, οι οποίοι ισχύουν για όλες τις ομάδες.

#### ➤ Ομάδα Β'

Στις συγκεκριμένες Αστυνομικές Υπηρεσίες οι επισκέψεις προβλέπεται να εκτελούνται τρεις (3) φορές την εβδομάδα, Δευτέρα, Τετάρτη και Παρασκευή, (εκτός επίσημων αργιών) και σύμφωνα με τους αναφερόμενους όρους του παρόντος κεφαλαίου, οι οποίοι ισχύουν για όλες τις ομάδες.

#### ➤ Ομάδα Γ'

Στις συγκεκριμένες Αστυνομικές Υπηρεσίες οι επισκέψεις προβλέπεται να εκτελούνται τρεις (3) φορές την εβδομάδα, Τρίτη, Πέμπτη και Σάββατο, (εκτός επίσημων αργιών) και σύμφωνα με τους αναφερόμενους όρους του παρόντος κεφαλαίου, οι οποίοι ισχύουν για όλες τις ομάδες.

**B)** Το πρόγραμμα παραλαβής – παράδοσης για τις Υπηρεσίες Μεταφορών και Επικοινωνιών και τις Υπηρεσίες Αλλοδαπών Αττικής - Θεσσαλονίκης διαμορφώνεται σύμφωνα με τις ανάγκες των εν λόγω Υπηρεσιών.

**Γ)** Το πρόγραμμα παραλαβής – παράδοσης για το Υπουργείο Εξωτερικών περιγράφεται στην Παράγραφο 2.3.

**Δ)** Το πρόγραμμα παραλαβής – παράδοσης για τις Υπηρεσίες Αλλοδαπών και Μετανάστευσης αναφορικά με τις Άδειες Διαμονής υπηκόων τρίτων χωρών διαμορφώνεται σύμφωνα με τις ανάγκες των εν λόγω Υπηρεσιών.

**Ε)** Το πρόγραμμα παραλαβής – παράδοσης για τα Γραφεία Ταυτοτήτων ανά την Ελληνική Επικράτεια, εφόσον εκδοθούν τα νέα δελτία αστυνομικής ταυτότητας εντός της προβλεπόμενης διάρκειας παροχής υπηρεσιών ταχυμεταφοράς, θα διαμορφωθεί σύμφωνα με τις ανάγκες που θα προκύψουν.

### 2.6.2. Γεωγραφική κάλυψη.

Εξαιτίας της φύσης του έργου της Διεύθυνσης Διαβατηρίων και Εγγράφων Ασφαλείας/Α.Ε.Α., ο Ανάδοχος θα πρέπει να είναι σε θέση να παρέχει πανελλαδική γεωγραφική κάλυψη. Στην προσφορά του θα πρέπει να παρουσιάσει τα σημεία στα οποία διαθέτει υποκαταστήματα ή/και συνεργαζόμενα γραφεία, τα οποία θα εξασφαλίζουν την απαίτηση αυτή.

Επιπρόσθετα τα σημεία αυτά πρέπει να διαθέτουν δική τους μηχανογράφηση και συνεχή (online) διασύνδεση με το κεντρικό μηχανογραφικό σύστημα του Αναδόχου και την μηχανογραφική εφαρμογή στη Διεύθυνση Διαβατηρίων και Εγγράφων Ασφαλείας/Α.Ε.Α., για την άμεση και έγκαιρη παρακολούθηση της διακίνησης των αποστολών.

### **2.6.3. Πρόσθετη Διαδικασία Παρακολούθησης και διασφάλισης της λειτουργίας**

Ο Ανάδοχος είναι υποχρεωμένος και θα πρέπει να διαθέτει σύγχρονο μηχανογραφικό σύστημα παρακολούθησης της διακίνησης των αποστολών. Το σύστημα αυτό καθώς και οι διαδικασίες θα πρέπει να έχουν τη δυνατότητα σε καθημερινή βάση και καθ' όλη την διάρκεια του 24ώρου να ενημερώνουν τη Διεύθυνση Διαβατηρίων και Εγγράφων Ασφαλείας/Α.Ε.Α.. Συγκεκριμένα, η Διεύθυνση Διαβατηρίων και Εγγράφων Ασφαλείας/Α.Ε.Α., με **ασφαλή** σύνδεση μέσω του Διαδικτύου, χρησιμοποιώντας ειδική εφαρμογή και κωδικό πρόσβασης, ο οποίος παρέχεται από τον Ανάδοχο, θα έχει τη δυνατότητα να εντοπίζει ανά πάσα χρονική στιγμή (24 ώρες το 24ωρο), σε πραγματικό χρόνο, τη γεωγραφική θέση του ειδικού κιβωτίου ασφαλείας (μέσω της ειδικής συσκευής εντοπισμού θέσης - gps), καθώς και να αντλεί ημερησίως - σε αναλυτικό πίνακα - στοιχεία των αποστολών ανά ημερομηνία παραλαβής ή παράδοσης με αριθμό αποστολής, ημερομηνία αποστολής, αποστολέα, τεμάχια, παραλήπτης, ημερομηνία - ώρα παράδοσης, ονοματεπώνυμο του παραλαβόντος και ειδικά κιβώτια που εκκρεμούν προς παράδοση - παραλαβή.

Το σύστημα θα πρέπει να κρατά ιστορικό τουλάχιστον εξήντα (60) ημερών σχετικά με τις ώρες παραλαβής και παράδοσης των ειδικών κιβωτίων. Επιπλέον το σύστημα αυτό θα πρέπει να είναι σε θέση να ενημερώνει τη Διεύθυνση Διαβατηρίων και Εγγράφων Ασφαλείας/Α.Ε.Α. σε σχέση με τυχόν προβλήματα στη διακίνηση των αποστολών.

Ειδικά εκπαιδευμένα άτομα του αναδόχου θα φροντίζουν την σχετική καθημερινή και άμεση ενημέρωση της Διεύθυνσης Διαβατηρίων και Εγγράφων Ασφαλείας/Α.Ε.Α. σε περίπτωση προβλήματος, από τη στιγμή της εμφάνισής του.

Ο ανάδοχος για τον σκοπό της παρακολούθησης της εξέλιξης διακίνησης των αποστολών υποχρεούται να παρέχει κατάλληλο υλικοτεχνικό εξοπλισμό ο οποίος θα λειτουργεί σε τρία (3) σημεία της Διεύθυνσης Διαβατηρίων και Εγγράφων Ασφαλείας/Α.Ε.Α..

### **2.6.4. Μηχανογραφημένο Αποδεικτικό (Voucher)**

Ο Ανάδοχος είναι υπεύθυνος να διαθέτει και να εγκαταστήσει πλήρες μηχανογραφικό σύστημα σε κατάλληλο χώρο στη Διεύθυνση Διαβατηρίων και Εγγράφων Ασφαλείας/Α.Ε.Α. για την ηλεκτρονική προετοιμασία των αποστολών. Ο Ανάδοχος θα παράσχει σχετικές συμβουλευτικές υπηρεσίες - οδηγίες στη Διεύθυνση Διαβατηρίων και Εγγράφων Ασφαλείας/Α.Ε.Α., χωρίς καμία χρέωση, για την, με τον πιο αποτελεσματικό τρόπο, λειτουργία της διαδικασίας προετοιμασίας των αποστολών από αυτήν, για τη διασύνδεση του συστήματος, εκτύπωση των στοιχείων διακίνησης των αποστολών με ηλεκτρονικό τρόπο στα αποδεικτικά (voucher) και επικόλλησής τους στις αποστολές.

Ο ανάδοχος για τον σκοπό της προετοιμασίας των αποστολών υποχρεούται να παρέχει κατάλληλο υλικοτεχνικό εξοπλισμό ο οποίος θα λειτουργεί σε τρία (3) σημεία της Διεύθυνσης Διαβατηρίων και Εγγράφων Ασφαλείας/Α.Ε.Α..

Αν απαιτηθεί επιπλέον υλικοτεχνικός εξοπλισμός για την εξυπηρέτηση του έργου, ο ανάδοχος οφείλει να τον παρέχει χωρίς επιπρόσθετο κόστος.

Τα δύο ανωτέρω συστήματα (παράγραφοι 2.6.3. και 2.6.4.) για την εξυπηρέτηση του σκοπού τους πρέπει να είναι σε συνεχή (online) διασύνδεση με το κεντρικό μηχανογραφικό σύστημα του

Αναδόχου μέσω διαδικτύου κάνοντας χρήση της παροχής σύνδεσης στο διαδίκτυο της Διεύθυνσης Διαβατηρίων και Εγγράφων Ασφαλείας/Α.Ε.Α.. Προκειμένου να αντιμετωπίζονται άμεσα περιστατικά κατά τα οποία για τεχνικούς λόγους δεν είναι διαθέσιμη η παραπάνω παροχή σύνδεσης στο διαδίκτυο, ο ανάδοχος θα πρέπει να προσφέρει κατάλληλο εξοπλισμό ασύρματης πρόσβασης στο διαδίκτυο (μέσω δικτύου κινητής τηλεφωνίας), τουλάχιστον για τα σημεία όπου θα λειτουργεί το μηχανογραφικό σύστημα για την ηλεκτρονική προετοιμασία των αποστολών, με όλα τα τηλεπικοινωνιακά κόστη πληρωμένα.

### **2.6.5. Διαδικασία παράδοσης – παραλαβής.**

Ο υπάλληλος της εταιρείας ταχυμεταφοράς θα προσέρχεται στην κάθε εμπλεκόμενη Υπηρεσία έχοντας μαζί του τα κατάλληλα υλικά για τη διακίνηση των μεταφερομένων. Διευκρινίζεται ότι, η αρχική και η τελική διακίνηση υλικού, καθώς και οποιαδήποτε αντικατάσταση αυτού (φθορά, βλάβη κ.λ.π.) δεν υπόκεινται σε χρέωση.

Τα άνευ περιεχομένου ειδικά κιβώτια ασφαλείας που αποστέλλονται από τη Διεύθυνση Διαβατηρίων και Εγγράφων Ασφαλείας/Α.Ε.Α. προς τις Εμπλεκόμενες Υπηρεσίες και αντίστροφα δεν θα υπόκεινται σε χρέωση, γεγονός το οποίο θα πιστοποιείται από τον αρμόδιο υπάλληλο και τον υπάλληλο της εταιρείας ταχυμεταφοράς.

Το προσωπικό της Διεύθυνσης Διαβατηρίων και Εγγράφων Ασφαλείας/Α.Ε.Α. που είναι επιφορτισμένο με την καταμέτρηση του υλικού, συμπληρώνει το συνοδευτικό έντυπο, στο οποίο αναγράφεται η διακινούμενη ποσότητα όπως προαναφέρεται.

Ο υπάλληλος της εταιρείας ταχυμεταφοράς (courier) θα πρέπει να φέρει μαζί του ειδικό φορητό εξοπλισμό για την σάρωση των γραμμωτών κωδικών (barcodes) και των δελτίων αποστολής (vouchers) μεταφοράς των αποστολών κατά την παράδοση και την παραλαβή των αποστολών για την αυτόματη πιστοποίηση των ενεργειών αυτών, με δυνατότητα άμεσης ενημέρωσης, κατά την παράδοση και παραλαβή τους.

Το υλικό παραλαμβάνεται από τον υπάλληλο της εταιρείας ταχυμεταφοράς ασφαλισμένο (με κλειδαριά/ες). Η ύπαρξη της κλειδαριάς/των κλειδαριών πιστοποιεί κατά την παράδοση του υλικού το ακέραιο της αποστολής.

Η διαδικασία παράδοσης-παραλαβής θα προσαρμοστεί βάσει των απαιτήσεων της Διεύθυνσης Διαβατηρίων και Εγγράφων Ασφαλείας/Α.Ε.Α., η οποία θα δίνει κατευθύνσεις ως προς την εφαρμογή της, σύμφωνα με τις λειτουργικές ανάγκες των εμπλεκόμενων Υπηρεσιών. Το σχετικό πλαίσιο πρέπει να είναι αρκετά ευέλικτο, ώστε να αντιμετωπίζονται ειδικές ανάγκες και έκτακτες καταστάσεις, κατόπιν αξιολόγησης και έγκρισης της Διεύθυνσης Διαβατηρίων και Εγγράφων Ασφαλείας/Α.Ε.Α..

Η διαδικασία συσκευασίας και παράδοσης για όλες τις αποστολές της ημέρας, θα πρέπει να ολοκληρώνεται εντός συγκεκριμένων ωρών. Ο Ανάδοχος έχει την αποκλειστική ευθύνη για την εξασφάλιση του ανάλογου προσωπικού ανά Υπηρεσία, έτσι ώστε ο όρος αυτός να μην παραβιάζεται.

Ο Ανάδοχος θα πρέπει να περιγράψει αναλυτικά αφενός το σύστημα διαχείρισης της πληροφορίας, το οποίο πρέπει να αποκλείει κάθε πιθανότητα σφάλματος και αφετέρου τις διαδικασίες που υποστηρίζουν την διαχείριση των παραδόσεων-αποστολών και στα δύο σημεία επαφής του (Σημείο Παράδοσης - Προορισμός) με τη Διεύθυνση Διαβατηρίων και Εγγράφων Ασφαλείας/Α.Ε.Α..

### 2.6.6. Ασφάλεια διακίνησης υλικού.

Λόγω της σημαντικότητας των δεδομένων που θα διακινούνται, ο Ανάδοχος θα πρέπει να είναι σε θέση να εξασφαλίζει την ασφάλεια των διακινούμενων προϊόντων και οι αποστολές της Αναθέτουσας Αρχής, εφ' όσον παραμένουν στις εγκαταστάσεις του Αναδόχου, ώσπου να προωθηθούν στον τελικό τους προορισμό, να φυλάσσονται σε ξεχωριστό χώρο, ο οποίος θα διαθέτει σύστημα καταγραφής κινήσεων και συναγερμό, 24 ώρες το 24ωρο. Ανάλογο χώρο θα πρέπει να διαθέτει ο Ανάδοχος και στο κέντρο διαλογής και προσωρινής εναποθήκευσης των ειδικών κιβωτίων ασφαλείας.

Η διακίνηση των εγγράφων ασφαλείας θα πρέπει να πραγματοποιείται με οχήματα που θα διαθέτουν κλειδαριές ασφαλείας και συναγερμό και δεν θα πρέπει να μεταφέρονται μαζί με επικίνδυνα φορτία.

Ως επικίνδυνα φορτία νοούνται: τα εμπορεύματα, είδη και υλικά που περιγράφονται στις υπ' αριθμ. 2008/68/EK και 61/2010/EE οδηγίες Ευρωπαϊκού κοινοβουλίου και Επιτροπής αντίστοιχα, που αφορούν την Ευρωπαϊκή συμφωνία για τη διεθνή μεταφορά επικινδύνων φορτίων A.D.R. (ισχύει και για τις εθνικές μεταφορές στην Ελλάδα βάσει της υπ' αριθμό Γ5/48222/2474/2019 από 21-06-2019 Κ.Υ.Α. – ΦΕΚ 2755/Β/3-7-2019), των οποίων η μεταφορά μπορεί να ενέχει κινδύνους για το κοινωνικό σύνολο, τη ζωή - υγεία των ανθρώπων, τη δημόσια τάξη και ασφάλεια.

Τα ειδικά κιβώτια θα είναι κατασκευασμένα από ειδικά επεξεργασμένο ανθεκτικό υλικό το οποίο θα αντέχει στις φθορές, πτώσεις, προσκρούσεις και επιπλέον οποιαδήποτε παραβίαση ή απόπειρα παραβίασης των να γίνεται άμεσα αντιληπτή. Στο επάνω μέρος θα σφραγίζονται με καπάκι, το οποίο θα κλειδώνεται με ένα (1) ή δύο (2) ειδικά λουκέτα ασφαλείας, τα οποία θα διατίθενται από την εταιρεία ταχυμεταφοράς [στη περίπτωση που χρησιμοποιείται ένα (1) λουκέτο, το κιβώτιο θα ασφαλίζεται και με επιπλέον ενάριθμη πλαστική ασφάλεια (tag)]. Στην εμπρόσθια πλευρά θα πρέπει να υπάρχει κατάλληλη υποδοχή στην οποία θα τοποθετείται ετικέτα με το όνομα και τον κωδικό της Υπηρεσίας (υπό μορφή γραμμωτού κωδικού - barcode) στην οποία ανήκει το ειδικό κιβώτιο.

Το κάθε ειδικό κιβώτιο θα έχει επαρκή επιφάνεια στην οποία θα τοποθετείται ετικέτα, η οποία παράγεται από το Πληροφοριακό Σύστημα της Διεύθυνσης Διαβατηρίων και Εγγράφων Ασφαλείας/Α.Ε.Α., που θα αναγράφονται τα στοιχεία της Υπηρεσίας, για την οποία προορίζονται τα έτοιμα έγγραφα ασφαλείας, καθώς και η ημερομηνία έκδοσης της παρτίδας εκτυπωμένων εγγράφων, τα οποία περιέχονται σε κάθε ειδικό κιβώτιο και ο αριθμός αυτής (batch).

Στην εμπρόσθια πλευρά ή στις πλαϊνές πλευρές του ειδικού κιβωτίου θα πρέπει να υπάρχει επαρκής επιφάνεια, όπου θα τοποθετείται η απόδειξη παραλαβής (voucher) της αποστολής.

Η εταιρεία ταχυμεταφοράς αναλαμβάνει την υποχρέωση να αντικαθιστά άμεσα (αυθημερόν) όλα τα ειδικά κιβώτια και λουκέτα τα οποία παρουσιάζουν αστοχία υλικού ή έχουν υποστεί ζημιές.

Τα ειδικά κιβώτια που θα χρησιμοποιηθούν για τις εμπλεκόμενες Υπηρεσίες θα έχουν τα εξής χαρακτηριστικά:

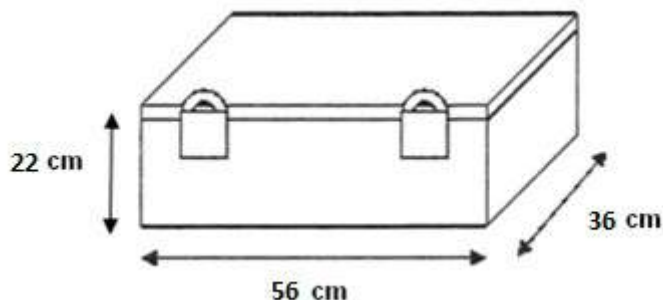

Εξωτερικές διαστάσεις κατά προτίμηση:

- Μήκος 56 cm
- Πλάτος 36cm
- Ύψος 22cm

Οι εξωτερικές διαστάσεις των ειδικών κιβωτίων θα πρέπει να είναι τέτοιες που να μπορούν να τοποθετηθούν κατ' ελάχιστο 12 κιβώτια στους μεταλλικούς κλωβούς μεταφοράς με διαστάσεις όπως αναφέρονται στην παράγραφο 2.1.3.

Εσωτερικές διαστάσεις κατά προτίμηση:

- Μήκος 50 cm
- Πλάτος 30cm
- Ύψος 20 cm

Οι εσωτερικές διαστάσεις έχουν επιλεγεί ώστε το κάθε ειδικό κιβώτιο να χωρά 180 διαβατήρια σε φακέλους C6 είτε τρία κουτιά φακέλων αιτήσεων (μέγιστος αριθμός φακέλων σε μέγεθος C4: 25 αιτήσεις ανά κουτί), συμπεριλαμβανομένου και του απαιτούμενου εξοπλισμού (συσκευή εντοπισμού, φορτιστή ρεύματος τα οποία τοποθετούνται σε ειδική εσωτερική υποδοχή).

Τα ειδικά κιβώτια συσκευασίας που θα χρησιμοποιηθούν για την ΣΤ3 Διεύθυνση του Υπουργείου Εξωτερικών θα έχουν τα ίδια ως άνω χαρακτηριστικά και διαστάσεις:

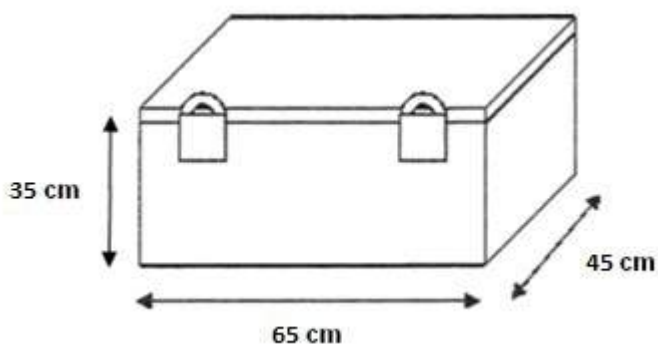

Εξωτερικές διαστάσεις κατά προτίμηση:

- Μήκος 65 cm
- Πλάτος 45 cm
- Ύψος 35 cm

Εσωτερικές διαστάσεις κατά προτίμηση:

- Μήκος 60 cm

- Πλάτος 40 cm
- Ύψος 30 cm

Τα ειδικά κιβώτια πρέπει να είναι κατασκευασμένα με τέτοιο τρόπο έτσι ώστε να αποφεύγονται τραυματισμοί του εμπλεκόμενου στη διακίνηση προσωπικού (αιχμηρά σημεία, ατελής γωνίες, κτλ).

Ο Ανάδοχος πρέπει να λαμβάνει όλα τα σχετικά μέτρα ασφαλείας, για την αποφυγή απώλειας - ζημιάς - φθοράς υλικού προς μεταφορά και την επίτευξη της εμπιστευτικότητας του πληροφοριακού υλικού και να διαθέτει ηλεκτρονικό σύστημα αναζήτησης - εντοπισμού αντικειμένων, ώστε να είναι δυνατός ο εντοπισμός ανά πάσα στιγμή (24 ώρες το 24ωρο) του σταδίου μεταφοράς και του σημείου στο οποίο βρίσκεται το αντικείμενο (ειδικό κιβώτιο) που έχει αποσταλεί. Η συσκευή παρακολούθησης θα πρέπει να πληροί κατ' ελάχιστο τις κατωτέρω προδιαγραφές:

- Το chip παρακολούθησης gps να είναι κατηγορίας SiRF3 ή νεότερο.
- Η αποστολή δεδομένων των γεωγραφικών σημείων κίνησης να γίνεται μέσω GSM/GPRS quad band τεχνολογίας ή μεταγενέστερης.
- Η συσκευή απαιτείται να διαθέτει κάρτα αποθήκευσης (memory card slot, ή internal flash memory και USB θύρα), στην οποία θα αποθηκεύεται όλη η κίνηση στα σημεία που δεν υπάρχει κάλυψη από δίκτυα κινητής τηλεφωνίας και να είναι επεξεργάσιμη για περαιτέρω ανάλυση από ηλεκτρονικό υπολογιστή της Διεύθυνσης Διαβατηρίων και Εγγράφων Ασφαλείας/Α.Ε.Α..
- Η διάρκεια της εσωτερικής μπαταρίας να είναι τουλάχιστον 72 ωρών σε αναμονή. Σε Γραφεία Διαβατηρίων που βρίσκονται σε απομακρυσμένες περιοχές (νησιά άγονης γραμμής) απαιτείται η διάρκεια της μπαταρίας να είναι τουλάχιστον 120 ώρες.
- Να έχει ακρίβεια εντοπισμού θέσης (CEP – Circular Error Probable) μικρότερη ίση από 5m.

Η συσκευή παρακολούθησης θα πρέπει να έχει αποσπώμενο συσσωρευτή ενέργειας (μπαταρία) και να φορτίζει εκτός του ειδικού κιβωτίου.

Ο Ανάδοχος οφείλει να καταθέσει ενημερωτικά και τεχνικά φυλλάδια και άλλα έντυπα, εταιρικά ή μη, με ειδικό τεχνικό περιεχόμενο, στην ελληνική γλώσσα, ή ελλείψει αυτών στην αγγλική γλώσσα, τα οποία θα αποδεικνύουν ότι τα προσφερόμενα είδη πληρούν τις ζητούμενες τεχνικές προδιαγραφές.

Ο Ανάδοχος υποχρεούται να καταθέσει σχέδιο - μελέτη ασφαλούς διακίνησης των αποστολών περιγράφοντας αναλυτικά τα μέτρα ασφάλειας και την μέθοδο εντοπισμού που εφαρμόζει.

Κάθε υποβαλλόμενη προσφορά υποχρεωτικά πρέπει να συνοδεύεται από:

- α) δύο (2) δείγματα ειδικών κιβωτίων που θα χρησιμοποιηθούν για τις Αστυνομικές Υπηρεσίες, καθώς και τις Υπηρεσίες του Υπουργείου Μεταφορών και Επικοινωνιών και Υπηρεσιών Αλλοδαπών και Μετανάστευσης.
- β) δύο (2) δείγματα ειδικών κιβωτίων που θα χρησιμοποιηθούν για την ΣΤ3 Διεύθυνση του Υπουργείου Εξωτερικών και
- γ) δύο (2) δείγματα σάκων για την μεταφορά των επεξεργασμένων αιτήσεων - δικαιολογητικών.

Τα σχετικά δείγματα θα παραδοθούν στην έδρα της Διεύθυνσης Διαβατηρίων και Εγγράφων Ασφαλείας/Α.Ε.Α. επί της οδού Χίου 8 - Καισαριανή (πέμπτος όροφος) και θα χορηγηθεί σχετικό αποδεικτικό κατάθεσης.

## 2.7. Οργάνωση, μεθοδολογία υλοποίησης έργου και διαδικασίες ελέγχου και παραλαβής

### 2.7.1. Παρακολούθηση Έργου από τη Διεύθυνση Διαβατηρίων και Εγγράφων Ασφαλείας/Α.Ε.Α.

Η Διεύθυνση Διαβατηρίων και Εγγράφων Ασφαλείας/Α.Ε.Α. θα συστήσει Επιτροπή Παρακολούθησης και Παραλαβής Έργου (Ε.Π.Π.Ε.) που θα αναλάβει τον έλεγχο της ποιότητας των παρεχόμενων υπηρεσιών από τον Ανάδοχο.

Η Επιτροπή Παρακολούθησης και Παραλαβής Έργου σε συνεργασία με τις Αστυνομικές Υπηρεσίες, τις Υπηρεσίες του Υπουργείου Μεταφορών - Επικοινωνιών, του Υπουργείου Εσωτερικών και του Υπουργείου Εξωτερικών θα ορίσει έναν αρμόδιο υπάλληλο ανά Υπηρεσία, ο οποίος θα έχει την ευθύνη για τον συντονισμό της διακίνησης των εγγράφων.

### 2.7.2. Ηλεκτρονική πληροφόρηση

Ο Ανάδοχος θα πρέπει να παρέχει δυνατότητα ηλεκτρονικής πληροφόρησης στη Διεύθυνση Διαβατηρίων και Εγγράφων Ασφαλείας/Α.Ε.Α., μέσω διαδικτυακής εφαρμογής σύμφωνα με αναφερόμενα στην παράγραφο 2.6.3..

Η Διεύθυνση Διαβατηρίων και Εγγράφων Ασφαλείας/Α.Ε.Α. θα έχει τη δυνατότητα, μέσω της εν λόγω εφαρμογής, να αντλεί εκτός από τα στοιχεία που αναφέρονται στην παράγραφο 2.6.3. και την ηλεκτρονική εικόνα της υπογραφής του παραλαβόντος και του αντίστοιχου αποδεικτικού παραλαβής - παράδοσης της εταιρείας. Τα παραπάνω, εάν για οποιοδήποτε λόγο δεν είναι δυνατόν να αντληθούν από το διαδίκτυο, προσκομίζονται από την εταιρία σε ηλεκτρονική αναφορά.

### 2.7.3. Οργάνωση και μεθοδολογία υλοποίησης έργου.

Ο Ανάδοχος θα ορίζει Υπεύθυνο έργου, ο οποίος θα φέρει την ευθύνη για την υλοποίηση του έργου από μέρος του και για την ενημέρωση της Διεύθυνσης Διαβατηρίων και Εγγράφων Ασφαλείας/Α.Ε.Α..

Ο Προσφέρων θα πρέπει στην Προσφορά του να παρουσιάσει τον τρόπο με τον οποίο επιτυγχάνεται η συστηματοποίηση-τυποποίηση των υπηρεσιών του. Πιο συγκεκριμένα, θα περιγράψει:

- Το σύστημα διακίνησης υλικού που εφαρμόζει εσωτερικά,
- Την τεχνική υποδομή που διαθέτει και
- Τις εσωτερικές διαδικασίες και τα μέσα παρακολούθησης και ελέγχου με ειδική έμφαση στα έντυπα διαχείρισης της μεταφοράς, τα οποία πρέπει να υποβάλλει.

Η μηχανογραφική διαχείριση των συνοδευτικών εντύπων των αποστολών από την πλευρά του Αναδόχου, είναι υποχρεωτική.

Επιπλέον, ο Προσφέρων θα δώσει λεπτομερή στοιχεία για τα ακόλουθα:

- Πανελλαδική κάλυψη. Να αναφερθεί αν κάποια παραρτήματα είναι συνεργατών ή αποκλειστικών αντιπροσώπων και να ονομαστούν αυτοί. Να επισυναφθεί αναλυτικός κατάλογος, ανά Εμπλεκόμενη Υπηρεσία, των σημείων του Αναδόχου που θα τον εξυπηρετούν.
- Δυνατότητα συσκευασίας διακινούμενου υλικού.
- Συστηματοποίηση - τυποποίηση παρεχόμενων υπηρεσιών. Συστήματα εσωτερικού

## 20PROC006927019 2020-06-26

ποιοτικού ελέγχου, καθώς και περιγραφή των μέσων ποιοτικού ελέγχου των προϊόντων και υπηρεσιών τους. Πιστοποιητικά (εφόσον υπάρχουν) εκδιδόμενα από επίσημα ινστιτούτα ή επίσημες υπηρεσίες ποιοτικού ελέγχου ή άλλες υπηρεσίες αναγνωρισμένης αρμοδιότητας.

Επιπλέον, ο Προσφέρων να περιγράψει το συνολικό μοντέλο ροής εργασιών που υιοθέτησε σε έργα ανάλογης πολυπλοκότητας και μεγέθους.

**ΚΕΦΑΛΑΙΟ 4.  
ΠΙΝΑΚΑΣ ΣΥΜΜΟΡΦΩΣΗΣ**

Α/Α	ΠΡΟΔΙΑΓΡΑΦΗ	ΑΠΑΙΤΗΣΗ	ΑΠΑΝΤΗΣΗ	ΠΑΡΑΠΟΜΠΗ ΤΕΚΜΗΡΙΩΣΗΣ
<b>1.</b>	<b>ΚΕΦΑΛΑΙΟ 1. ΓΕΝΙΚΟΙ ΟΡΟΙ</b>			
1.1.	Αντικείμενο - Περιγραφή του έργου.			
	1)Αντικείμενο του παρόντος έργου αποτελεί η παροχή στη Διεύθυνση Διαβατηρίων και Εγγράφων Ασφαλείας/Α.Ε.Α. (Δ.Δ.Ε.Α./Α.Ε.Α.) υπηρεσιών ασφαλούς ταχυμεταφοράς (courier) για την εξυπηρέτηση του συστήματος διακίνησης αιτήσεων – δικαιολογητικών και εκδοθέντων - προσωποποιημένων εγγράφων ασφαλείας, μεταξύ της Διεύθυνσης Διαβατηρίων και Εγγράφων Ασφαλείας/Α.Ε.Α. και των Υπηρεσιών Παραλαβής Δικαιολογητικών (Γραφεία Διαβατηρίων, Τμήματα Αλλοδαπών, Διευθύνσεις Μεταφορών και Επικοινωνιών, Υπηρεσίες Αλλοδαπών και Μετανάστευσης, ΣΤ3 Διεύθυνση Υπουργείου Εξωτερικών).	ΝΑΙ		
	2)Το υλικό που θα μεταφέρεται είναι ειδικά κιβώτια και σάκοι που θα περιέχουν τα ακόλουθα είδη - αντικείμενα: <ul style="list-style-type: none"> <li>• Τα έγγραφα ασφαλείας που εκδίδονται – προσωποποιούνται από τη Διεύθυνση Διαβατηρίων και Εγγράφων Ασφαλείας/Α.Ε.Α..</li> <li>• Οι αιτήσεις και τα δικαιολογητικά έκδοσης – προσωποποίησης αυτών.</li> <li>• Γραμμωτοί κώδικες (Barcodes), καθώς και σχετική με το έργο της Διεύθυνσης Διαβατηρίων και Εγγράφων Ασφαλείας/Α.Ε.Α. αλληλογραφία.</li> </ul>	ΝΑΙ		
	3)Οι προσφορές πρέπει να καλύπτουν το σύνολο του έργου, αποκλειόμενης κάθε προσφοράς που θα αναφέρεται σε τμήμα ή τμήματά του.	ΝΑΙ		
1.2.	Ποσότητα διακινούμενων ειδικών κιβωτίων – Δικαίωμα προαίρεσης			
	1)Σε καθημερινή βάση υπολογίζεται ότι τα ειδικά κιβώτια που θα διακινούνται από και προς τη Διεύθυνση Διαβατηρίων και Εγγράφων Ασφαλείας/Α.Ε.Α. θα ανέρχονται περίπου σε τριακόσια (300).	ΝΑΙ		
	2)Εφόσον πραγματοποιηθεί έναρξη της διαδικασίας έκδοσης των νέων Δελτίων Αστυνομικής Ταυτότητας Ελλήνων πολιτών, εντός της προβλεπόμενης διάρκειας παροχής υπηρεσιών ταχυμεταφοράς (εκτιμάται εντός του έτους 2022), ο Ανάδοχος θα πρέπει να λάβει υπόψη και την περίπτωση επιπλέον διακίνησης έως τριακοσίων εξήντα τεσσάρων (364) ειδικών κιβωτίων ημερησίως, το οποίο δύναται να ασκηθεί μονομερώς από την αναθέτουσα αρχή ως δικαίωμα προαίρεσης.	ΝΑΙ		
1.3.	Διάρκεια παροχής Υπηρεσιών			
	Η διάρκεια παροχής υπηρεσιών ταχυμεταφοράς από τις εμπλεκόμενες Υπηρεσίες προς τη Διεύθυνση Διαβατηρίων και Εγγράφων Ασφαλείας/Α.Ε.Α. και αντίστροφα, ορίζεται σε τρία (2) έτη με δυνατότητα προαίρεσης (OPTION) από την αναθέτουσα αρχή για ένα (1) έτος.	ΝΑΙ		
1.4.	Παραμένει για λόγους αριθμησης			
1.5.	Περιεχόμενα τεχνικής προσφοράς			
1.5.2	Χαρακτηριστικά του προσφέροντος			

	1)Στοιχεία του προσφέροντος (επωνυμία, διεύθυνση, τηλέφωνο, τηλεομοιοτυπία – fax -, στοιχεία του αρμοδίου προσώπου για την προσφορά).	NAI		
	2)Περιγραφή της επιχειρηματικής δομής του προσφέροντος (νομική μορφή, έτος ίδρυσης, οργάνωση, εύρος δραστηριοτήτων)	NAI		
	3)Περιγραφή μεγεθών προσωπικού του προσφέροντος (κατηγορίες προσωπικού, αριθμός απασχολούμενων ανά κατηγορία, χρονική εξέλιξη, επαγγελματική σχέση, τίτλοι σπουδών κ.λ.π.)	NAI		
	4)Περιγραφή υποδομής του προσφέροντος στην Ελλάδα ή/και το εξωτερικό (τεχνικός εξοπλισμός, μέσα ελέγχου κ.λπ.)	NAI		
	5)Περιγραφή του συνόλου των δραστηριοτήτων του προσφέροντος, συναφών με το αντικείμενο του έργου.	NAI		
	6)Κάθε άλλο στοιχείο που τεκμηριώνει την επάρκεια του προσφέροντος για την εκπόνηση του έργου.			
	7)Στην περίπτωση Κοινοπραξίας οικονομικών φορέων που υποβάλλουν κοινή προσφορά, τα ανωτέρω στοιχεία παρέχονται επί ποινή αποκλεισμού για κάθε μέλος της Κοινοπραξίας οικονομικών φορέων.	NAI		
	8)Εάν ο προσφέρων προτίθεται να αναθέσει την εκτέλεση μέρους (ή μερών) του έργου σε υπεργολάβους υποχρεούται, επί ποινή αποκλεισμού, να υποβάλλει όλα τα στοιχεία που περιλαμβάνονται στην ενότητα «χαρακτηριστικά του προσφέροντος» και για κάθε υπεργολάβο επιπλέον: <ul style="list-style-type: none"> <li>• τα στοιχεία του</li> <li>• το μέρος (ή τα μέρη) του έργου, τα οποία θα αναλάβει</li> </ul>	NAI		
	9)Σημειώνεται ότι σε κάθε περίπτωση ο Ανάδοχος θα έχει την πλήρη ευθύνη της καλής εκτέλεσης των κατά την Σύμβαση υπηρεσιών και υποχρεώσεων του, ανεξάρτητα αν αυτές θα υλοποιούνται από τον ίδιο (το προσωπικό του) ή από υπεργολάβους του.	NAI		
1.5.3	Παραμένει για λόγους αρίθμησης			
1.5.4	Τρόπος υλοποίησης του Έργου			
	1)Η Ενότητα «Τρόπος υλοποίησης του Έργου» πρέπει να συνταχθεί με βάση το Κεφάλαιο 2 του παρόντος τεύχους τεχνικών προδιαγραφών και να περιέχει την αναλυτική περιγραφή του τρόπου, με τον οποίο ο προσφέρων προτίθεται να υλοποιήσει το συγκεκριμένο έργο.	NAI		
	2)Ιδιαίτερη έμφαση θα πρέπει να δοθεί στην κατανόηση των ιδιαίτερων απαιτήσεων του έργου. Η προσέγγιση που θα παρουσιαστεί στις προσφορές πρέπει να είναι αποτέλεσμα διερεύνησης και προσαρμογής στα ειδικά δεδομένα του έργου και να βασίζεται στη χρήση δοκιμασμένων πρακτικών.	NAI		
	3)Στην ενότητα αυτή πρέπει να αναφερθεί αναλυτικά η δυναμική της οργάνωσης του προσφέροντα, μέσω της οποίας θα αντιμετωπίζει τυχόν διαφοροποιήσεις στη συχνότητα ή το πλήθος των αποστολών και των σημείων παραλαβής ή αποστολής.	NAI		
1.6.	Παραλαβή έργου			
	1)Η παραλαβή του έργου θα γίνεται σε μηνιαία βάση από επιτροπή που θα συσταθεί ειδικά για το σκοπό αυτό.	NAI		
	2)Για τις ανάγκες της παραλαβής, ο ανάδοχος υποχρεούται να παραδίδει στην επιτροπή, με το τέλος κάθε μήνα παροχής υπηρεσιών, συγκεντρωτική κατάσταση που θα περιλαμβάνει όλες τις παραδόσεις που έλαβαν χώρα κατά το μήνα αναφοράς ανά σημείο αποστολής. Στη συγκεντρωτική κατάσταση θα περιλαμβάνονται οι ημερομηνίες παράδοσης και παραλαβής κατά περίπτωση καθώς και το ονοματεπώνυμο του κατά περίπτωση παραλήπτη.	NAI		

	3)Συνοδευτικά, ο ανάδοχος υποχρεούται να παραδίδει αναφορά εργασιών, στην οποία θα περιγράφει, με τη μορφή έκθεσης πεπραγμένων, τυχόν προβλήματα που παρουσιάστηκαν, καθώς και τον τρόπο επίλυσής τους (καθυστερήσεις παραλαβών, τυχόν απώλειες υλικού κ.λ.π.).	NAI		
	4)Η επιτροπή παραλαβής θα προβαίνει σε επαλήθευση των περιγραφομένων στη συγκεντρωτική κατάσταση και την αναφορά εργασιών, καθώς και σε οποιαδήποτε άλλη ενέργεια κρίνει απαραίτητη για τις ανάγκες του έργου της.	NAI		
	5)Ο Ανάδοχος δικαιούται να ζητήσει μετάθεση της προθεσμίας εκτέλεσης κάποιας ή κάποιων επιμέρους παραδόσεων, στην περίπτωση που συντρέχουν λόγοι ανωτέρας βίας. Στην περίπτωση αυτή ο ανάδοχος συνυποβάλλει πλήρη και λεπτομερή στοιχεία για την τεκμηρίωση του αιτήματός του και το αίτημα εξετάζεται από τη Διεύθυνση Διαβατηρίων και Εγγράφων Ασφαλείας/Α.Ε.Α., η οποία αποφασίζει εάν δικαιολογείται να δοθεί μετάθεση και πόση, είτε για το μέλλον είτε με αναδρομική ισχύ και ειδοποιεί σχετικά γραπτώς τον ανάδοχο.	NAI		
1.7.	<b>Ποινικές ρήτρες - υποχρεώσεις ασφάλισης</b>			
	Σε περίπτωση που ο Ανάδοχος δεν τηρεί με συνέπεια τις υποχρεώσεις του, όπως αυτές απορρέουν από τα οριζόμενα στο Κεφάλαιο 2 του παρόντος Τεύχους Τεχνικών Προδιαγραφών, η Αναθέτουσα Αρχή δικαιούται να επιβάλλει ρήτρες ως εξής:			
	1) Σε περίπτωση απώλειας, καταστροφής ή κλοπής ειδικού κιβωτίου που περιλαμβάνει αιτήσεις, δικαιολογητικά ή απορριπτικές επιστολές, επιβάλλεται ρήτρα πέντε χιλιάδων (5.000) ευρώ ανά κιβώτιο.	NAI		
	2) Σε περίπτωση απώλειας, καταστροφής ή κλοπής ειδικού κιβωτίου που περιλαμβάνει έγγραφα ασφαλείας που εκδίδονται – προσωποποιούνται από τη Διεύθυνση διαβατηρίων και Εγγράφων Ασφαλείας/Α.Ε.Α., επιβάλλεται ρήτρα δεκαπέντε χιλιάδων (15.000) ευρώ ανά κιβώτιο.	NAI		
	3) Σε περίπτωση μη έγκαιρης παράδοσης ειδικών κιβωτίων αιτήσεων, δικαιολογητικών, απορριπτικών επιστολών ή εγγράφων ασφαλείας, επιβάλλεται ρήτρα ίση με εκατό (100) ευρώ για κάθε ώρα καθυστέρησης, για τις πρώτες σαράντα οκτώ (48) ώρες. Μετά την παρέλευση των πρώτων σαράντα οκτώ (48) ωρών, επιβάλλονται οι ρήτρες που αναφέρονται στις παραγράφους 1 και 2 αντίστοιχα. Ο χρόνος επιβολής της ρήτρας ξεκινάει μετά την παρέλευση του προκαθορισμένου χρονοδιαγράμματος σύμφωνα με το Κεφάλαιο 2 και το Παράρτημα Α' του παρόντος. Ο χρόνος υπολογισμού της ρήτρας για τα πρώτα τριάντα (30) λεπτά της ώρας, στρογγυλοποιείται προς τα κάτω, ενώ για τα δεύτερα τριάντα (30) λεπτά της ώρας στρογγυλοποιείται προς τα πάνω (για παράδειγμα αν υπάρξει καθυστέρηση στην παράδοση κιβωτίου 4 ωρών και 15 λεπτών τότε σύμφωνα με τα παραπάνω επιβάλλεται ρήτρα για 4 ώρες, ενώ αν υπάρξει καθυστέρηση στην παράδοση κιβωτίου 4 ωρών και 45 λεπτών επιβάλλεται ρήτρα για 5 ώρες).	NAI		
	4) Σε περίπτωση πλημμελούς τήρησης των μέτρων ασφαλείας (μέτρα που λαμβάνονται από τον ΑΝΑΔΟΧΟ για τη φύλαξη – διασφάλιση του μεταφερόμενου φορτίου κατά την διακίνηση ή αποθήκευσή του, παράγραφος 2.6.6) επιβάλλεται ρήτρα χιλίων (1.000) ευρώ, για κάθε κιβώτιο που αφορά η μη τήρηση των όρων ασφαλούς διακίνησης – αποθήκευσης.	NAI		
	5) Σε περίπτωση απώλειας, καταστροφής ή κλοπής σάκου που περιλαμβάνει χαρτοκιβώτια με επεξεργασμένες αιτήσεις και δικαιολογητικά επιβάλλεται ρήτρα χίλια πεντακόσια (1.500) ευρώ ανά σάκο.	NAI		

	6) Σε περίπτωση μη τήρησης του καθοριζόμενου κάθε φορά από τη Διεύθυνση Διαβατηρίων και Εγγράφων Ασφαλείας/Α.Ε.Α. προγράμματος διακίνησης (παράδοση – παραλαβή κιβωτίων) θεωρείται παραβίαση των συμβατικών υποχρεώσεων του ΑΝΑΔΟΧΟΥ και επιβάλλεται ρήτρα ως αναφέρεται στην παράγραφο 3.	NAI		
	7)Επιπρόσθετα στις ανωτέρω περιπτώσεις η Αναθέτουσα Αρχή δικαιούται να στραφεί κατά του ΑΝΑΔΟΧΟΥ και να απαιτήσει τα τυχόν εκδικαζόμενα ποσά, εφόσον γίνει δεκτή από αρμόδιο δικαστήριο σχετική αγωγική απαίτηση ιδιώτη, κατά τις περί αστικής ευθύνης διατάξεις.	NAI		
	8)Η ρήτρα εισπράττεται με παρακράτηση από το συμβατικό αντάλλαγμα του ΑΝΑΔΟΧΟΥ, για τον μήνα μέσα στον οποίο παρουσιάσθηκε το πρόβλημα.	NAI		
	9)Ο Ανάδοχος υποχρεούται να διατηρεί ασφαλισμένα τα κέντρα διανομής του, καθώς και τα μεταφορικά μέσα - αυτοκίνητα που χρησιμοποιεί για τις ανάγκες του έργου, για την κάλυψη των κινδύνων πυρός - κλοπής - πλημμύρας - τρομοκρατικών ενεργειών.	NAI		
	10)Η επιβολή ποινικών ρητρών ή/και η κήρυξη ως εκπτώτου του ΑΝΑΔΟΧΟΥ δεν εφαρμόζονται σε περιπτώσεις ανωτέρας βίας, σύμφωνα με τα αναφερόμενα σχετικά στην παράγραφο 1.8.4. του παρόντος τεύχους.	NAI		
	11)Ο Ανάδοχος στις περιπτώσεις που αφορούν κλοπή – απώλεια ή καταστροφή του μεταφερομένου φορτίου, οφείλει να αποζημιώνει την Αναθέτουσα Αρχή για την αξία του, σύμφωνα με τα καθοριζόμενα σε προηγούμενα εδάφια (1, 2), χωρίς να δικαιούται την επίκληση ανωτέρας βίας.	NAI		
1.8.	Λοιπές συμβατικές υποχρεώσεις του Ανάδοχου.			
1.8.1	Ευθύνη Μελών της Κοινοπραξίας οικονομικών φορέων			
	1)Σε περίπτωση Κοινοπραξίας οικονομικών φορέων, κάθε εταιρεία μέλος της Κοινοπραξίας οικονομικών φορέων θα ευθύνεται αλληλεγγύως και εξ' ολοκλήρου έναντι της Αναθέτουσας Αρχής για την εκτέλεση της σύμβασης.	NAI		
	2)Σε περίπτωση που - εξαιτίας αδυναμίας για οποιονδήποτε λόγο ή ανωτέρας βίας - μέλος της Κοινοπραξίας οικονομικών φορέων δεν μπορεί να ανταποκριθεί στις υποχρεώσεις της κατά το χρόνο εκτέλεσης της σύμβασης, τα υπόλοιπα μέλη συνεχίζουν να έχουν την ευθύνη της ολοκλήρωσης της με την ίδια τιμή και όρους. Τα υπόλοιπα μέλη της Κοινοπραξίας οικονομικών φορέων - και στις δύο παραπάνω περιπτώσεις - μπορούν να προτείνουν αντικαταστάτη. Η αντικατάσταση πρέπει να εγκριθεί με απόφαση της Αναθέτουσας Αρχής.	NAI		
1.8.2	Υπεργολαβίες του Αναδόχου			
	1)Ο Ανάδοχος δε δικαιούται να εκχωρήσει τις υποχρεώσεις καθώς και τις απαιτήσεις που απορρέουν από τη σύμβαση, σε οποιοδήποτε Φυσικό ή Νομικό πρόσωπο, χωρίς προηγούμενη έγγραφη συγκατάθεση της Αναθέτουσας Αρχής. Κατ' εξαίρεση, επιτρέπεται η εκχώρηση των δικαιωμάτων του σε αναγνωρισμένα Πιστωτικά Ιδρύματα, με σκοπό την έκδοση εγγυητικών επιστολών ή λόγω σύμβασης πίστωσης με ανοικτό (αλληλόχρεο) λογαριασμό από αυτά.	NAI		
	2)Σε περίπτωση εκχώρησης, ο Ανάδοχος ευθύνεται για τις πράξεις, παραλείψεις και αμέλειες των υπεργολάβων και των εκπροσώπων ή των υπαλλήλων τους, όπως ακριβώς και για τις πράξεις, παραλείψεις ή αμέλειες του ιδίου, των εκπροσώπων ή των υπαλλήλων του.	NAI		

	3)Ο Ανάδοχος δικαιούται να αντικαταστήσει υπεργολάβο σε περίπτωση διακοπής της συνεργασίας του με αυτόν ή να χρησιμοποιήσει και άλλον υπεργολάβο, μόνο εφ' όσον ο νέος υπεργολάβος ανταποκρίνεται στα αντίστοιχα κριτήρια επιλογής, που ίσχυσαν για την ανάθεση του έργου. Προκειμένου να συνάψει νέα υπεργολαβία, ο Ανάδοχος απαιτείται να έχει τη γραπτή άδεια της Αναθέτουσας Αρχής. Τα τμήματα τα οποία καλύπτει η υπεργολαβία, καθώς και η ταυτότητα του υπεργολάβου, κοινοποιούνται στη Διεύθυνση Διαβατηρίων και Εγγράφων Ασφαλείας/Α.Ε.Α. μαζί με έγγραφη τεκμηρίωση του ΑΝΑΔΟΧΟΥ, από την οποία πρέπει να προκύπτει ότι ο υπεργολάβος ανταποκρίνεται στα αντίστοιχα κριτήρια επιλογής, που ίσχυσαν για την ανάθεση του έργου.	NAI		
	4)Η Διεύθυνση Διαβατηρίων και Εγγράφων Ασφαλείας/Α.Ε.Α. δικαιούται να ζητήσει από τον ΑΝΑΔΟΧΟ την αντικατάσταση υπεργολάβου ή φυσικού προσώπου εμπλεκόμενου στην εκτέλεση του Έργου που, κατά την βάσιμη και αιτιολογημένη κρίση της, δεν ανταποκρίνεται στις απαιτήσεις του Έργου, ο δε Ανάδοχος υποχρεούται στην περίπτωση αυτή να ανταποκριθεί στην απαίτηση της Αναθέτουσας Αρχής, σε εύλογο χρονικό διάστημα, που θα συμφωνηθεί από κοινού, για την εξεύρεση αντικαταστάτη.	NAI		
	5)Σε κάθε περίπτωση, την πλήρη ευθύνη για την εκτέλεση - ολοκλήρωση του Έργου, φέρει αποκλειστικά ο Ανάδοχος.	NAI		
1.8.3	<b>Υποχρέωση Πίστης &amp; Εχεμύθειας</b>			
	1)Ο Ανάδοχος κρατά μυστική κάθε πληροφορία που περιέρχεται στην αντίληψη του από την εκτέλεση της σύμβασης και δεν αποκαλύπτει τέτοιες πληροφορίες σε τρίτα μέρη χωρίς την γραπτή συμφωνία της Αναθέτουσας Αρχής και επιβάλλει αυτή την υποχρέωση στους τυχόν υπεργολάβους του. Γενικά, σε όλες τις περιπτώσεις θα πρέπει να εφαρμόζεται αναλογικά ο Εθνικός Κανονισμός Ασφαλείας (Ε.Κ.Α.) του Γ.Ε.Ε.Θ.Α. όπως αυτός ισχύει κάθε φορά.	NAI		
	2)Ο Ανάδοχος αποκαλύπτει εμπιστευτικές πληροφορίες σε όσους υπαλλήλους ασχολούνται άμεσα με το περιεχόμενο της σύμβασης ή χρησιμοποιούν τον εξοπλισμό και λογισμικό και διασφαλίζει ότι αυτοί οι υπάλληλοι είναι ενήμεροι και συμφωνούν με τις υποχρεώσεις εχεμύθειας, ο δε Ανάδοχος μεταφέρει αυτές τις υποχρεώσεις και στους υπεργολάβους.	NAI		
	3)Όλοι οι ανωτέρω (προμηθευτές, υπεργολάβοι, πελάτες, υπάλληλοι και συνεργάτες αυτών με οποιαδήποτε σχέση κ.λπ.) καλύπτονται από το υπηρεσιακό και το ιδιωτικό απόρρητο και υπέχουν κατά περίπτωση, τις ευθύνες που προκύπτουν από τα άρθρα 252 (Παραβίαση Υπηρεσιακού Απόρρητου), 370 (Παραβίαση απορρήτου εγγράφων), 371 (Παραβίαση επαγγελματικής εχεμύθειας) του Π.Κ. και όλων των νόμων που είτε απ' ευθείας είτε δια κύρωσης Διεθνών Συμβάσεων προστατεύουν δικαστικές ή διοικητικές ή προσωπικές πληροφορίες.	NAI		
	4)Εάν ο Ανάδοχος επιδείξει δόλο ή αμέλεια για την προστασία του απορρήτου των παραπάνω πληροφοριών υφίσταται, πέραν των κατά νόμου ποινικών ή αστικών κυρώσεων, και διοικητικές όμοιες. Η ευθύνη αυτή υφίσταται και κατά τη διάρκεια και μετά την εκτέλεση του έργου.	NAI		

	5)Ο Ανάδοχος θα λάβει κάθε πρόσφορο μέτρο και θα προκαλέσει για την λήψη αντίστοιχων μέτρων εκ μέρους κάθε Υπεργολάβου του, υποσχόμενος και εγγυώμενος προς τη Διεύθυνση Διαβατηρίων και Εγγράφων Ασφαλείας/Α.Ε.Α. ότι κάθε απασχολούμενος ή καθ' οιονδήποτε τρόπο εμπλεκόμενος άμεσα ή έμμεσα με το έργο θα τηρεί την υποχρέωση πίστης και εχεμύθειας προς την Αναθέτουσα Αρχή, ως εάν η Διεύθυνση Διαβατηρίων και Εγγράφων Ασφαλείας/Α.Ε.Α. ήταν ο εργοδότης του, ιδιαίτερα δε και ενδεικτικά:	NAI		
	Α)Δεν θα προβαίνει σε ενέργειες που ανάγονται στον κύκλο εργασίας της Αναθέτουσας Αρχής, για λογαριασμό δικό της ή οποιουδήποτε τρίτου.	NAI		
	Β)Δεν θα προβαίνει σε οποιαδήποτε βλαπτική ενέργεια από πρόθεση ή οποιουδήποτε βαθμού αμέλεια, που επενεργεί ή είναι δυνατόν να επενεργήσει στη λειτουργία της Σύμβασης, του Έργου ή στα υλικά ή ηθικά συμφέροντα της Αναθέτουσας Αρχής.	NAI		
	Γ)Θα απέχει από οποιαδήποτε πράξη, ενέργεια ή παράλειψη αθέμιτου ανταγωνισμού, και δεν θα διοχετεύει ή γνωστοποιεί προς οποιονδήποτε τρίτο, όσα γνωρίζει ή είναι δυνατόν να περιέλθουν σε γνώση του, σχετικά με το Έργο.	NAI		
	Δ)Θα κρατεί μυστική και δεν θα γνωστοποιεί προς οιονδήποτε τρίτο κάθε μία και όλες τις πληροφορίες, στοιχεία ή δεδομένα που είναι δυνατόν να γνωρίζει ή περιέλθουν σε γνώση του εξ' αιτίας ή αφορμής των υπηρεσιών που παρέχει, τηρώντας εχεμύθεια και απόρρητο για κάθε τέτοια πληροφορία, στοιχείο ή δεδομένο, εκτός εάν η Αναθέτουσα Αρχή ρητά, έγγραφα και ειδικά το επιτρέψει.	NAI		
	Ε)Θα τηρεί υποχρέωση πίστης και μη κατάχρηση εμπιστοσύνης, ιδιαίτερα αν κατέχει διευθυντική ή εμπιστευτική θέση.	NAI		
	6)Ο Ανάδοχος υποχρεούται να υποβάλει στη Διεύθυνση Διαβατηρίων και Εγγράφων Ασφαλείας/Α.Ε.Α. υπεύθυνη δήλωση υπογεγραμμένη και θεωρημένη για το γνήσιο της υπογραφής από καθένα από τους απασχολούμενους με οποιαδήποτε σχέση με το έργο, ότι έχει λάβει γνώση των ανωτέρω υποχρεώσεων του περί πίστης και εχεμύθειας.	NAI		
	7)Οι υπεύθυνες δηλώσεις περί πίστης και εχεμύθειας πρέπει να αποσταλούν - παραδοθούν στην Διεύθυνση διαβατηρίων και Εγγράφων Ασφαλείας/Α.Ε.Α. μετά την υπογραφή της σύμβασης και να συνταχθούν από όλους όσους εμπλέκονται στη διαδικασία της διακίνησης (ταχυμεταφορείς, υπεύθυνοι ασφαλείας, σύνδεσμοι επικοινωνίας, προσωπικό κέντρων διαλογής κ.λ.π.), καθώς και από οποιονδήποτε έχει λάβει γνώση σχετικά με τις συνθήκες διενέργειας αυτής (Γενικοί Διευθυντές, διευθύνοντες σύμβουλοι, υπεύθυνοι υλοποίησης του έργου κ.λ.π.).	NAI		
	8)Σε περίπτωση οποιασδήποτε τέτοιας παραβάσεως, η Αναθέτουσα Αρχή δικαιούται να απαιτήσει αποκατάσταση της βλάβης ή ζημίας και την αποζημίωσή της στρεφόμενη, κατ' ενάσκηση διακριτικής της ευχέρειας, εναντίον του ΑΝΑΔΟΧΟΥ και κάθε υπαίτιου ή υπόχρεου προς αποζημίωση.	NAI		
	9)Ο Ανάδοχος δε δύναται να προβαίνει σε δημόσιες δηλώσεις σχετικά με το Έργο χωρίς την προηγούμενη συναίνεση της Αναθέτουσας Αρχής ούτε να συμμετέχει σε δραστηριότητες ασυμβίβαστες με τις υποχρεώσεις του απέναντι στην Αναθέτουσα Αρχή και δεν δεσμεύει την Αναθέτουσα Αρχή με κανένα τρόπο, χωρίς την προηγούμενη γραπτή της συναίνεση.	NAI		
1.8.4	<b>Τυχηρά και Ανωτέρα Βία</b>			
	1)Ο Ανάδοχος ευθύνεται για τα τυχηρά, υπό στενή έννοια (απλά ή συνήθη) περιστατικά στην νομότυπη εκπλήρωση των αναλαμβανομένων από αυτόν υποχρεώσεων σε εκτέλεση της Σύμβασης.	NAI		

	2)Τα συμβαλλόμενα μέρη δεν ευθύνονται για την εκπλήρωση των συμβατικών τους υποχρεώσεων, στο μέτρο που η αδυναμία εκπλήρωσης οφείλεται σε περιστατικά ανωτέρας βίας. Ως τέτοια δεν θεωρούνται για τον ΑΝΑΔΟΧΟ όσα ευρίσκονται αντικειμενικά εντός του πεδίου οικονομικής δραστηριότητας και ελέγχου του ΑΝΑΔΟΧΟΥ.	NAI		
	3)Δεν συνιστά περίπτωση ανωτέρας βίας η συμμετοχή του προσωπικού του ΑΝΑΔΟΧΟΥ σε απεργία, επίσχεση εργασίας, συμμετοχή σε συλλογικά όργανα (ψηφοφορίες κ.λ.π.).	NAI		
	4)Ο Ανάδοχος, επικαλούμενος υπαγωγή της αδυναμίας εκπλήρωσης υποχρεώσεών του σε γεγονός που εμπίπτει στην προηγούμενη παράγραφο, οφείλει να γνωστοποιήσει και επικαλεσθεί προς τη Διεύθυνση Διαβατηρίων και Εγγράφων Ασφαλείας/Α.Ε.Α. τους σχετικούς λόγους και περιστατικά άμεσα και εντός αποσβεστικής προθεσμίας δεκαπέντε λεπτών (15) από τότε που συνέβησαν, προσκομίζοντας τα απαραίτητα αποδεικτικά στοιχεία. Η Διεύθυνση Διαβατηρίων και Εγγράφων Ασφαλείας/Α.Ε.Α. υποχρεούται να απαντήσει εντός τριών (3) ωρών στο σχετικό αίτημα του ΑΝΑΔΟΧΟΥ διαφορετικά με την πάροδο άπρακτης της προθεσμίας τεκμαίρεται η αποδοχή του αιτήματος.	NAI		
1.8.5	<b>Ευθύνη - Ασφάλεια - Ασφάλιση</b>			
	1)Λόγω ή επ' ευκαιρία της εκτέλεσης του έργου δε δημιουργείται καμιά έννομη σχέση μεταξύ της Αναθέτουσας Αρχής και του προσωπικού του ΑΝΑΔΟΧΟΥ ή των Υπεργολάβων του που απασχολούνται στο Έργο, ούτε και μεταξύ του ΑΝΑΔΟΧΟΥ ή των Υπεργολάβων του και του προσωπικού της Αναθέτουσας Αρχής.	NAI		
	2)Ο Ανάδοχος υποχρεούται να ασφαλίσει και διατηρεί ασφαλισμένο το προσωπικό του στους αρμόδιους ασφαλιστικούς οργανισμούς καθ' όλη τη Συμβατική Διάρκεια του Έργου και μεριμνά όπως οι Υπεργολάβοι και λοιποί συνεργάτες του πράξουν το ίδιο.	NAI		
	3)Ο Ανάδοχος οφείλει να εκτελεί τα καθήκοντα που θα αναλάβει με τη Σύμβαση σύμφωνα με τους όρους της, της Προσφοράς του, της Διακήρυξης και του νόμου, αλλιώς θα εφαρμοστούν οι διαδικασίες που προβλέπονται από τις κείμενες διατάξεις.	NAI		
<b>2.</b>	<b>ΚΕΦΑΛΑΙΟ 2. ΕΙΔΙΚΟΙ ΟΡΟΙ</b>			
2.1.	Διακίνηση αποστολής ειδικών κιβωτίων με περιεχόμενο αιτήσεις, δικαιολογητικά και έγγραφα ασφαλείας από τα Γραφεία Διαβατηρίων / Σημεία Παραλαβής Δικαιολογητικών προς τη Διεύθυνση Διαβατηρίων και Εγγράφων Ασφαλείας/Α.Ε.Α. και αντίστροφα.			
2.1.1.	Παραλαβή αιτήσεων και δικαιολογητικών από τα Γραφεία Διαβατηρίων / Σημεία Παραλαβής Δικαιολογητικών			
	1)Τα διακινούμενα ειδικά κιβώτια από τις εμπλεκόμενες Υπηρεσίες προς τη Διεύθυνση Διαβατηρίων και Εγγράφων Ασφαλείας/Α.Ε.Α. περιέχουν τις αιτήσεις και λοιπά δικαιολογητικά για την έκδοση – προσωποποίηση εγγράφων ασφαλείας.	NAI		

	2) Η κάθε Υπηρεσία ετοιμάζει και ασφαρίζει τα ειδικά κιβώτια και καταρτίζει ένα διαβιβαστικό έγγραφο σε δύο (2) αντίτυπα, όπου θα υπάρχει αναφορά με το ακριβές περιεχόμενο του ειδικού κιβωτίου (αριθμός χαρτοκιβωτίων αιτήσεων που περιλαμβάνονται στη συγκεκριμένη αποστολή και αριθμός αιτήσεων ανά χαρτοκιβώτιο). Το ένα αντίγραφο θα εισάγεται στο ειδικό κιβώτιο και θα το συνοδεύει μέχρι τη Διεύθυνση Διαβατηρίων και Εγγράφων Ασφαλείας/Α.Ε.Α. και το άλλο θα επισυνάπτεται στην απόδειξη παραλαβής, που θα κρατείται στο Σημείο Παραλαβής δικαιολογητικών. Με βάση τα παραπάνω κάθε αποδεικτικό παραλαβής - παράδοσης θα συνδέεται με τις συγκεκριμένες αιτήσεις - δικαιολογητικά που υπάρχουν στο ειδικό κιβώτιο. Η εταιρείας ταχυμεταφοράς θα περνά από τις Υπηρεσίες σε προκαθορισμένη ώρα, από 14:00 έως 15:00 (εκτός Κυριακής και επίσημων αργιών) και θα συμπληρώνει την απόδειξη παραλαβής (voucher). Το ένα μέρος της θα μένει στην Υπηρεσία μαζί με το διαβιβαστικό ενώ το άλλο θα τοποθετείται σε συγκεκριμένη θέση του ειδικού κιβωτίου.	NAI		
	3) Τα ειδικά κιβώτια για τις διακινήσεις που γίνονται από τις Υπηρεσίες Παραλαβής Δικαιολογητικών προς τη Διεύθυνση Διαβατηρίων και Εγγράφων Ασφαλείας/Α.Ε.Α. θα διατίθενται από την εταιρεία ταχυμεταφοράς. Επίσης η διαδικασία της συσκευασίας θα εκτελείται από το αρμόδιο προσωπικό του Σημείου Παραλαβής δικαιολογητικών.	NAI		
	4) Για κάθε μια από τις Υπηρεσίες Παραλαβής δικαιολογητικών θα πρέπει να αντιστοιχούν τουλάχιστον έξι (6) ειδικά κιβώτια. Για τις Υπηρεσίες που εδρεύουν στους Νομούς Αττικής και Θεσσαλονίκης και εξυπηρετούν μεγαλύτερο αριθμό πολιτών, θα αντιστοιχούν δέκα (10) ειδικά κιβώτια ανά σημείο.	NAI		
	5) Κάθε Υπηρεσία θα είναι εφοδιασμένη με τρία (3) κλειδιά «masterkeys» που θα ανοίγουν αποκλειστικά και μόνο όλα τα ειδικά λουκέτα ασφαλείας για τα ειδικά κιβώτια που της ανήκουν. Επίσης στη Διεύθυνση Διαβατηρίων και Εγγράφων Ασφαλείας/Α.Ε.Α. θα υπάρχουν εννέα (9) κλειδιά «masterkeys», τα οποία ανοίγουν όλα τα ειδικά λουκέτα ασφαλείας, του συνόλου των ειδικών κιβωτίων που θα χρησιμοποιούνται. Όλα τα κλειδιά «masterkeys» θα διατεθούν από την εταιρεία ταχυμεταφοράς.	NAI		
2.1.2.	Παράδοση αιτήσεων και δικαιολογητικών στη Διεύθυνση Διαβατηρίων και Εγγράφων Ασφαλείας/Α.Ε.Α..			
	1) Η εταιρεία ταχυμεταφοράς θα επισκέπτεται τη Διεύθυνση Διαβατηρίων και Εγγράφων Ασφαλείας/Α.Ε.Α. καθημερινά (εκτός Κυριακής και επίσημων αργιών), από 06:30 έως 07:30 ώρα όπου θα παραδίδει τα ειδικά κιβώτια με τις αιτήσεις και τα δικαιολογητικά από τις Υπηρεσίες. Ειδικά για τις περιοχές της νησιωτικής Ελλάδας, τα ειδικά κιβώτια με τις αιτήσεις και τα δικαιολογητικά, δύνανται να παραδίδονται στη Διεύθυνση Διαβατηρίων και Εγγράφων Ασφαλείας/Α.Ε.Α. καθημερινά (εκτός Κυριακής και επίσημων αργιών), από 06.30 έως 09.00 ώρα.	NAI		
	2) Τα ειδικά κιβώτια θα είναι τοποθετημένα σε μεταλλικούς κλωβούς με ρόδες, προτιμώμενων διαστάσεων: ύψος 160cm (175cm με τις ρόδες), πλάτος 64cm, μήκος 76cm, τα οποία θα διατίθενται από την εταιρεία ταχυμεταφοράς.	NAI		
	3) Οι διαστάσεις των μεταλλικών κλωβών δύνανται να αποκλίνουν από τις προτιμώμενες διαστάσεις με την προϋπόθεση να μπορούν να εισέρχονται και να εξέρχονται με ευκολία τόσο στις θύρες (διαστάσεων: 80cm x 194cm) όσο και στους ανελκυστήρες της Διεύθυνσης Διαβατηρίων και Εγγράφων Ασφαλείας/Α.Ε.Α. (διαστάσεων: 121cm x 115cm x 210cm).	NAI		

	4)Η παράδοση θα γίνεται από τους υπαλλήλους της εταιρείας ταχυμεταφοράς στον καθοριζόμενο από τη Διεύθυνση Διαβατηρίων και Εγγράφων Ασφαλείας/Α.Ε.Α. κάθε φορά χώρο, ο οποίος αυτή τη στιγμή είναι ο πέμπτος όροφος του επί της οδού Χίου 8 - Καισαριανή κτιρίου.	NAI		
	5)Η εταιρεία ταχυμεταφοράς παραδίδει τα ειδικά κιβώτια που περιέχουν τις αιτήσεις και τα δικαιολογητικά κατά περίπτωση, έκδοσης - προσωποποίησης εγγράφων ασφαλείας, με την επίδειξη των αντίστοιχων αποδείξεων παραλαβής (voucher). Η Διεύθυνση Διαβατηρίων και Εγγράφων Ασφαλείας/Α.Ε.Α. θα τα παραλαμβάνει σύμφωνα με την καθορισμένη διαδικασία παραλαβής ειδικών κιβωτίων (ένα προς ένα).	NAI		
2.1.3.	Παραλαβή ειδικών κιβωτίων με έγγραφα ασφαλείας από τη Διεύθυνση Διαβατηρίων και Εγγράφων Ασφαλείας/Α.Ε.Α..			
	1)Η Διεύθυνση Διαβατηρίων και Εγγράφων Ασφαλείας/Α.Ε.Α. θα ετοιμάζει και θα ασφαλίσει τα ειδικά κιβώτια με τα έγγραφα ασφαλείας για αποστολή στις εμπλεκόμενες Υπηρεσίες. Η παραλαβή από τον υπάλληλο της εταιρείας ταχυμεταφοράς θα γίνεται καθημερινά, εκτός Κυριακής και επίσημων αργιών, σε προκαθορισμένη ώρα, ήτοι Δευτέρα έως και Παρασκευή από 12:00 έως 15:00 και Σάββατο από 12:00 έως 14:00, σύμφωνα με το πρόγραμμα που εμφανίζεται στο Παράρτημα Α'.	NAI		
	2)Κατά τη διαδικασία παράδοσης των ειδικών κιβωτίων στον υπάλληλο της εταιρείας ταχυμεταφοράς, αυτός θα συμπληρώνει τις απαραίτητες αποδείξεις παραλαβής (voucher) με τους μοναδικούς αριθμούς παρτίδας (batch) των ειδικών κιβωτίων που παραλαμβάνει. Το ένα αντίτυπο των αποδείξεων παραλαβής (voucher), θα μένει στη Διεύθυνση Διαβατηρίων και Εγγράφων Ασφαλείας/Α.Ε.Α., ενώ το άλλο θα τοποθετείται στη θέση που φέρει το κάθε ειδικό κιβώτιο για τον συγκεκριμένο σκοπό. Έτσι κάθε απόδειξη παραλαβής (voucher), θα συνδέεται με τα συγκεκριμένα έγγραφα ασφαλείας που υπάρχουν στο ειδικό κιβώτιο. Με την παραπάνω μεθοδολογία διασφαλίζεται η πλήρης παρακολούθηση κάθε αποστολής αλλά και κάθε ενός εγγράφου ασφαλείας, από την παραλαβή έως και την παράδοση.	NAI		
2.1.4.	Παράδοση εγγράφων ασφαλείας στα Γραφεία Διαβατηρίων / Υπηρεσίες Παραλαβής Δικαιολογητικών			
	1)Τα ειδικά κιβώτια με τα Διαβατήρια, θα παραδίδονται από τη εταιρεία ταχυμεταφοράς στις Αστυνομικές Υπηρεσίες, σε προκαθορισμένη ώρα (εκτός Κυριακής και επίσημων αργιών) σύμφωνα με το πρόγραμμα που περιγράφεται στο Παράρτημα Α'.	NAI		
	2)Το πρόγραμμα διακίνησης των ειδικών κιβωτίων μπορεί να τροποποιηθεί σύμφωνα με τις απαιτήσεις της Διεύθυνσης Διαβατηρίων και Εγγράφων Ασφαλείας / Α.Ε.Α. και κατόπιν σχετικής απόφασης του Διευθυντή της.	NAI		
	3)Ειδικότερα τονίζεται ότι, οι παραδόσεις των ειδικών κιβωτίων από την εταιρεία ταχυμεταφορών στις εμπλεκόμενες Υπηρεσίες, θα πραγματοποιούνται είτε αυθημερόν είτε την επομένη ημέρα, σύμφωνα με το πρόγραμμα που περιγράφεται στο Παράρτημα Α'.	NAI		
2.2.	Παραλαβή και διακίνηση σάκων με χαρτοκιβώτια επεξεργασμένων αιτήσεων και δικαιολογητικών από τη Διεύθυνση Διαβατηρίων και Εγγράφων Ασφαλείας/Α.Ε.Α. προς τα Σημεία Παραλαβής Δικαιολογητικών			

	1)Τα χαρτοκιβώτια επεξεργασμένων αιτήσεων θα παραλαμβάνονται από τη Διεύθυνση Διαβατηρίων και Εγγράφων Ασφαλείας/Α.Ε.Α. και θα παραδίδονται στις Υπηρεσίες την πρώτη εργάσιμη ημέρα κάθε εβδομάδας και εντός σάκων μιας χρήσεως διαστάσεων 120cm x 80cm τουλάχιστον, οι οποίοι θα διατίθενται από τον Ανάδοχο και θα ασφαλίζονται με ειδική ταινία ασφαλείας (tag), στην οποία αναγράφεται μοναδικός γραμμωτός κωδικός (barcode).	NAI		
	2)Η Διεύθυνση Διαβατηρίων και Εγγράφων Ασφαλείας/Α.Ε.Α. κατά την παράδοση των χαρτοκιβωτίων των επεξεργασμένων αιτήσεων παράγει έγγραφο στο οποίο αναφέρεται ο παραλήπτης, ο αριθμός των χαρτοκιβωτίων και ο αντίστοιχος αριθμός των αιτήσεων, που περιέχονται σε κάθε χαρτοκιβώτιο. Αντίστοιχα η εταιρεία ταχυμεταφοράς θα εκδίδει κατά την παραλαβή των σάκων σχετικές αποδείξεις παραλαβής (voucher).	NAI		
	3)Η διαδικασία παραλαβής από τη Διεύθυνση Διαβατηρίων και Εγγράφων Ασφαλείας/Α.Ε.Α. θα γίνεται από 11:00 έως 12:00 ώρα και η παράδοση των σάκων θα πραγματοποιείται την επόμενη μέρα.	NAI		
2.3.	Διακίνηση αποστολής αιτήσεων και λοιπών δικαιολογητικών από το Υπουργείο Εξωτερικών προς τη Διεύθυνση Διαβατηρίων και Εγγράφων Ασφαλείας/Α.Ε.Α. και αποστολή ειδικών κιβωτίων με διαβατήρια και σάκων με επεξεργασμένες αιτήσεις και δικαιολογητικά από τη Διεύθυνση Διαβατηρίων και Εγγράφων Ασφαλείας/Α.Ε.Α. προς το Υπουργείο Εξωτερικών			
2.3.1.	Παραλαβή Αιτήσεων και λοιπών δικαιολογητικών από το Υπουργείο Εξωτερικών			
	1)Η ΣΤ3 Διεύθυνση του Υπουργείου Εξωτερικών ετοιμάζει και ασφαλίζει τα ειδικά κιβώτια, που περιέχουν τις αιτήσεις και τα δικαιολογητικά, και καταρτίζει ένα διαβιβαστικό έγγραφο σε δύο (2) αντίτυπα, με το ακριβές περιεχόμενο του κάθε κιβωτίου (αριθμός πακέτων αιτήσεων που περιλαμβάνονται στη συγκεκριμένη αποστολή και αριθμός αιτήσεων ανά πακέτο). Το ένα αντίγραφο του διαβιβαστικού θα εισάγεται στο κιβώτιο και θα το συνοδεύει μέχρι τη Διεύθυνση Διαβατηρίων και Εγγράφων Ασφαλείας/Α.Ε.Α. και το άλλο θα επισυνάπτεται στην απόδειξη παραλαβής, που θα κρατείται στη αρμόδια Διεύθυνση του Υπουργείου Εξωτερικών. Με βάση τα παραπάνω κάθε αποδεικτικό παραλαβής - παράδοσης, θα συνδέεται με τις συγκεκριμένες αιτήσεις - δικαιολογητικά που υπάρχουν στο κάθε κιβώτιο. Ο υπάλληλος της εταιρείας ταχυμεταφορών θα παραλαμβάνει από την αρμόδια Διεύθυνση του Υπουργείου Εξωτερικών καθημερινά (εκτός Σαββατοκύριακου και επισήμων αργιών), σε προκαθορισμένη ώρα, από 11:00 έως 12:00 και θα συμπληρώνει την απόδειξη παραλαβής (voucher). Το ένα μέρος της θα μένει στην ανωτέρω Διεύθυνση του Υπουργείου Εξωτερικών μαζί με το διαβιβαστικό, ενώ το άλλο θα τοποθετείται εξωτερικά του κιβωτίου.	NAI		
	2)Τα πέντε (05) ειδικά κιβώτια που απαιτούνται για τις διακινήσεις αιτήσεων -λοιπών δικαιολογητικών και διαβατηρίων που θα αποστέλλονται από την αρμόδια Διεύθυνση του Υπουργείου Εξωτερικών προς τη Διεύθυνση Διαβατηρίων και Εγγράφων Ασφαλείας/Α.Ε.Α. θα διατίθενται από την εταιρεία ταχυμεταφοράς. Η διαδικασία της συσκευασίας θα εκτελείται από το αρμόδιο προσωπικό της ανωτέρω Διεύθυνσης του Υπουργείου Εξωτερικών.	NAI		
	3)Η αρμόδια Διεύθυνση του Υπουργείου Εξωτερικών και η Διεύθυνση Διαβατηρίων και Εγγράφων Ασφαλείας/Α.Ε.Α. θα είναι εφοδιασμένες με έξι (6) κλειδιά «masterkeys» αντίστοιχα, που θα ανοίγουν όλα τα ειδικά λουκέτα ασφαλείας των ειδικών κιβωτίων, τα οποία θα διατεθούν από την εταιρεία ταχυμεταφοράς.	NAI		

2.3.2.	Παράδοση Αιτήσεων και λοιπών δικαιολογητικών στη Διεύθυνση Διαβατηρίων και Εγγράφων Ασφαλείας/Α.Ε.Α.			
	Η εταιρεία ταχυμεταφοράς παραδίδει αυθημερόν στη Διεύθυνση Διαβατηρίων και Εγγράφων Ασφαλείας/Α.Ε.Α. τα ειδικά κιβώτια που περιέχουν τις αιτήσεις και τα δικαιολογητικά έκδοσης Διαβατηρίων από την αρμόδια Διεύθυνση του Υπουργείου Εξωτερικών, με την επίδειξη των αντίστοιχων αποδείξεων (voucher). Η Διεύθυνση Διαβατηρίων και Εγγράφων Ασφαλείας/Α.Ε.Α. θα παραλαμβάνει σύμφωνα με την καθορισμένη διαδικασία παραλαβής των ειδικών κιβωτίων (ένα προς ένα). Η παράδοση θα γίνεται από τους υπαλλήλους της εταιρείας ταχυμεταφοράς στον καθοριζόμενο από τη Διεύθυνση Διαβατηρίων και Εγγράφων Ασφαλείας/Α.Ε.Α. κάθε φορά χώρο, ο οποίος αυτή τη στιγμή είναι ο πέμπτος όροφος του επί της οδού Χίου 8 - Καισαριανή κτιρίου, καθημερινά (εκτός Σαββατοκύριακου και επίσημων αργιών) σε προκαθορισμένη ώρα, από 12:00 έως 13:00.	ΝΑΙ		
2.3.3.	Παραλαβή ειδικών κιβωτίων με διαβατήρια και σάκων με επεξεργασμένες αιτήσεις και δικαιολογητικά			
	1)Η Διεύθυνση Διαβατηρίων και Εγγράφων Ασφαλείας/Α.Ε.Α. θα ετοιμάζει και θα ασφαρίζει τα ειδικά κιβώτια με τα διαβατήρια, για αποστολή στην αρμόδια Διεύθυνση του Υπουργείου Εξωτερικών. Η παραλαβή από τον υπάλληλο της εταιρείας ταχυμεταφοράς θα γίνεται καθημερινά (εκτός Σαββατοκύριακου και επίσημων αργιών) σε προκαθορισμένη ώρα, από 10:00 έως 11:00.	ΝΑΙ		
	2)Η Διεύθυνση Διαβατηρίων και Εγγράφων Ασφαλείας/Α.Ε.Α. θα προετοιμάζει τους σάκους με τις επεξεργασμένες αιτήσεις και δικαιολογητικά, για αποστολή στην αρμόδια Διεύθυνση του Υπουργείου Εξωτερικών όταν συμπληρωθεί ο απαραίτητος αριθμός επεξεργασμένων αιτήσεων και θα εφαρμόζεται η διαδικασία όπως έχει περιγραφεί στην παράγραφο 2.2 του παρόντος.	ΝΑΙ		
	3)Κατά τη διαδικασία παράδοσης των ειδικών κιβωτίων στον υπάλληλο της εταιρείας ταχυμεταφοράς, αυτός θα συμπληρώνει τις απαραίτητες αποδείξεις (voucher), με τους μοναδικούς αριθμούς (batch) των ειδικών φακέλων που περιέχονται σε κάθε κιβώτιο που παραλαμβάνει. Το ένα αντίτυπο των αποδείξεων (voucher), θα μένει στη Διεύθυνση Διαβατηρίων, ενώ το άλλο θα τοποθετείται εξωτερικά του κάθε κιβωτίου. Έτσι κάθε απόδειξη παραλαβής (voucher), θα συνδέεται με τα συγκεκριμένα διαβατήρια που υπάρχουν στο κάθε κιβώτιο. Με την παραπάνω μεθοδολογία διασφαλίζεται η πλήρης παρακολούθηση κάθε αποστολής αλλά και κάθε ενός Διαβατηρίου, από την παραλαβή έως και την παράδοση.	ΝΑΙ		
2.3.4.	Παράδοση Διαβατηρίων και σάκων με επεξεργασμένες αιτήσεις και δικαιολογητικά στην ΣΤ3 Διεύθυνση του Υπουργείου Εξωτερικών			
	Τα ειδικά κιβώτια με τα Διαβατήρια και οι σάκοι με επεξεργασμένες αιτήσεις, θα παραδίδονται αυθημερόν από τον υπάλληλο της εταιρείας ταχυμεταφοράς στην αρμόδια Διεύθυνση του Υπουργείου Εξωτερικών σε προκαθορισμένη ώρα, από 11:30 έως 12:30.	ΝΑΙ		
2.4.	Παραλαβή - διακίνηση αιτήσεων και λοιπών εγγράφων ασφαλείας από τη Διεύθυνση Διαβατηρίων και Εγγράφων Ασφαλείας/Α.Ε.Α. προς τις λοιπές εμπλεκόμενες Υπηρεσίες			
2.4.1.	Παραλαβή - διακίνηση αιτήσεων και προσωποποιημένων αδειών οδήγησης από τη Διεύθυνση Διαβατηρίων και Εγγράφων Ασφαλείας/Α.Ε.Α. προς τις Υπηρεσίες Μεταφορών και Επικοινωνιών και αντίστροφα			
	1)Η διαδικασία που εφαρμόζεται είναι ίδια με αυτή που περιγράφεται στις παραγράφους 2.1.1, 2.1.2 και 2.1.3 με την επισήμανση ότι δεν επιστρέφονται επεξεργασμένες αιτήσεις.	ΝΑΙ		

2.4.2.	Παραλαβή - διακίνηση αιτήσεων και προσωποποιημένων αδειών διαμονής αλλοδαπών και ταξιδιωτικών εγγράφων από τη Διεύθυνση Διαβατηρίων και Εγγράφων Ασφαλείας/Α.Ε.Α. προς τις Υπηρεσίες Αλλοδαπών Αττικής –Θεσσαλονίκης και αντίστροφα			
	Η διαδικασία που εφαρμόζεται είναι ίδια με αυτή που περιγράφεται στις παραγράφους 2.1.1, 2.1.2 και 2.1.3 με την επισήμανση ότι δεν επιστρέφονται επεξεργασμένες αιτήσεις πλην των αιτήσεων εκτύπωσης Αδειών Διαμονής Ομογενών από Αλβανία – Τουρκία.	ΝΑΙ		
2.4.3.	Παράδοση προσωποποιημένων Αδειών Διαμονής υπηκόων τρίτων χωρών από τη Διεύθυνση Διαβατηρίων και Εγγράφων Ασφαλείας/Α.Ε.Α. προς τις έδρες των Υπηρεσιών Αλλοδαπών και Μετανάστευσης ανά την Ελληνική Επικράτεια			
	Η διαδικασία που εφαρμόζεται είναι ίδια με αυτή που περιγράφεται στην παράγραφο 2.1.3 με την επισήμανση ότι δεν παραλαμβάνονται - επιστρέφονται αιτήσεις και ως εκ τούτου πραγματοποιείται μόνο αποστολή των προσωποποιημένων εγγράφων ασφαλείας από τη Διεύθυνση Διαβατηρίων και Εγγράφων Ασφαλείας/Α.Ε.Α..	ΝΑΙ		
2.4.4.	Παράδοση προσωποποιημένων Δελτίων Αστυνομικής Ταυτότητας Ελλήνων πολιτών στα Γραφεία Ταυτοτήτων ανά την Ελληνική Επικράτεια			
	Εφόσον εκδοθούν τα νέα δελτία αστυνομικής ταυτότητας εντός της προβλεπόμενης διάρκειας παροχής υπηρεσιών ταχυμεταφοράς, η διαδικασία που θα εφαρμόζεται θα είναι ίδια με αυτή που περιγράφεται στις παραγράφους 2.1.3 με την επισήμανση ότι δεν θα παραλαμβάνονται - επιστρέφονται αιτήσεις και ως εκ τούτου θα πραγματοποιείται μόνο αποστολή των προσωποποιημένων Δελτίων Αστυνομικής Ταυτότητας από τη Διεύθυνση Διαβατηρίων και Εγγράφων Ασφαλείας/Α.Ε.Α..	ΝΑΙ		
2.5.	Γενικοί κανόνες διακίνησης			
	1)Όλα τα μεταφερόμενα έγγραφα είναι αυστηρά εμπιστευτικού περιεχομένου και ο διακομιστής οφείλει να λάβει τα απαραίτητα μέτρα, για την ασφαλή μεταφορά τους.	ΝΑΙ		
	2)Οι αποστολές προς τα καταστήματα του δικτύου της εταιρείας ταχυμεταφοράς θα συσκευάζονται από τα αντίστοιχα κέντρα διαλογής - εξυπηρέτησης (HUBS) σε ξεχωριστούς σάκους και θα είναι αυτόνομες από τις υπόλοιπες αποστολές που έχει να διεκπεραιώσει το εκάστοτε κατάστημα παράδοσης της εταιρείας ταχυμεταφοράς. Τα ειδικά κιβώτια θα τοποθετούνται πάντοτε εντός σάκων για να μην διακρίνονται. Ο γραμμωτός κωδικός της ασφάλειας (tag) που θα ασφαλίσει το σάκο, θα αναγράφεται στο δελτίο αποστολής και θα δηλώνεται στο πλαίσιο του δελτίου «περιγραφή» με την ένδειξη «ασφαλή μεταφορά».	ΝΑΙ		
	3)Ο γραμμωτός κωδικός της ασφάλειας (tag) θα σαρώνεται από το κατάστημα παραλαβής της εταιρείας ταχυμεταφοράς ως «άφιξη ομαδοποιημένης αποστολής». Η παραπάνω διαδικασία θα ακολουθείται και κατά την παραλαβή και αποστολή προς τα κέντρα διαλογής -εξυπηρέτησης (HUBS) των ειδικών κιβωτίων, που τα υποκαταστήματα της εταιρείας ταχυμεταφοράς παραλαμβάνουν από τις Υπηρεσίες με τελικό προορισμό τις εγκαταστάσεις της Διεύθυνσης Διαβατηρίων και Εγγράφων Ασφαλείας/Α.Ε.Α..	ΝΑΙ		
	4)Το πρόγραμμα διακίνησης των ειδικών κιβωτίων μπορεί να τροποποιηθεί σύμφωνα με τις απαιτήσεις της Διεύθυνσης Διαβατηρίων και Εγγράφων Ασφαλείας/Α.Ε.Α. και κατόπιν σχετικής απόφασης του Διευθυντή της.	ΝΑΙ		
	5)Σημειώνεται ότι, η διακίνηση των άνευ περιεχομένου ειδικών κιβωτίων ασφαλείας δεν θα υπόκειται σε χρέωση.	ΝΑΙ		
2.6.	Πλαίσιο παροχής υπηρεσιών			

2.6.1.	Πρόγραμμα παραλαβής - παράδοσης (συχνότητα επισκέψεων)			
	A) Η παράδοση των ειδικών κιβωτίων και των σάκων με επεξεργασμένες αιτήσεις από τα Γραφεία Διαβατηρίων προς τη Διεύθυνση Διαβατηρίων και Εγγράφων Ασφαλείας/Α.Ε.Α. και αντίστροφα, πρέπει να πραγματοποιείται σύμφωνα με το πρόγραμμα που περιγράφεται στο Παράρτημα Α'. Οι ανωτέρω Αστυνομικές Υπηρεσίες χωρίζονται σε τρεις (3) ομάδες και ισχύουν τα ακόλουθα:	NAI		
	<u>Ομάδα Α'</u> Στις συγκεκριμένες Αστυνομικές Υπηρεσίες οι επισκέψεις προβλέπεται να εκτελούνται καθημερινά, (εκτός Κυριακής και επίσημων αργιών) και σύμφωνα με τους αναφερόμενους όρους του παρόντος κεφαλαίου, οι οποίοι ισχύουν για όλες τις ομάδες.	NAI		
	<u>Ομάδα Β'</u> Στις συγκεκριμένες Αστυνομικές Υπηρεσίες οι επισκέψεις προβλέπεται να εκτελούνται τρεις (3) φορές την εβδομάδα, Δευτέρα, Τετάρτη και Παρασκευή, (εκτός επίσημων αργιών) και σύμφωνα με τους αναφερόμενους όρους του παρόντος κεφαλαίου, οι οποίοι ισχύουν για όλες τις ομάδες.	NAI		
	<u>Ομάδα Γ'</u> Στις συγκεκριμένες Αστυνομικές Υπηρεσίες οι επισκέψεις προβλέπεται να εκτελούνται τρεις (3) φορές την εβδομάδα, Τρίτη, Πέμπτη και Σάββατο, (εκτός επίσημων αργιών) και σύμφωνα με τους αναφερόμενους όρους του παρόντος κεφαλαίου, οι οποίοι ισχύουν για όλες τις ομάδες.	NAI		
	B) Το πρόγραμμα παραλαβής – παράδοσης για τις Υπηρεσίες Μεταφορών και Επικοινωνιών και τις Υπηρεσίες Αλλοδαπών Απτικής - Θεσσαλονίκης διαμορφώνεται σύμφωνα με τις ανάγκες των εν λόγω Υπηρεσιών.	NAI		
	Γ) Το πρόγραμμα παραλαβής – παράδοσης για το Υπουργείο Εξωτερικών περιγράφεται στην Παράγραφο 2.3.	NAI		
	Δ) Το πρόγραμμα παραλαβής – παράδοσης για τις Υπηρεσίες Αλλοδαπών και Μετανάστευσης αναφορικά με τις Άδειες Διαμονής υπηκόων τρίτων χωρών διαμορφώνεται σύμφωνα με τις ανάγκες των εν λόγω Υπηρεσιών.	NAI		
	Ε) Το πρόγραμμα παραλαβής – παράδοσης για τα Γραφεία Ταυτοτήτων ανά την Ελληνική Επικράτεια, εφόσον εκδοθούν τα νέα δελτία αστυνομικής ταυτότητας εντός της προβλεπόμενης διάρκειας παροχής υπηρεσιών ταχυμεταφοράς, θα διαμορφωθεί σύμφωνα με τις ανάγκες που θα προκύψουν.	NAI		
2.6.2.	Γεωγραφική κάλυψη			
	Εξαιτίας της φύσης του έργου της Διεύθυνσης Διαβατηρίων και Εγγράφων Ασφαλείας/Α.Ε.Α., ο Ανάδοχος θα πρέπει να είναι σε θέση να παρέχει πανελλαδική γεωγραφική κάλυψη. Στην προσφορά του θα πρέπει να παρουσιάσει τα σημεία στα οποία διαθέτει υποκαταστήματα ή/και συνεργαζόμενα γραφεία, τα οποία θα εξασφαλίζουν την απαίτηση αυτή.	NAI		
	Επιπρόσθετα τα σημεία αυτά πρέπει να διαθέτουν δική τους μηχανογράφηση και συνεχή (online) διασύνδεση με το κεντρικό μηχανογραφικό σύστημα του Αναδόχου και την μηχανογραφική εφαρμογή στη Διεύθυνση Διαβατηρίων και Εγγράφων Ασφαλείας/Α.Ε.Α., για την άμεση και έγκαιρη παρακολούθηση της διακίνησης των αποστολών.	NAI		
2.6.3.	Πρόσθετη Διαδικασία Παρακολούθησης και διασφάλισης της λειτουργίας			

	<p>1)Ο Ανάδοχος είναι υποχρεωμένος και θα πρέπει να διαθέτει σύγχρονο μηχανογραφικό σύστημα παρακολούθησης της διακίνησης των αποστολών. Το σύστημα αυτό καθώς και οι διαδικασίες θα πρέπει να έχουν τη δυνατότητα σε καθημερινή βάση και καθ' όλη την διάρκεια του 24ώρου να ενημερώνουν τη Διεύθυνση Διαβατηρίων και Εγγράφων Ασφαλείας/Α.Ε.Α.. Συγκεκριμένα, η Διεύθυνση Διαβατηρίων και Εγγράφων Ασφαλείας/Α.Ε.Α., με ασφαλή σύνδεση μέσω του Διαδικτύου, χρησιμοποιώντας ειδική εφαρμογή και κωδικό πρόσβασης, ο οποίος παρέχεται από τον Ανάδοχο, θα έχει τη δυνατότητα να εντοπίζει ανά πάσα χρονική στιγμή (24 ώρες το 24ωρο), σε πραγματικό χρόνο, τη γεωγραφική θέση του ειδικού κιβωτίου ασφαλείας (μέσω της ειδικής συσκευής εντοπισμού θέσης - gps), καθώς και να αντλεί ημερησίως - σε αναλυτικό πίνακα - στοιχεία των αποστολών ανά ημερομηνία παραλαβής ή παράδοσης με αριθμό αποστολής, ημερομηνία αποστολής, αποστολέα, τεμάχια, παραλήπτης, ημερομηνία - ώρα παράδοσης, ονοματεπώνυμο του παραλαβόντος και ειδικά κιβώτια που εκκρεμούν προς παράδοση - παραλαβή.</p>	NAI		
	<p>2)Το σύστημα θα πρέπει να κρατά ιστορικό τουλάχιστον εξήντα (60) ημερών σχετικά με τις ώρες παραλαβής και παράδοσης των ειδικών κιβωτίων. Επιπλέον το σύστημα αυτό θα πρέπει να είναι σε θέση να ενημερώνει τη Διεύθυνση Διαβατηρίων και Εγγράφων Ασφαλείας/Α.Ε.Α. σε σχέση με τυχόν προβλήματα στη διακίνηση των αποστολών.</p>	NAI		
	<p>3)Ειδικά εκπαιδευμένα άτομα του αναδόχου θα φροντίζουν την σχετική καθημερινή και άμεση ενημέρωση της Διεύθυνσης Διαβατηρίων και Εγγράφων Ασφαλείας/Α.Ε.Α. σε περίπτωση προβλήματος, από τη στιγμή της εμφάνισής του.</p>	NAI		
	<p>4)Ο ανάδοχος για τον σκοπό της παρακολούθησης της εξέλιξης διακίνησης των αποστολών υποχρεούται να παρέχει κατάλληλο υλικοτεχνικό εξοπλισμό ο οποίος θα λειτουργεί σε τρία (3) σημεία της Διεύθυνσης Διαβατηρίων και Εγγράφων Ασφαλείας/Α.Ε.Α..</p>	NAI		
2.6.4.	Μηχανογραφημένο Αποδεικτικό (Voucher)			
	<p>1)Ο Ανάδοχος είναι υπεύθυνος να διαθέτει και να εγκαταστήσει πλήρες μηχανογραφικό σύστημα σε κατάλληλο χώρο στη Διεύθυνση Διαβατηρίων και Εγγράφων Ασφαλείας/Α.Ε.Α. για την ηλεκτρονική προετοιμασία των αποστολών. Ο Ανάδοχος θα παράσχει σχετικές συμβουλευτικές υπηρεσίες - οδηγίες στη Διεύθυνση Διαβατηρίων και Εγγράφων Ασφαλείας/Α.Ε.Α., χωρίς καμία χρέωση, για την, με τον πιο αποτελεσματικό τρόπο, λειτουργία της διαδικασίας προετοιμασίας των αποστολών από αυτήν, για τη διασύνδεση του συστήματος, εκτύπωση των στοιχείων διακίνησης των αποστολών με ηλεκτρονικό τρόπο στα αποδεικτικά (voucher) και επικόλλησής τους στις αποστολές.</p>	NAI		
	<p>2)Ο ανάδοχος για τον σκοπό της προετοιμασίας των αποστολών υποχρεούται να παρέχει κατάλληλο υλικοτεχνικό εξοπλισμό ο οποίος θα λειτουργεί σε τρία (3) σημεία της Διεύθυνσης Διαβατηρίων και Εγγράφων Ασφαλείας/Α.Ε.Α..</p>	NAI		

	3)Τα δύο ανωτέρω συστήματα (παράγραφοι 2.6.3. και 2.6.4.) για την εξυπηρέτηση του σκοπού τους πρέπει να είναι σε συνεχή (online) διασύνδεση με το κεντρικό μηχανογραφικό σύστημα του Αναδόχου μέσω διαδικτύου κάνοντας χρήση της παροχής σύνδεσης στο διαδίκτυο της Διεύθυνσης Διαβατηρίων και Εγγράφων Ασφαλείας/Α.Ε.Α.. Προκειμένου να αντιμετωπίζονται άμεσα περιστατικά κατά τα οποία για τεχνικούς λόγους δεν είναι διαθέσιμη η παραπάνω παροχή σύνδεσης στο διαδίκτυο, ο ανάδοχος θα πρέπει να προσφέρει κατάλληλο εξοπλισμό ασύρματης πρόσβασης στο διαδίκτυο (μέσω δικτύου κινητής τηλεφωνίας), τουλάχιστον για τα σημεία όπου θα λειτουργεί το μηχανογραφικό σύστημα για την ηλεκτρονική προετοιμασία των αποστολών, με όλα τα τηλεπικοινωνιακά κόστη πληρωμένα.	NAI		
2.6.5.	<b>Διαδικασία παράδοσης – παραλαβής</b>			
	1)Ο υπάλληλος της εταιρείας ταχυμεταφοράς θα προσέρχεται στην κάθε εμπλεκόμενη Υπηρεσία έχοντας μαζί του τα κατάλληλα υλικά για τη διακίνηση των μεταφερομένων. Διευκρινίζεται ότι, η αρχική και η τελική διακίνηση υλικού, καθώς και οποιαδήποτε αντικατάσταση αυτού (φθορά, βλάβη κ.λ.π.) δεν υπόκεινται σε χρέωση.	NAI		
	2)Τα άνευ περιεχομένου ειδικά κιβώτια ασφαλείας που αποστέλλονται από τη Διεύθυνση Διαβατηρίων και Εγγράφων Ασφαλείας/Α.Ε.Α. προς τις Εμπλεκόμενες Υπηρεσίες και αντίστροφα δεν θα υπόκεινται σε χρέωση, γεγονός το οποίο θα πιστοποιείται από τον αρμόδιο υπάλληλο και τον υπάλληλο της εταιρείας ταχυμεταφοράς.	NAI		
	3)Ο υπάλληλος της εταιρείας ταχυμεταφοράς (courier) θα πρέπει να φέρει μαζί του ειδικό φορητό εξοπλισμό για την σάρωση των γραμμωτών κωδικών (barcodes) και δελτίων αποστολής (vouchers) μεταφοράς των αποστολών κατά την παράδοση και την παραλαβή των αποστολών για την αυτόματη πιστοποίηση των ενεργειών αυτών, με δυνατότητα άμεσης ενημέρωσης, κατά την παράδοση και παραλαβή τους.	NAI		
	4)Το υλικό παραλαμβάνεται από τον υπάλληλο της εταιρείας ταχυμεταφοράς ασφαλισμένο (με κλειδαριά/ες). Η ύπαρξη της κλειδαριάς/των κλειδαριών πιστοποιεί κατά την παράδοση του υλικού το ακέραιο της αποστολής.	NAI		
	5)Η διαδικασία παράδοσης-παραλαβής θα προσαρμοστεί βάσει των απαιτήσεων της Διεύθυνσης Διαβατηρίων και Εγγράφων Ασφαλείας/Α.Ε.Α., η οποία θα δίνει κατευθύνσεις ως προς την εφαρμογή της, σύμφωνα με τις λειτουργικές ανάγκες των εμπλεκόμενων Υπηρεσιών. Το σχετικό πλαίσιο πρέπει να είναι αρκετά ευέλικτο, ώστε να αντιμετωπίζονται ειδικές ανάγκες και έκτακτες καταστάσεις, κατόπιν αξιολόγησης και έγκρισης της Διεύθυνσης Διαβατηρίων και Εγγράφων Ασφαλείας/Α.Ε.Α..	NAI		
	6)Η διαδικασία συσκευασίας και παράδοσης για όλες τις αποστολές της ημέρας, θα πρέπει να ολοκληρώνεται εντός συγκεκριμένων ωρών. Ο Ανάδοχος έχει την αποκλειστική ευθύνη για την εξασφάλιση του ανάλογου προσωπικού ανά Υπηρεσία, έτσι ώστε ο όρος αυτός να μην παραβιάζεται.	NAI		
	7)Ο Ανάδοχος θα πρέπει να περιγράψει αναλυτικά αφενός το σύστημα διαχείρισης της πληροφορίας, το οποίο πρέπει να αποκλείει κάθε πιθανότητα σφάλματος και αφετέρου τις διαδικασίες που υποστηρίζουν την διαχείριση των παραδόσεων-αποστολών και στα δύο σημεία επαφής του (Σημείο Παράδοσης - Προορισμός) με τη Διεύθυνση Διαβατηρίων και Εγγράφων Ασφαλείας/Α.Ε.Α..	NAI		
2.6.6.	<b>Ασφάλεια διακίνησης υλικού</b>			

1)Λόγω της σημαντικότητας των δεδομένων που θα διακινούνται, ο Ανάδοχος θα πρέπει να είναι σε θέση να εξασφαλίζει την ασφάλεια των διακινούμενων προϊόντων και οι αποστολές της Αναθέτουσας Αρχής, εφ' όσον παραμένουν στις εγκαταστάσεις του Ανάδοχου, ώσπου να προωθηθούν στον τελικό τους προορισμό, να φυλάσσονται σε ξεχωριστό χώρο, ο οποίος θα διαθέτει σύστημα καταγραφής κινήσεων και συναγερμό, 24 ώρες το 24ωρο. Ανάλογο χώρο θα πρέπει να διαθέτει ο Ανάδοχος και στο κέντρο διαλογής και προσωρινής εναποθήκευσης των ειδικών κιβωτίων ασφαλείας.	NAI		
2)Η διακίνηση των εγγράφων ασφαλείας θα πρέπει να πραγματοποιείται με οχήματα που θα διαθέτουν κλειδαριές ασφαλείας και συναγερμό και δεν θα πρέπει να μεταφέρονται μαζί με επικίνδυνα φορτία.	NAI		
3)Ως επικίνδυνα φορτία νοούνται: τα εμπορεύματα, είδη και υλικά που περιγράφονται στις υπ' αριθμ. 2008/68/EK και 61/2010/EE οδηγίες Ευρωπαϊκού κοινοβουλίου και Επιτροπής αντίστοιχα, που αφορούν την Ευρωπαϊκή συμφωνία για τη διεθνή μεταφορά επικινδύνων φορτίων A.D.R. (ισχύει και για τις εθνικές μεταφορές στην Ελλάδα βάσει της υπ' αριθμό Γ5/48222/2474/2019 από 21-06-2019 Κ.Υ.Α. – ΦΕΚ 2755/Β/3-7-2019), των οποίων η μεταφορά μπορεί να ενέχει κινδύνους για το κοινωνικό σύνολο, τη ζωή - υγεία των ανθρώπων, τη δημόσια τάξη και ασφάλεια.	NAI		
4)Τα ειδικά κιβώτια θα είναι κατασκευασμένα από ειδικά επεξεργασμένο ανθεκτικό υλικό το οποίο θα αντέχει στις φθορές, πτώσεις, προσκρούσεις και επιπλέον οποιαδήποτε παραβίαση ή απόπειρα παραβίασής των να γίνεται άμεσα αντιληπτή. Στο επάνω μέρος θα σφραγίζονται με καπάκι, το οποίο θα κλειδώνεται με ένα (1) ή δύο (2) ειδικά λουκέτα ασφαλείας, τα οποία θα διατίθενται από την εταιρεία ταχυμεταφοράς [στη περίπτωση που χρησιμοποιείται ένα (1) λουκέτο, το κιβώτιο θα ασφαρίζεται και με επιπλέον ενάριθμη πλαστική ασφάλεια (tag)]. Στην εμπρόσθια πλευρά θα πρέπει να υπάρχει κατάλληλη υποδοχή στην οποία θα τοποθετείται ετικέτα με το όνομα και τον κωδικό της Υπηρεσίας (υπό μορφή γραμμωτού κωδικού - barcode) στην οποία ανήκει το ειδικό κιβώτιο.	NAI		
5)Το κάθε ειδικό κιβώτιο θα έχει επαρκή επιφάνεια στην οποία θα τοποθετείται ετικέτα, η οποία παράγεται από το Πληροφοριακό Σύστημα της Διεύθυνσης Διαβατηρίων και Εγγράφων Ασφαλείας/Α.Ε.Α., που θα αναγράφονται τα στοιχεία της Υπηρεσίας, για την οποία προορίζονται τα έτοιμα έγγραφα ασφαλείας, καθώς και η ημερομηνία έκδοσης της παρτίδας εκτυπωμένων εγγράφων, τα οποία περιέχονται σε κάθε ειδικό κιβώτιο και ο αριθμός αυτής (batch).	NAI		
6)Στην εμπρόσθια πλευρά ή στις πλαϊνές πλευρές του ειδικού κιβωτίου θα πρέπει να υπάρχει επαρκής επιφάνεια, όπου θα τοποθετείται η απόδειξη παραλαβής (voucher) της αποστολής.	NAI		
7)Η εταιρεία ταχυμεταφοράς αναλαμβάνει την υποχρέωση να αντικαθιστά άμεσα (αυθημερόν) όλα τα ειδικά κιβώτια και λουκέτα τα οποία παρουσιάζουν αστοχία υλικού ή έχουν υποστεί ζημιές.	NAI		
8)Τα ειδικά κιβώτια που θα χρησιμοποιηθούν για τις εμπλεκόμενες Υπηρεσίες θα έχουν τα εξής χαρακτηριστικά:			
Εξωτερικές διαστάσεις κατά προτίμηση: <ul style="list-style-type: none"> <li>• Μήκος 56 cm</li> <li>• Πλάτος 36cm</li> <li>• Ύψος 22cm</li> </ul>	ΝΑ ΔΩΘΟΥΝ ΟΙ ΔΙΑΣΤΑΣ ΕΙΣ		
Οι εξωτερικές διαστάσεις των ειδικών κιβωτίων θα πρέπει να είναι τέτοιες που να μπορούν να τοποθετηθούν κατ' ελάχιστο 12 κιβώτια στους μεταλλικούς κλωβούς μεταφοράς με διαστάσεις όπως αναφέρονται στην παράγραφο 2.1.3.	NAI		

<p>9)Εσωτερικές διαστάσεις κατά προτίμηση:</p> <ul style="list-style-type: none"> <li>• Μήκος 50 cm</li> <li>• Πλάτος 30cm</li> <li>• Ύψος 20 cm</li> </ul>	<p>ΝΑ ΔΩΘΟΥΝ ΟΙ ΔΙΑΣΤΑΣ ΕΙΣ</p>		
<p>Οι εσωτερικές διαστάσεις έχουν επιλεγεί ώστε το κάθε ειδικό κιβώτιο να χωρά 180 διαβατήρια σε φακέλους C6 είτε τρία κουτιά φακέλων αιτήσεων (μέγιστος αριθμός φακέλων σε μέγεθος C4: 25 αιτήσεις ανά κουτί), συμπεριλαμβανομένου και του απαιτούμενου εξοπλισμού (συσκευή εντοπισμού, φορτιστή ρεύματος τα οποία τοποθετούνται σε ειδική εσωτερική υποδοχή).</p>	<p>ΝΑΙ</p>		
<p>10)Τα ειδικά κιβώτια συσκευασίας που θα χρησιμοποιηθούν για την ΣΤ3 Διεύθυνση του Υπουργείου Εξωτερικών θα έχουν τα ίδια ως άνω χαρακτηριστικά και διαστάσεις:</p>			
<p>Εξωτερικές διαστάσεις κατά προτίμηση:</p> <ul style="list-style-type: none"> <li>• Μήκος 65 cm</li> <li>• Πλάτος 45 cm</li> <li>• Ύψος 35 cm</li> </ul>	<p>ΝΑ ΔΩΘΟΥΝ ΟΙ ΔΙΑΣΤΑΣ ΕΙΣ</p>		
<p>Εσωτερικές διαστάσεις κατά προτίμηση:</p> <ul style="list-style-type: none"> <li>• Μήκος 60 cm</li> <li>• Πλάτος 40 cm</li> <li>• Ύψος 30 cm</li> </ul>	<p>ΝΑ ΔΩΘΟΥΝ ΟΙ ΔΙΑΣΤΑΣ ΕΙΣ</p>		
<p>11)Τα ειδικά κιβώτια πρέπει να είναι κατασκευασμένα με τέτοιο τρόπο έτσι ώστε να αποφεύγονται τραυματισμοί του εμπλεκόμενου στη διακίνηση προσωπικού (αιχμηρά σημεία, ατελής γωνίες, κτλ).</p>	<p>ΝΑΙ</p>		
<p>12)Ο Ανάδοχος πρέπει να λαμβάνει όλα τα σχετικά μέτρα ασφαλείας, για την αποφυγή απώλειας - ζημιάς - φθοράς υλικού προς μεταφορά και την επίτευξη της εμπιστευτικότητας του πληροφοριακού υλικού και να διαθέτει ηλεκτρονικό σύστημα αναζήτησης - εντοπισμού αντικειμένων, ώστε να είναι δυνατός ο εντοπισμός ανά πάσα στιγμή (24 ώρες το 24ωρο) του σταδίου μεταφοράς και του σημείου στο οποίο βρίσκεται το αντικείμενο (ειδικό κιβώτιο) που έχει αποσταλεί. Η συσκευή παρακολούθησης θα πρέπει να πληροί κατ' ελάχιστο τις κατωτέρω προδιαγραφές:</p>	<p>ΝΑΙ</p>		
<p>Α)Το chip παρακολούθησης gps να είναι κατηγορίας SiRF3 ή νεότερο</p>	<p>ΝΑΙ</p>		
<p>Β)Η αποστολή δεδομένων των γεωγραφικών σημείων κίνησης να γίνεται μέσω GSM/GPRS quad band τεχνολογίας ή μεταγενέστερης.</p>	<p>ΝΑΙ</p>		
<p>Γ)Η συσκευή απαιτείται να διαθέτει κάρτα αποθήκευσης (memory card slot, ή internal flash memory και USB θύρα), στην οποία θα αποθηκεύεται όλη η κίνηση στα σημεία που δεν υπάρχει κάλυψη από δίκτυα κινητής τηλεφωνίας και να είναι επεξεργάσιμη για περαιτέρω ανάλυση από ηλεκτρονικό υπολογιστή της Διεύθυνσης Διαβατηρίων και Εγγράφων Ασφαλείας/Α.Ε.Α..</p>	<p>ΝΑΙ</p>		
<p>Δ)Η διάρκεια της εσωτερικής μπαταρίας να είναι τουλάχιστον 72 ωρών σε αναμονή. Σε Γραφεία Διαβατηρίων που βρίσκονται σε απομακρυσμένες περιοχές (νησιά άγονης γραμμής) απαιτείται η διάρκεια της μπαταρίας να είναι τουλάχιστον 120 ώρες.</p>	<p>ΝΑΙ</p>		
<p>Ε)Να έχει ακρίβεια εντοπισμού θέσης (CEP – Circular Error Probable) μικρότερη ίση από 5m.</p>	<p>ΝΑΙ</p>		
<p>13)Η συσκευή παρακολούθησης θα πρέπει να έχει αποσπώμενο συσσωρευτή ενέργειας (μπαταρία) και να φορτίζει εκτός του ειδικού κιβωτίου.</p>	<p>ΝΑΙ</p>		
<p>14)Ο Ανάδοχος οφείλει να καταθέσει ενημερωτικά και τεχνικά φυλλάδια και άλλα έντυπα, εταιρικά ή μη, με ειδικό τεχνικό περιεχόμενο, στην ελληνική γλώσσα, ή ελλείψει αυτών στην αγγλική γλώσσα, τα οποία θα αποδεικνύουν ότι τα προσφερόμενα είδη πληρούν τις ζητούμενες τεχνικές προδιαγραφές.</p>	<p>ΝΑΙ</p>		

	15)Ο Ανάδοχος υποχρεούται να καταθέσει σχέδιο - μελέτη ασφαλούς διακίνησης των αποστολών περιγράφοντας αναλυτικά τα μέτρα ασφάλειας και την μέθοδο εντοπισμού που εφαρμόζει.	NAI		
	16)Κάθε υποβαλλόμενη προσφορά υποχρεωτικά πρέπει να συνοδεύεται από: α) δύο (2) δείγματα ειδικών κιβωτίων που θα χρησιμοποιηθούν για τις Αστυνομικές Υπηρεσίες, καθώς και τις Υπηρεσίες του Υπουργείου Μεταφορών και Επικοινωνιών και Υπηρεσιών Αλλοδαπών και Μετανάστευσης. β) δύο (2) δείγματα ειδικών κιβωτίων που θα χρησιμοποιηθούν για την ΣΤ3 Διεύθυνση του Υπουργείου Εξωτερικών και γ) δύο (2) δείγματα σάκων για την μεταφορά των επεξεργασμένων αιτήσεων - δικαιολογητικών. Τα σχετικά δείγματα θα παραδοθούν στην έδρα της Διεύθυνσης Διαβατηρίων και Εγγράφων Ασφαλείας/Α.Ε.Α. επί της οδού Χίου 8 - Καισαριανή (πέμπτος όροφος) και θα χορηγηθεί σχετικό αποδεικτικό κατάθεσης.	NAI		
2.7.	Οργάνωση, μεθοδολογία υλοποίησης έργου και διαδικασίες ελέγχου και παραλαβής			
2.7.1.	Παρακολούθηση Έργου από τη Διεύθυνση Διαβατηρίων και Εγγράφων Ασφαλείας/Α.Ε.Α..			
	1)Η Διεύθυνση Διαβατηρίων και Εγγράφων Ασφαλείας/Α.Ε.Α. θα συστήσει Επιτροπή Παρακολούθησης και Παραλαβής Έργου (Ε.Π.Π.Ε.) που θα αναλάβει τον έλεγχο της ποιότητας των παρεχόμενων υπηρεσιών από τον Ανάδοχο.	NAI		
	2)Η Επιτροπή Παρακολούθησης και Παραλαβής Έργου σε συνεργασία με τις Αστυνομικές Υπηρεσίες, τις Υπηρεσίες του Υπουργείου Μεταφορών - Επικοινωνιών, του Υπουργείου Εσωτερικών και του Υπουργείου Εξωτερικών θα ορίσει έναν αρμόδιο υπάλληλο ανά Υπηρεσία, ο οποίος θα έχει την ευθύνη για τον συντονισμό της διακίνησης των εγγράφων.	NAI		
2.7.2.	Ηλεκτρονική πληροφόρηση			
	1)Ο Ανάδοχος θα πρέπει να παρέχει δυνατότητα ηλεκτρονικής πληροφόρησης στη Διεύθυνση Διαβατηρίων και Εγγράφων Ασφαλείας/Α.Ε.Α., μέσω διαδικτυακής εφαρμογής σύμφωνα με αναφερόμενα στην παράγραφο 2.6.3..	NAI		
	2)Η Διεύθυνση Διαβατηρίων και Εγγράφων Ασφαλείας/Α.Ε.Α. θα έχει τη δυνατότητα, μέσω της εν λόγω εφαρμογής, να αντλεί εκτός από τα στοιχεία που αναφέρονται στην παράγραφο 2.6.3. και την ηλεκτρονική εικόνα της υπογραφής του παραλαβόντος και του αντίστοιχου αποδεικτικού παραλαβής - παράδοσης της εταιρείας. Τα παραπάνω, εάν για οποιοδήποτε λόγο δεν είναι δυνατόν να αντληθούν από το διαδίκτυο, προσκομίζονται από την εταιρία σε ηλεκτρονική αναφορά.	NAI		
2.7.3.	Οργάνωση και μεθοδολογία υλοποίησης έργου			
	1)Ο Ανάδοχος θα ορίζει Υπεύθυνο έργου, ο οποίος θα φέρει την ευθύνη για την υλοποίηση του έργου από μέρους του και για την ενημέρωση της Διεύθυνσης Διαβατηρίων και Εγγράφων Ασφαλείας/Α.Ε.Α..	NAI		
	2)Ο Προσφέρων θα πρέπει στην Προσφορά του να παρουσιάσει τον τρόπο με τον οποίο επιτυγχάνεται η συστηματοποίηση-τυποποίηση των υπηρεσιών του. Πιο συγκεκριμένα, θα περιγράψει: <ul style="list-style-type: none"> <li>• Το σύστημα διακίνησης υλικού που εφαρμόζει εσωτερικά,</li> <li>• Την τεχνική υποδομή που διαθέτει και</li> <li>• Τις εσωτερικές διαδικασίες και τα μέσα παρακολούθησης και ελέγχου με ειδική έμφαση στα έντυπα διαχείρισης της μεταφοράς, τα οποία πρέπει να υποβάλλει.</li> </ul>	NAI		

	3)Η μηχανογραφική διαχείριση των συνοδευτικών εντύπων των αποστολών από την πλευρά του Αναδόχου, είναι υποχρεωτική.	NAI		
	4)Επιπλέον, ο Προσφέρων θα δώσει λεπτομερή στοιχεία για τα ακόλουθα: <ul style="list-style-type: none"> <li>• Πανελλαδική κάλυψη. Να αναφερθεί αν κάποια παραρτήματα είναι συνεργατών ή αποκλειστικών αντιπροσώπων και να ονομαστούν αυτοί. Να επισυναφθεί αναλυτικός κατάλογος, ανά Εμπλεκόμενη Υπηρεσία, των σημείων του Αναδόχου που θα τον εξυπηρετούν.</li> <li>• Δυνατότητα συσκευασίας διακινούμενου υλικού.</li> <li>• Συστηματοποίηση - τυποποίηση παρεχόμενων υπηρεσιών. Συστήματα εσωτερικού ποιοτικού ελέγχου, καθώς και περιγραφή των μέσων ποιοτικού ελέγχου των προϊόντων και υπηρεσιών τους. Πιστοποιητικά (εφόσον υπάρχουν) εκδιδόμενα από επίσημα ινστιτούτα ή επίσημες υπηρεσίες ποιοτικού ελέγχου ή άλλες υπηρεσίες αναγνωρισμένης αρμοδιότητας.</li> </ul>	NAI		
	5)Επιπλέον, ο Προσφέρων να περιγράψει το συνολικό μοντέλο ροής εργασιών που υιοθέτησε σε έργα ανάλογης πολυπλοκότητας και μεγέθους.	NAI		

**ΠΑΡΑΡΤΗΜΑ Α'****ΠΡΟΓΡΑΜΜΑ ΠΑΡΑΔΟΣΗΣ ΑΙΤΗΣΕΩΝ ΣΤΗ Δ.Δ.Ε.Α, ΠΑΡΑΛΑΒΗΣ ΔΙΑΒΑΤΗΡΙΩΝ  
ΑΠΟ ΤΗ Δ.Δ.Ε.Α. ΚΑΙ ΠΑΡΑΔΟΣΗ ΔΙΑΒΑΤΗΡΙΩΝ ΣΤΑ ΣΗΜΕΙΑ ΠΑΡΑΛΑΒΗΣ ΔΙΚΑΙΟΛΟΓΗΤΙΚΩΝ****ΟΜΑΔΑ Α'  
ΚΑΘΗΜΕΡΙΝΑ**

Α/Α	ΠΕΡΙΦΕΡΕΙΑΚΗ ΕΝΟΤΗΤΑ	ΠΟΛΗ	ΤΡΟΠΟΣ ΜΕΤΑΦΟΡΑΣ	ΠΑΡΑΔΟΣΗ ΑΙΤΗΣΕΩΝ	ΠΑΡΑΛΑΒΗ ΔΙΑΒΑΤΗΡΙΩΝ	ΠΑΡΑΔΟΣΗ ΔΙΑΒΑΤΗΡΙΩΝ
1	ΑΤΤΙΚΗΣ (ΝΟΤΙΟΥ ΤΟΜΕΑ ΑΘΗΝΩΝ)	ΚΑΛΛΙΘΕΑ	ΟΔΙΚΩΣ	06:30-07:30	12:00	ΑΥΘΗΜΕΡΟΝ ΕΩΣ 15:00
2	ΑΤΤΙΚΗΣ (ΚΕΝΤΡΙΚΟΥ ΤΟΜΕΑ ΑΘΗΝΩΝ)	ΠΑΤΗΣΙΑ	ΟΔΙΚΩΣ	06:30-07:30	12:00	ΑΥΘΗΜΕΡΟΝ ΕΩΣ 15:00
3	ΑΤΤΙΚΗΣ (ΚΕΝΤΡΙΚΟΥ ΤΟΜΕΑ ΑΘΗΝΩΝ)	ΠΑΓΚΡΑΤΙ	ΟΔΙΚΩΣ	06:30-07:30	14:30 <sup>(3)</sup>	ΑΥΘΗΜΕΡΟΝ ΕΩΣ 15:00
4	ΑΤΤΙΚΗΣ (ΚΕΝΤΡΙΚΟΥ ΤΟΜΕΑ ΑΘΗΝΩΝ)	ΖΩΓΡΑΦΟΥ	ΟΔΙΚΩΣ	06:30-07:30	12:00	ΑΥΘΗΜΕΡΟΝ ΕΩΣ 15:00
5	ΑΤΤΙΚΗΣ (ΚΕΝΤΡΙΚΟΥ ΤΟΜΕΑ ΑΘΗΝΩΝ)	ΜΕΤΑΞΟΥΡΓΕΙΟ	ΟΔΙΚΩΣ	06:30-07:30	12:00	ΑΥΘΗΜΕΡΟΝ ΕΩΣ 15:00
6	ΑΤΤΙΚΗΣ (ΝΟΤΙΟΥ ΤΟΜΕΑ ΑΘΗΝΩΝ)	ΠΑΛΑΙΟ ΦΑΛΗΡΟ	ΟΔΙΚΩΣ	06:30-07:30	14:30 <sup>(3)</sup>	ΕΠΟΜΕΝΗ ΕΩΣ 09:00
7	ΑΤΤΙΚΗΣ (ΔΥΤ. ΤΟΜΕΑ ΑΘΗΝΩΝ)	ΑΙΓΑΛΕΩ	ΟΔΙΚΩΣ	06:30-07:30	14:30 <sup>(3)</sup>	ΑΥΘΗΜΕΡΟΝ ΕΩΣ 18:00
8	ΑΤΤΙΚΗΣ (ΔΥΤ. ΤΟΜΕΑ ΑΘΗΝΩΝ)	ΕΛΕΥΣΙΝΑ	ΟΔΙΚΩΣ	06:30-07:30	14:30 <sup>(2)</sup>	ΑΥΘΗΜΕΡΟΝ ΕΩΣ 18:00
9	ΑΤΤΙΚΗΣ (ΑΝΑΤ. ΑΤΤΙΚΗΣ)	ΑΧΑΡΝΑΙ	ΟΔΙΚΩΣ	06:30-07:30	14:30 <sup>(2)</sup>	ΕΠΟΜΕΝΗ ΕΩΣ 09:00
10	ΑΤΤΙΚΗΣ (ΒΟΡΕΙΟΥ ΤΟΜΕΑ ΑΘΗΝΩΝ)	ΑΓΙΑ ΠΑΡΑΣΚΕΥΗ	ΟΔΙΚΩΣ	06:30-07:30	12:00	ΑΥΘΗΜΕΡΟΝ ΕΩΣ 15:00
11	ΑΤΤΙΚΗΣ (ΚΕΝΤΡΙΚΟΥ ΤΟΜΕΑ ΑΘΗΝΩΝ)	ΝΕΑ ΦΙΛΑΔΕΛΦΕΙΑ	ΟΔΙΚΩΣ	06:30-07:30	14:30 <sup>(3)</sup>	ΕΠΟΜΕΝΗ ΕΩΣ 09:00
12	ΑΤΤΙΚΗΣ (ΒΟΡΕΙΟΥ ΤΟΜΕΑ ΑΘΗΝΩΝ)	ΚΗΦΙΣΙΑ	ΟΔΙΚΩΣ	06:30-07:30	12:00	ΑΥΘΗΜΕΡΟΝ ΕΩΣ 15:00
13	ΑΤΤΙΚΗΣ (ΑΝΑΤ. ΑΤΤΙΚΗΣ)	ΣΠΑΤΑ	ΟΔΙΚΩΣ	06:30-07:30	14:30 <sup>(2)</sup>	ΕΠΟΜΕΝΗ ΕΩΣ 09:00
14	ΑΤΤΙΚΗΣ (ΒΟΡΕΙΟΥ ΤΟΜΕΑ ΑΘΗΝΩΝ)	ΑΜΑΡΟΥΣΙΟΝ	ΟΔΙΚΩΣ	06:30-07:30	14:30 <sup>(3)</sup>	ΑΥΘΗΜΕΡΟΝ ΕΩΣ 18:00
15	ΑΤΤΙΚΗΣ (ΝΟΤΙΟΥ ΤΟΜΕΑ ΑΘΗΝΩΝ)	ΓΛΥΦΑΔΑ	ΟΔΙΚΩΣ	06:30-07:30	14:30 <sup>(3)</sup>	ΑΥΘΗΜΕΡΟΝ ΕΩΣ 18:00
16	ΑΤΤΙΚΗΣ (Ν/Α ΑΤΤΙΚΗ)	ΚΕΡΑΤΕΑ	ΟΔΙΚΩΣ	06:30-07:30	14:30 <sup>(2)</sup>	ΕΠΟΜΕΝΗ ΕΩΣ 09:00
17	ΠΕΙΡΑΙΩΣ	ΠΕΙΡΑΙΑΣ (Οδός Σαλαμίνας)	ΟΔΙΚΩΣ	06:30-07:30	14:30 <sup>(3)</sup>	ΕΠΟΜΕΝΗ ΕΩΣ 09:00
18	ΠΕΙΡΑΙΩΣ	ΠΕΙΡΑΙΑΣ (ΔΝΣΗ ΑΣΤΥΝΟΜΙΑΣ ΠΕΙΡΑΙΑ)	ΟΔΙΚΩΣ	06:30-07:30	14:30 <sup>(3)</sup>	ΑΥΘΗΜΕΡΟΝ ΕΩΣ 18:00

Α/Α	ΠΕΡΙΦΕΡΕΙΑΚΗ ΕΝΟΤΗΤΑ	ΠΟΛΗ	ΤΡΟΠΟΣ ΜΕΤΑΦΟΡΑΣ	ΠΑΡΑΔΟΣΗ ΑΙΤΗΣΕΩΝ	ΠΑΡΑΛΑΒΗ ΔΙΑΒΑΤΗΡΙΩΝ	ΠΑΡΑΔΟΣΗ ΔΙΑΒΑΤΗΡΙΩΝ
19	ΘΕΣΣΑΛΟΝΙΚΗΣ	ΘΕΣΣΑΛΟΝΙΚΗ (Μοναστηρίου 326)	ΟΔΙΚΩΣ - ΑΕΡΟΠΟΡΙΚΩΣ	06:30-07:30	14:30 <sup>(2)</sup>	ΕΠΟΜΕΝΗ ΕΩΣ 09:00
20	ΘΕΣΣΑΛΟΝΙΚΗΣ	ΤΟΥΜΠΑ	ΑΕΡΟΠΟΡΙΚΩΣ	06:30-07:30	12:00	ΑΥΘΗΜΕΡΟΝ ΕΩΣ 18:00
21	ΘΕΣΣΑΛΟΝΙΚΗΣ	ΚΑΛΑΜΑΡΙΑ	ΟΔΙΚΩΣ - ΑΕΡΟΠΟΡΙΚΩΣ	06:30-07:30	14:30 <sup>(2)</sup>	ΕΠΟΜΕΝΗ ΕΩΣ 09:00
22	ΘΕΣΣΑΛΟΝΙΚΗΣ	ΕΥΟΣΜΟΣ	ΟΔΙΚΩΣ - ΑΕΡΟΠΟΡΙΚΩΣ	06:30-07:30	14:30 <sup>(2)</sup>	ΕΠΟΜΕΝΗ ΕΩΣ 09:00
23	ΘΕΣΣΑΛΟΝΙΚΗΣ	ΘΕΡΜΑΪΚΟΣ	ΟΔΙΚΩΣ - ΑΕΡΟΠΟΡΙΚΩΣ	06:30-07:30	14:30 <sup>(2)</sup>	ΕΠΟΜΕΝΗ ΕΩΣ 09:00 <sup>(1)</sup>
24	ΘΕΣΣΑΛΟΝΙΚΗΣ	ΛΑΓΚΑΔΑΣ	ΟΔΙΚΩΣ - ΑΕΡΟΠΟΡΙΚΩΣ	06:30-07:30	14:30 <sup>(2)</sup>	ΕΠΟΜΕΝΗ ΕΩΣ 09:00 <sup>(1)</sup>
25	ΑΧΑΪΑΣ	ΠΑΤΡΑ	ΟΔΙΚΩΣ	06:30-07:30	14:30 <sup>(2)</sup>	ΕΠΟΜΕΝΗ ΕΩΣ 09:00 <sup>(1)</sup>
26	ΗΡΑΚΛΕΙΟΥ	ΗΡΑΚΛΕΙΟ	ΑΕΡΟΠΟΡΙΚΩΣ - ΑΚΤΟΠΛΟΪΚΩΣ	06:30-09:00	14:30 <sup>(2)</sup>	ΕΠΟΜΕΝΗ ΕΩΣ 09:00 <sup>(1)</sup>
27	ΙΩΑΝΝΙΝΩΝ	ΙΩΑΝΝΙΝΑ	ΟΔΙΚΩΣ	06:30-07:30	14:30 <sup>(2)</sup>	ΕΠΟΜΕΝΗ ΕΩΣ 09:00 <sup>(1)</sup>
28	ΛΑΡΙΣΑΣ	ΛΑΡΙΣΑ	ΟΔΙΚΩΣ	06:30-07:30	14:30 <sup>(2)</sup>	ΕΠΟΜΕΝΗ ΕΩΣ 09:00 <sup>(1)</sup>
29	ΜΑΓΝΗΣΙΑΣ	ΒΟΛΟΣ	ΟΔΙΚΩΣ	06:30-07:30	14:30 <sup>(2)</sup>	ΕΠΟΜΕΝΗ ΕΩΣ 09:00 <sup>(1)</sup>
30	ΞΑΝΘΗΣ	ΞΑΝΘΗ	ΟΔΙΚΩΣ	06:30-07:30	14:30 <sup>(2)</sup>	ΕΠΟΜΕΝΗ ΕΩΣ 09:00 <sup>(1)</sup>
31	ΠΙΕΡΙΑΣ	ΚΑΤΕΡΙΝΗ	ΟΔΙΚΩΣ	06:30-07:30	14:30 <sup>(2)</sup>	ΕΠΟΜΕΝΗ ΕΩΣ 09:00 <sup>(1)</sup>
32	ΡΟΔΟΠΗΣ	ΚΟΜΟΤΗΝΗ	ΟΔΙΚΩΣ	06:30-07:30	14:30 <sup>(2)</sup>	ΕΠΟΜΕΝΗ ΕΩΣ 09:00 <sup>(1)</sup>
33	ΣΕΡΡΩΝ	ΣΕΡΡΕΣ	ΟΔΙΚΩΣ	06:30-07:30	14:30 <sup>(2)</sup>	ΕΠΟΜΕΝΗ ΕΩΣ 09:00 <sup>(1)</sup>
34	ΧΑΝΙΩΝ	ΧΑΝΙΑ	ΑΕΡΟΠΟΡΙΚΩΣ - ΑΚΤΟΠΛΟΪΚΩΣ	06:30-09:00	14:30 <sup>(2)</sup>	ΕΠΟΜΕΝΗ ΕΩΣ 09:00 <sup>(1)</sup>

**ΟΜΑΔΑ Β'****ΔΕΥΤΕΡΑ - ΤΕΤΑΡΤΗ - ΠΑΡΑΣΚΕΥΗ**

Α/Α	ΠΕΡΙΦΕΡΕΙΑΚΗ ΕΝΟΤΗΤΑ	ΠΟΛΗ-ΝΗΣΙ	ΤΡΟΠΟΣ ΜΕΤΑΦΟΡΑΣ	ΠΑΡΑΔΟΣΗ ΑΙΤΗΣΕΩΝ	ΠΑΡΑΛΑΒΗ ΔΙΑΒΑΤΗΡΙΩΝ	ΠΑΡΑΔΟΣΗ ΔΙΑΒΑΤΗΡΙΩΝ
1	ΕΒΡΟΥ	ΑΛΕΞΑΝΔΡΟΥ ΠΟΛΗ	ΑΕΡΟΠΟΡΙΚΩΣ	06:30-07:30	14:30	ΕΠΟΜΕΝΗ ΕΩΣ 09:00
2	ΑΡΓΟΛΙΔΟΣ	ΝΑΥΠΛΙΟ	ΟΔΙΚΩΣ	06:30-07:30	14:30	ΕΠΟΜΕΝΗ ΕΩΣ 09:00
3	ΒΟΙΩΤΙΑΣ	ΛΕΙΒΑΔΙΑ	ΟΔΙΚΩΣ	06:30-07:30	14:30	ΕΠΟΜΕΝΗ ΕΩΣ 09:00
4	ΔΡΑΜΑΣ	ΔΡΑΜΑ	ΟΔΙΚΩΣ	06:30-07:30	14:30	ΕΠΟΜΕΝΗ ΕΩΣ 09:00
5	ΡΟΔΟΥ	ΡΟΔΟΣ	ΑΕΡΟΠΟΡΙΚΩΣ	06:30-09:00	14:30	ΕΠΟΜΕΝΗ ΕΩΣ 09:00
6	ΕΥΒΟΙΑΣ	ΧΑΛΚΙΔΑ	ΟΔΙΚΩΣ	06:30-07:30	14:30	ΕΠΟΜΕΝΗ ΕΩΣ 09:00
7	ΗΛΕΙΑΣ	ΠΥΡΓΟΣ	ΟΔΙΚΩΣ	06:30-07:30	14:30	ΕΠΟΜΕΝΗ ΕΩΣ 09:00
8	ΗΜΑΘΙΑΣ	ΒΕΡΟΙΑ	ΟΔΙΚΩΣ	06:30-07:30	14:30	ΕΠΟΜΕΝΗ ΕΩΣ 09:00

Α/Α	ΠΕΡΙΦΕΡΕΙΑΚΗ ΕΝΟΤΗΤΑ	ΠΟΛΗ-ΝΗΣΙ	ΤΡΟΠΟΣ ΜΕΤΑΦΟΡΑΣ	ΠΑΡΑΔΟΣΗ ΑΙΤΗΣΕΩΝ	ΠΑΡΑΛΑΒΗ ΔΙΑΒΑΤΗΡΙΩΝ	ΠΑΡΑΔΟΣΗ ΔΙΑΒΑΤΗΡΙΩΝ
9	ΚΑΒΑΛΑΣ	ΚΑΒΑΛΑ	ΟΔΙΚΩΣ	06:30-07:30	14:30	ΕΠΟΜΕΝΗ ΕΩΣ 09:00
10	ΚΑΡΔΙΤΣΑΣ	ΚΑΡΔΙΤΣΑ	ΟΔΙΚΩΣ	06:30-07:30	14:30	ΕΠΟΜΕΝΗ ΕΩΣ 09:00
11	ΚΕΡΚΥΡΑΣ	ΚΕΡΚΥΡΑ	ΑΕΡΟΠΟΡΙΚΩΣ - ΑΚΤΟΠΛΟΪΚΩΣ	06:30-09:00	14:30	ΕΠΟΜΕΝΗ ΕΩΣ 09:00
12	ΚΙΛΚΙΣ	ΚΙΛΚΙΣ	ΟΔΙΚΩΣ	06:30-07:30	14:30	ΕΠΟΜΕΝΗ ΕΩΣ 09:00
13	ΚΟΖΑΝΗΣ	ΚΟΖΑΝΗ	ΟΔΙΚΩΣ	06:30-07:30	14:30	ΕΠΟΜΕΝΗ ΕΩΣ 09:00
14	ΚΟΡΙΝΘΙΑΣ	ΚΟΡΙΝΘΟΣ	ΟΔΙΚΩΣ	06:30-07:30	14:30	ΕΠΟΜΕΝΗ ΕΩΣ 09:00
15	ΜΕΣΣΗΝΙΑΣ	ΚΑΛΑΜΑΤΑ	ΟΔΙΚΩΣ	06:30-07:30	14:30	ΕΠΟΜΕΝΗ ΕΩΣ 09:00
16	ΕΒΡΟΥ	ΟΡΕΣΤΙΑΔΑ	ΟΔΙΚΩΣ	06:30-07:30	14:30	ΕΠΟΜΕΝΗ ΕΩΣ 09:00
17	ΠΕΛΛΑΣ	ΕΔΕΣΣΑ	ΟΔΙΚΩΣ	06:30-07:30	14:30	ΕΠΟΜΕΝΗ ΕΩΣ 09:00
18	ΤΡΙΚΑΛΩΝ	ΤΡΙΚΑΛΑ	ΟΔΙΚΩΣ	06:30-07:30	14:30	ΕΠΟΜΕΝΗ ΕΩΣ 09:00
19	ΦΘΙΩΤΙΔΟΣ	ΛΑΜΙΑ	ΟΔΙΚΩΣ	06:30-07:30	14:30	ΕΠΟΜΕΝΗ ΕΩΣ 09:00
20	ΧΑΛΚΙΔΙΚΗΣ	ΠΟΛΥΓΥΡΟΣ	ΟΔΙΚΩΣ	06:30-07:30	14:30	ΕΠΟΜΕΝΗ ΕΩΣ 09:00
21	ΕΒΡΟΥ	ΣΑΜΟΘΡΑΚΗ	ΑΚΤΟΠΛΟΪΚΩΣ	06:30-09:00	14:30	ΕΠΟΜΕΝΗ ΕΩΣ 09:00
22	ΡΟΔΟΥ	ΣΥΜΗ	ΑΚΤΟΠΛΟΪΚΩΣ	06:30-09:00	14:30	ΕΠΟΜΕΝΗ ΕΩΣ 09:00
23	ΡΟΔΟΥ	ΜΕΓΙΣΤΗ	ΑΕΡΟΠΟΡΙΚΩΣ - ΑΚΤΟΠΛΟΪΚΩΣ	06:30-09:00	14:30	ΕΠΟΜΕΝΗ ΕΩΣ 09:00
24	ΚΑΡΠΑΘΟΥ	ΚΑΡΠΑΘΟΣ	ΑΕΡΟΠΟΡΙΚΩΣ - ΑΚΤΟΠΛΟΪΚΩΣ	06:30-09:00	14:30	ΕΠΟΜΕΝΗ ΕΩΣ 09:00
25	ΚΑΛΥΜΝΟΥ	ΚΑΛΥΜΝΟΣ	ΑΕΡΟΠΟΡΙΚΩΣ - ΑΚΤΟΠΛΟΪΚΩΣ	06:30-09:00	14:30	ΕΠΟΜΕΝΗ ΕΩΣ 09:00
26	ΚΑΛΥΜΝΟΥ	ΛΕΡΟΣ	ΑΕΡΟΠΟΡΙΚΩΣ - ΑΚΤΟΠΛΟΪΚΩΣ	06:30-09:00	14:30	ΕΠΟΜΕΝΗ ΕΩΣ 09:00
27	ΚΑΛΥΜΝΟΥ	ΠΑΤΜΟΣ	ΑΚΤΟΠΛΟΪΚΩΣ	06:30-09:00	14:30	ΕΠΟΜΕΝΗ ΕΩΣ 09:00
28	ΙΚΑΡΙΑΣ	ΑΓΙΟΣ ΚΥΡΗΚΟΣ ΙΚΑΡΙΑΣ	ΑΕΡΟΠΟΡΙΚΩΣ - ΑΚΤΟΠΛΟΪΚΩΣ	06:30-09:00	14:30	ΕΠΟΜΕΝΗ ΕΩΣ 09:00
29	ΑΤΤΙΚΗΣ (ΝΗΣΩΝ)	ΑΙΓΙΝΑ	ΑΚΤΟΠΛΟΪΚΩΣ	06:30-09:00	14:30	ΕΠΟΜΕΝΗ ΕΩΣ 09:00
30	ΑΤΤΙΚΗΣ (ΝΗΣΩΝ)	ΚΥΘΗΡΑ	ΑΕΡΟΠΟΡΙΚΩΣ - ΑΚΤΟΠΛΟΪΚΩΣ	06:30-09:00	14:30	ΕΠΟΜΕΝΗ ΕΩΣ 09:00
31	ΑΤΤΙΚΗΣ (ΝΗΣΩΝ)	ΠΟΡΟΣ	ΑΚΤΟΠΛΟΪΚΩΣ	06:30-09:00	14:30	ΕΠΟΜΕΝΗ ΕΩΣ 09:00
32	ΑΤΤΙΚΗΣ (ΝΗΣΩΝ)	ΣΑΛΑΜΙΝΑ	ΑΚΤΟΠΛΟΪΚΩΣ	06:30-09:00	14:30	ΕΠΟΜΕΝΗ ΕΩΣ 09:00
33	ΑΤΤΙΚΗΣ (ΝΗΣΩΝ)	ΣΠΕΤΣΕΣ	ΑΚΤΟΠΛΟΪΚΩΣ	06:30-09:00	14:30	ΕΠΟΜΕΝΗ ΕΩΣ 09:00
34	ΑΤΤΙΚΗΣ (ΝΗΣΩΝ)	ΥΔΡΑ	ΑΚΤΟΠΛΟΪΚΩΣ	06:30-09:00	14:30	ΕΠΟΜΕΝΗ ΕΩΣ 09:00

ΟΜΑΔΑ Γ'ΤΡΙΤΗ - ΠΕΜΠΤΗ - ΣΑΒΒΑΤΟ

Α/Α	ΠΕΡΙΦΕΡΕΙΑΚΗ ΕΝΟΤΗΤΑ	ΠΟΛΗ-ΝΗΣΙ	ΤΡΟΠΟΣ ΜΕΤΑΦΟΡΑΣ	ΠΑΡΑΔΟΣΗ ΑΙΤΗΣΕΩΝ	ΠΑΡΑΛΑΒΗ ΔΙΑΒΑΤΗΡΙΩΝ	ΠΑΡΑΔΟΣΗ ΔΙΑΒΑΤΗΡΙΩΝ
1	ΑΙΤΩΛΟΑΚΑΡΝΑΝΙΑΣ	ΜΕΣΟΛΟΓΓΙ	ΟΔΙΚΩΣ	06:30-07:30	14:30 <sup>(2)</sup>	ΕΠΟΜΕΝΗ ΕΩΣ 09:00 <sup>(1)</sup>
2	ΑΙΤΩΛΟΑΚΑΡΝΑΝΙΑΣ	ΑΓΡΙΝΙΟ	ΟΔΙΚΩΣ	06:30-07:30	14:30 <sup>(2)</sup>	ΕΠΟΜΕΝΗ ΕΩΣ 09:00 <sup>(1)</sup>
3	ΑΡΚΑΔΙΑΣ	ΤΡΙΠΟΛΗ	ΟΔΙΚΩΣ	06:30-07:30	14:30 <sup>(2)</sup>	ΕΠΟΜΕΝΗ ΕΩΣ 09:00 <sup>(1)</sup>
4	ΑΡΤΑΣ	ΑΡΤΑ	ΟΔΙΚΩΣ	06:30-07:30	14:30 <sup>(2)</sup>	ΕΠΟΜΕΝΗ ΕΩΣ 09:00 <sup>(1)</sup>
5	ΓΡΕΒΕΝΩΝ	ΓΡΕΒΕΝΑ	ΟΔΙΚΩΣ	06:30-07:30	14:30 <sup>(2)</sup>	ΕΠΟΜΕΝΗ ΕΩΣ 09:00 <sup>(1)</sup>
6	ΕΥΡΥΤΑΝΙΑ	ΚΑΡΠΕΝΗΣΙ	ΟΔΙΚΩΣ	06:30-07:30	14:30 <sup>(2)</sup>	ΕΠΟΜΕΝΗ ΕΩΣ 09:00 <sup>(1)</sup>
7	ΖΑΚΥΝΘΟΥ	ΖΑΚΥΝΘΟΣ	ΟΔΙΚΩΣ – ΑΚΤΟΠΛΟΪΚΩΣ - ΑΕΡΟΠΟΡΙΚΩΣ	06:30-09:00	14:30 <sup>(2)</sup>	ΕΠΟΜΕΝΗ ΕΩΣ 09:00 <sup>(1)</sup>
8	ΘΕΣΠΡΩΤΙΑΣ	ΗΓΟΥΜΕΝΙΤΣΑ	ΟΔΙΚΩΣ	06:30-07:30	14:30 <sup>(2)</sup>	ΕΠΟΜΕΝΗ ΕΩΣ 09:00 <sup>(1)</sup>
9	ΚΑΣΤΟΡΙΑΣ	ΚΑΣΤΟΡΙΑ	ΟΔΙΚΩΣ	06:30-07:30	14:30 <sup>(2)</sup>	ΕΠΟΜΕΝΗ ΕΩΣ 09:00 <sup>(1)</sup>
10	ΚΕΦΑΛΛΗΝΙΑΣ	ΑΡΓΟΣΤΟΛΙ	ΟΔΙΚΩΣ - ΑΚΤΟΠΛΟΪΚΩΣ	06:30-09:00	14:30 <sup>(2)</sup>	ΕΠΟΜΕΝΗ ΕΩΣ 09:00 <sup>(1)</sup>
11	ΣΥΡΟΥ	ΣΥΡΟΣ	ΑΕΡΟΠΟΡΙΚΩΣ - ΑΚΤΟΠΛΟΪΚΩΣ	06:30-09:00	14:30 <sup>(2)</sup>	ΕΠΟΜΕΝΗ ΕΩΣ 09:00 <sup>(1)</sup>
12	ΛΑΚΩΝΙΑΣ	ΣΠΑΡΤΗ	ΟΔΙΚΩΣ	06:30-07:30	14:30 <sup>(2)</sup>	ΕΠΟΜΕΝΗ ΕΩΣ 09:00 <sup>(1)</sup>
13	ΛΑΣΙΘΙΟΥ	ΑΓ.ΝΙΚΟΛΑΟΣ	ΑΚΤΟΠΛΟΪΚΩΣ - ΑΕΡΟΠΟΡΙΚΩΣ	06:30-09:00	14:30 <sup>(2)</sup>	ΕΠΟΜΕΝΗ ΕΩΣ 09:00 <sup>(1)</sup>
14	ΛΕΣΒΟΥ	ΜΥΤΙΛΗΝΗ	ΑΕΡΟΠΟΡΙΚΩΣ	06:30-09:00	14:30 <sup>(2)</sup>	ΕΠΟΜΕΝΗ ΕΩΣ 09:00 <sup>(1)</sup>
15	ΛΕΥΚΑΔΑΣ	ΛΕΥΚΑΔΑ	ΟΔΙΚΩΣ	06:30-09:00	14:30 <sup>(2)</sup>	ΕΠΟΜΕΝΗ ΕΩΣ 09:00 <sup>(1)</sup>
16	ΠΡΕΒΕΖΑΣ	ΠΡΕΒΕΖΑ	ΟΔΙΚΩΣ	06:30-07:30	14:30 <sup>(2)</sup>	ΕΠΟΜΕΝΗ ΕΩΣ 09:00 <sup>(1)</sup>
17	ΡΕΘΥΜΝΟΥ	ΡΕΘΥΜΝΟ	ΑΚΤΟΠΛΟΪΚΩΣ - ΑΕΡΟΠΟΡΙΚΩΣ	06:30-09:00	14:30 <sup>(2)</sup>	ΕΠΟΜΕΝΗ ΕΩΣ 09:00 <sup>(1)</sup>
18	ΣΑΜΟΥ	ΣΑΜΟΣ	ΑΕΡΟΠΟΡΙΚΩΣ - ΑΚΤΟΠΛΟΪΚΩΣ	06:30-09:00	14:30 <sup>(2)</sup>	ΕΠΟΜΕΝΗ ΕΩΣ 09:00 <sup>(1)</sup>
19	ΦΛΩΡΙΝΑΣ	ΦΛΩΡΙΝΑ	ΟΔΙΚΩΣ	06:30-07:30	14:30 <sup>(2)</sup>	ΕΠΟΜΕΝΗ ΕΩΣ 09:00 <sup>(1)</sup>
20	ΦΩΚΙΔΟΣ	ΑΜΦΙΣΣΑ	ΟΔΙΚΩΣ	06:30-07:30	14:30 <sup>(2)</sup>	ΕΠΟΜΕΝΗ ΕΩΣ 09:00 <sup>(1)</sup>
21	ΧΙΟΥ	ΧΙΟΣ	ΑΕΡΟΠΟΡΙΚΩΣ - ΑΚΤΟΠΛΟΪΚΩΣ	06:30-09:00	14:30 <sup>(2)</sup>	ΕΠΟΜΕΝΗ ΕΩΣ 09:00 <sup>(1)</sup>
22	ΚΩ	ΚΩΣ	ΑΕΡΟΠΟΡΙΚΩΣ	06:30-09:00	14:30 <sup>(2)</sup>	ΕΠΟΜΕΝΗ ΕΩΣ 09:00 <sup>(1)</sup>
23	ΘΑΣΟΥ	ΘΑΣΟΣ	ΑΚΤΟΠΛΟΪΚΩΣ	06:30-09:00	14:30 <sup>(2)</sup>	ΕΠΟΜΕΝΗ ΕΩΣ 09:00 <sup>(1)</sup>
24	ΚΕΡΚΥΡΑΣ	ΠΑΞΟΙ	ΑΚΤΟΠΛΟΪΚΩΣ	06:30-09:00	14:30 <sup>(2)</sup>	ΕΠΟΜΕΝΗ ΕΩΣ 09:00 <sup>(1)</sup>

Α/Α	ΠΕΡΙΦΕΡΕΙΑΚΗ ΕΝΟΤΗΤΑ	ΠΟΛΗ-ΝΗΣΙ	ΤΡΟΠΟΣ ΜΕΤΑΦΟΡΑΣ	ΠΑΡΑΔΟΣΗ ΑΙΤΗΣΕΩΝ	ΠΑΡΑΛΑΒΗ ΔΙΑΒΑΤΗΡΙΩΝ	ΠΑΡΑΔΟΣΗ ΔΙΑΒΑΤΗΡΙΩΝ
25	ΚΕΦΑΛΛΗΝΙΑΣ	ΙΘΑΚΗ	ΑΚΤΟΠΛΟΪΚΩΣ	06:30-09:00	14:30 <sup>(2)</sup>	ΕΠΟΜΕΝΗ ΕΩΣ 09:00 <sup>(1)</sup>
26	ΑΝΔΡΟΥ	ΑΝΔΡΟΣ	ΑΚΤΟΠΛΟΪΚΩΣ	06:30-09:00	14:30 <sup>(2)</sup>	ΕΠΟΜΕΝΗ ΕΩΣ 09:00 <sup>(1)</sup>
27	ΘΗΡΑΣ	ΘΗΡΑ	ΑΕΡΟΠΟΡΙΚΩΣ - ΑΚΤΟΠΛΟΪΚΩΣ	06:30-09:00	14:30 <sup>(2)</sup>	ΕΠΟΜΕΝΗ ΕΩΣ 09:00 <sup>(1)</sup>
28	ΜΥΚΟΝΟΥ	ΜΥΚΟΝΟΣ	ΑΕΡΟΠΟΡΙΚΩΣ - ΑΚΤΟΠΛΟΪΚΩΣ	06:30-09:00	14:30 <sup>(2)</sup>	ΕΠΟΜΕΝΗ ΕΩΣ 09:00 <sup>(1)</sup>
29	ΠΑΡΟΥ	ΠΑΡΟΣ	ΑΕΡΟΠΟΡΙΚΩΣ - ΑΚΤΟΠΛΟΪΚΩΣ	06:30-09:00	14:30 <sup>(2)</sup>	ΕΠΟΜΕΝΗ ΕΩΣ 09:00 <sup>(1)</sup>
30	ΝΑΞΟΥ	ΝΑΞΟΣ	ΑΕΡΟΠΟΡΙΚΩΣ - ΑΚΤΟΠΛΟΪΚΩΣ	06:30-09:00	14:30 <sup>(2)</sup>	ΕΠΟΜΕΝΗ ΕΩΣ 09:00 <sup>(1)</sup>
31	ΜΗΛΟΥ	ΜΗΛΟΣ	ΑΕΡΟΠΟΡΙΚΩΣ - ΑΚΤΟΠΛΟΪΚΩΣ	06:30-09:00	14:30 <sup>(2)</sup>	ΕΠΟΜΕΝΗ ΕΩΣ 09:00 <sup>(1)</sup>
32	ΘΗΡΑΣ	ΙΟΣ	ΑΚΤΟΠΛΟΪΚΩΣ	06:30-09:00	14:30 <sup>(2)</sup>	ΕΠΟΜΕΝΗ ΕΩΣ 09:00 <sup>(1)</sup>
33	ΚΕΑΣ-ΚΥΘΟΝΟΥ	ΚΕΑ	ΑΚΤΟΠΛΟΪΚΩΣ	06:30-09:00	14:30 <sup>(2)</sup>	ΕΠΟΜΕΝΗ ΕΩΣ 09:00 <sup>(1)</sup>
34	ΤΗΝΟΥ	ΤΗΝΟΣ	ΑΚΤΟΠΛΟΪΚΩΣ	06:30-09:00	14:30 <sup>(2)</sup>	ΕΠΟΜΕΝΗ ΕΩΣ 09:00 <sup>(1)</sup>
35	ΜΑΓΝΗΣΙΑΣ	ΣΚΙΑΘΟΣ	ΑΕΡΟΠΟΡΙΚΩΣ - ΑΚΤΟΠΛΟΪΚΩΣ	06:30-09:00	14:30 <sup>(2)</sup>	ΕΠΟΜΕΝΗ ΕΩΣ 09:00 <sup>(1)</sup>
36	ΜΑΓΝΗΣΙΑΣ	ΣΚΟΠΕΛΟΣ	ΑΚΤΟΠΛΟΪΚΩΣ	06:30-09:00	14:30 <sup>(2)</sup>	ΕΠΟΜΕΝΗ ΕΩΣ 09:00 <sup>(1)</sup>
37	ΛΕΣΒΟΥ	ΜΥΡΙΝΑ	ΑΕΡΟΠΟΡΙΚΩΣ - ΑΚΤΟΠΛΟΪΚΩΣ	06:30-09:00	14:30 <sup>(2)</sup>	ΕΠΟΜΕΝΗ ΕΩΣ 09:00 <sup>(1)</sup>

Σημείωση (1): Ειδικά για τα Γραφεία Διαβατηρίων της Περιφέρειας που την Τετάρτη λειτουργούν μόνο σε απογευματινή βάρδια (14.00-22.00) και μόνο για εκείνη την ημέρα, η παράδοση του ειδικού κιβωτίου θα πραγματοποιείται από 14:00 έως 15:00.

Σημείωση (2): Κάθε Σάββατο οι αποστολές των ειδικών κιβωτίων θα πραγματοποιούνται στις 14:00.

Σημείωση (3): Κάθε Σάββατο οι αποστολές των ειδικών κιβωτίων θα πραγματοποιούνται 12:00 και θα παραδίδονται στα Γραφεία Διαβατηρίων αυθημερόν έως την 15:00.