



ΕΛΛΗΝΙΚΗ ΔΗΜΟΚΡΑΤΙΑ
ΥΠΟΥΡΓΕΙΟ ΠΡΟΣΤΑΣΙΑΣ ΤΟΥ ΠΟΛΙΤΗ
ΓΕΝΙΚΗ ΔΙΕΥΘΥΝΣΗ ΟΙΚΟΝΟΜΙΚΩΝ ΥΠΗΡΕΣΙΩΝ
ΚΑΙ ΕΠΙΤΕΛΙΚΟΥ ΣΧΕΔΙΑΣΜΟΥ
ΔΙΕΥΘΥΝΣΗ ΠΡΟΜΗΘΕΙΩΝ
Α΄ ΤΜΗΜΑ ΔΙΕΝΕΡΓΕΙΑΣ ΠΡΟΜΗΘΕΙΩΝ ΚΑΙ
ΠΑΡΟΧΗΣ ΥΠΗΡΕΣΙΩΝ
Λεωφ. Μεσογείων 96, 11527 Α Θ Η Ν Α
Τηλ. : 213-1520633 – FAX: 213-1527082
Αριθ. Πρωτ. : 4000/1/8-Θ΄

Αθήνα, 09 Ιουνίου 2020

ΔΙΑΚΗΡΥΞΗ: **13/2020**

Α/Α Ε.Σ.Η.ΔΗ.Σ. :
92258

Ο

Διευθυντής της Διεύθυνσης Υποστήριξης/Α.Ε.Α.

Έχοντας υπ' όψιν το ισχύον θεσμικό πλαίσιο, όπως αυτό αναλύεται στην παράγραφο 1.4 της παρούσης,

Αποφασίζουμε

Τη διενέργεια ανοικτού, ηλεκτρονικού διαγωνισμού σε ευρώ ελεύθερο, με κριτήριο κατακύρωσης την πλέον συμφέρουσα από οικονομικής απόψεως προσφορά, αποκλειστικά βάσει της τιμής, για την «προμήθεια ατομικών και λοιπών ειδών για την κάλυψη αναγκών των Συνοριακών Φυλάκων ορισμένου χρόνου», όπως περιγράφεται ειδικότερα στην παράγραφο 1.3 «Συνοπτική Περιγραφή φυσικού και οικονομικού αντικείμενου της Σύμβασης» και στο Παράρτημα Ι «Τεχνικές Προδιαγραφές – Απαιτήσεις» της παρούσας, εκτιμώμενης αξίας **437.366,40** ευρώ, άνευ Φ.Π.Α., συμπεριλαμβανομένων κρατήσεων, δαπανών, πλέον του αναλογούντος Φ.Π.Α. που αντιστοιχεί στο ποσό των **104.967,94** ευρώ, ήτοι στη συνολική προϋπολογισθείσα αξία της **542.334,34** ευρώ, συμπεριλαμβανομένων Φ.Π.Α., κρατήσεων και δαπανών.

Η δαπάνη της σύμβασης χρηματοδοτείται από την *Ευρωπαϊκή Ένωση*, από το *Ταμείο Ασύλου και Μετανάστευσης και Ένταξης 2014-2020*, σε ποσοστά 75% ενωσιακή συμμετοχή και 25% εθνική συμμετοχή.

Ο

ΔΙΕΥΘΥΝΤΗΣ ΤΗΣ ΔΙΕΥΘΥΝΣΗΣ
ΥΠΟΣΤΗΡΙΞΗΣ/Α.Ε.Α.
ΔΗΜΗΤΡΙΟΣ ΤΣΑΜΠΗΡΑΣ
ΑΣΤΥΝΟΜΙΚΟΣ ΔΙΕΥΘΥΝΤΗΣ



Περιεχόμενα

ΠΕΡΙΕΧΟΜΕΝΑ	2
1. ΑΝΑΘΕΤΟΥΣΑ ΑΡΧΗ ΚΑΙ ΑΝΤΙΚΕΙΜΕΝΟ ΣΥΜΒΑΣΗΣ	4
1.1 ΣΤΟΙΧΕΙΑ ΑΝΑΘΕΤΟΥΣΑΣ ΑΡΧΗΣ	4
1.2 ΣΤΟΙΧΕΙΑ ΔΙΑΔΙΚΑΣΙΑΣ-ΧΡΗΜΑΤΟΔΟΤΗΣΗ	4
1.3 ΣΥΝΟΠΤΙΚΗ ΠΕΡΙΓΡΑΦΗ ΦΥΣΙΚΟΥ ΚΑΙ ΟΙΚΟΝΟΜΙΚΟΥ ΑΝΤΙΚΕΙΜΕΝΟΥ ΤΗΣ ΣΥΜΒΑΣΗΣ	5
1.3.1 Αντικείμενο διαγωνιστικής διαδικασίας.....	5
1.3.2 Τμήματα της Σύμβασης.....	6
1.4 ΘΕΣΜΙΚΟ ΠΛΑΙΣΙΟ	7
1.5 ΠΡΟΘΕΣΜΙΑ ΠΑΡΑΛΑΒΗΣ ΠΡΟΣΦΟΡΩΝ ΚΑΙ ΔΙΕΝΕΡΓΕΙΑ ΔΙΑΓΩΝΙΣΜΟΥ	10
1.6 ΔΗΜΟΣΙΟΤΗΤΑ	11
1.7 ΑΡΧΕΣ ΕΦΑΡΜΟΖΟΜΕΝΕΣ ΣΤΗ ΔΙΑΔΙΚΑΣΙΑ ΣΥΝΑΨΗΣ	11
2. ΓΕΝΙΚΟΙ ΚΑΙ ΕΙΔΙΚΟΙ ΟΡΟΙ ΣΥΜΜΕΤΟΧΗΣ	12
2.1 ΓΕΝΙΚΕΣ ΠΛΗΡΟΦΟΡΙΕΣ	12
2.1.1 Έγγραφα της Σύμβασης	12
2.1.2 Επικοινωνία - Πρόσβαση στα έγγραφα της Σύμβασης	12
2.1.4 Γλώσσα.....	13
2.1.5 Εγγυήσεις.....	13
2.2 ΔΙΚΑΙΩΜΑ ΣΥΜΜΕΤΟΧΗΣ - ΚΡΙΤΗΡΙΑ ΠΟΙΟΤΙΚΗΣ ΕΠΙΛΟΓΗΣ.....	14
2.2.1 Δικαίωμα συμμετοχής.....	14
2.2.2 Εγγύηση συμμετοχής	14
2.2.3 Λόγοι αποκλεισμού.....	16
Κριτήρια Επιλογής.....	18
2.2.4 Καταλληλότητα άσκησης επαγγελματικής δραστηριότητας.....	18
2.2.5 Οικονομική και χρηματοοικονομική επάρκεια.....	18
2.2.7 Κανόνες απόδειξης ποιοτικής επιλογής.....	19
2.2.7.1 Προκαταρκτική απόδειξη κατά την υποβολή προσφορών.....	19
2.3 ΚΡΙΤΗΡΙΑ ΑΝΑΘΕΣΗΣ.....	24
2.3.1 Κριτήριο ανάθεσης της Σύμβασης.....	24
2.4 ΚΑΤΑΡΤΙΣΗ - ΠΕΡΙΕΧΟΜΕΝΟ ΠΡΟΣΦΟΡΩΝ	24
2.4.2 Χρόνος και Τρόπος υποβολής προσφορών.....	24
2.4.3 Περιεχόμενα Φακέλου «Δικαιολογητικά Συμμετοχής - Τεχνική Προσφορά».....	26
2.4.4 Περιεχόμενα Φακέλου «Οικονομική Προσφορά» / Τρόπος σύνταξης και υποβολής οικονομικών προσφορών	27
2.4.5 Χρόνος ισχύος των προσφορών	29
2.4.6 Λόγοι απόρριψης προσφορών.....	30
3. ΔΙΕΝΕΡΓΕΙΑ ΔΙΑΔΙΚΑΣΙΑΣ - ΑΞΙΟΛΟΓΗΣΗ ΠΡΟΣΦΟΡΩΝ	31
3.1 ΑΠΟΣΦΡΑΓΙΣΗ ΚΑΙ ΑΞΙΟΛΟΓΗΣΗ ΠΡΟΣΦΟΡΩΝ	31
3.1.1 Ηλεκτρονική αποσφράγιση προσφορών.....	31
3.1.2 Αξιολόγηση προσφορών.....	31
3.2 ΠΡΟΣΚΛΗΣΗ ΥΠΟΒΟΛΗΣ ΔΙΚΑΙΟΛΟΓΗΤΙΚΩΝ ΠΡΟΣΩΡΙΝΟΥ ΑΝΑΔΟΧΟΥ - ΔΙΚΑΙΟΛΟΓΗΤΙΚΑ ΠΡΟΣΩΡΙΝΟΥ ΑΝΑΔΟΧΟΥ.....	32
3.3 ΚΑΤΑΚΥΡΩΣΗ - ΣΥΝΑΨΗ ΣΥΜΒΑΣΗΣ	34
3.4 ΠΡΟΔΙΚΑΣΤΙΚΕΣ ΠΡΟΣΦΥΓΕΣ - ΠΡΟΣΩΡΙΝΗ ΔΙΚΑΣΤΙΚΗ ΠΡΟΣΤΑΣΙΑ.....	34
3.5 ΜΑΤΑΙΩΣΗ ΔΙΑΔΙΚΑΣΙΑΣ	36
4. ΟΡΟΙ ΕΚΤΕΛΕΣΗΣ ΤΗΣ ΣΥΜΒΑΣΗΣ	37
4.1 ΕΓΓΥΗΣΕΙΣ (ΚΑΛΗΣ ΕΚΤΕΛΕΣΗΣ, ΠΡΟΚΑΤΑΒΟΛΗΣ)	37
4.2 ΣΥΜΒΑΤΙΚΟ ΠΛΑΙΣΙΟ - ΕΦΑΡΜΟΣΤΕΑ ΝΟΜΟΘΕΣΙΑ.....	37
4.3 ΌΡΟΙ ΕΚΤΕΛΕΣΗΣ ΤΗΣ ΣΥΜΒΑΣΗΣ.....	37
4.4 ΥΠΕΡΓΟΛΑΒΙΑ.....	38
4.5 ΤΡΟΠΟΠΟΙΗΣΗ ΣΥΜΒΑΣΗΣ ΚΑΤΑ ΤΗ ΔΙΑΡΚΕΙΑ ΤΗΣ	38
4.6 ΔΙΚΑΙΩΜΑ ΜΟΝΟΜΕΡΟΥΣ ΛΥΣΗΣ ΤΗΣ ΣΥΜΒΑΣΗΣ	38



5.	ΕΙΔΙΚΟΙ ΟΡΟΙ ΕΚΤΕΛΕΣΗΣ ΤΗΣ ΣΥΜΒΑΣΗΣ.....	40
5.1	ΤΡΟΠΟΣ ΠΛΗΡΩΜΗΣ	40
5.2	ΚΗΡΥΞΗ ΟΙΚΟΝΟΜΙΚΟΥ ΦΟΡΕΑ ΕΚΠΤΩΤΟΥ - ΚΥΡΩΣΕΙΣ	41
5.3	ΔΙΟΙΚΗΤΙΚΕΣ ΠΡΟΣΦΥΓΕΣ ΚΑΤΑ ΤΗ ΔΙΑΔΙΚΑΣΙΑ ΕΚΤΕΛΕΣΗΣ ΤΩΝ ΣΥΜΒΑΣΕΩΝ	42
5.4	ΔΙΚΑΣΤΙΚΗ ΕΠΙΛΥΣΗ ΔΙΑΦΟΡΩΝ	42
6.	ΕΙΔΙΚΟΙ ΟΡΟΙ ΕΚΤΕΛΕΣΗΣ.....	43
6.1	ΧΡΟΝΟΣ ΠΑΡΑΔΟΣΗΣ ΥΛΙΚΩΝ	43
6.2	ΠΑΡΑΛΑΒΗ ΠΡΟΜΗΘΕΙΑΣ - ΧΡΟΝΟΣ ΚΑΙ ΤΡΟΠΟΣ ΠΑΡΑΛΑΒΗΣ ΥΛΙΚΩΝ	43
6.3	ΑΠΟΡΡΙΨΗ ΣΥΜΒΑΤΙΚΩΝ ΥΛΙΚΩΝ- ΑΝΤΙΚΑΤΑΣΤΑΣΗ	44
6.4	ΔΕΙΓΜΑΤΑ - ΔΕΙΓΜΑΤΟΛΗΨΙΑ - ΕΡΓΑΣΤΗΡΙΑΚΕΣ ΕΞΕΤΑΣΕΙΣ	45
ΠΑΡΑΡΤΗΜΑΤΑ		
ΠΑΡΑΡΤΗΜΑ Ι - ΤΕΧΝΙΚΕΣ ΠΡΟΔΙΑΓΡΑΦΕΣ - ΑΠΑΙΤΗΣΕΙΣ.....		
ΠΑΡΑΡΤΗΜΑ ΙΙ - ΥΠΟΔΕΙΓΜΑΤΑ ΕΓΓΥΗΤΙΚΩΝ ΕΠΙΣΤΟΛΩΝ		
ΠΑΡΑΡΤΗΜΑ ΙΙΙ - ΕΥΡΩΠΑΪΚΟ ΕΝΙΑΙΟ ΕΓΓΡΑΦΟ ΣΥΜΒΑΣΗΣ (Ε.Ε.Ε.Σ.).....		
ΠΑΡΑΡΤΗΜΑ ΙV - ΣΧΕΔΙΟ ΣΥΜΒΑΣΗΣ.....		



1. ΑΝΑΘΕΤΟΥΣΑ ΑΡΧΗ ΚΑΙ ΑΝΤΙΚΕΙΜΕΝΟ ΣΥΜΒΑΣΗΣ

1.1 Στοιχεία Αναθέτουσας Αρχής

Επωνυμία	ΥΠΟΥΡΓΕΙΟ ΠΡΟΣΤΑΣΙΑΣ ΤΟΥ ΠΟΛΙΤΗ ΓΕΝΙΚΗ ΔΙΕΥΘΥΝΣΗ ΟΙΚΟΝΟΜΙΚΩΝ ΥΠΗΡΕΣΙΩΝ ΚΑΙ ΕΠΙΤΕΛΙΚΟΥ ΣΧΕΔΙΑΣΜΟΥ ΔΙΕΥΘΥΝΣΗ ΠΡΟΜΗΘΕΙΩΝ Α΄ ΤΜΗΜΑ ΔΙΕΝΕΡΓΕΙΑΣ ΠΡΟΜΗΘΕΙΩΝ ΚΑΙ ΠΑΡΟΧΗΣ ΥΠΗΡΕΣΙΩΝ
Ταχυδρομική διεύθυνση	ΛΕΩΦ. ΜΕΣΟΓΕΙΩΝ 96
Πόλη	ΑΘΗΝΑ
Ταχυδρομικός Κωδικός	11527
Χώρα	ΕΛΛΑΔΑ
Κωδικός NUTS	EL 30
Τηλέφωνο	213 1520633
Φαξ	213 1527082
Ηλεκτρονικό Ταχυδρομείο	logistics.div@hellenicpolice.gr
Αρμόδιος για πληροφορίες	Ανθ/μος ΛΙΩΣΗΣ Χρήστος
Γενική Διεύθυνση στο διαδίκτυο (URL)	www.astynomia.gr
Διεύθυνση του προφίλ αγοραστή στο διαδίκτυο (URL)	www.astynomia.gr

Είδος Αναθέτουσας Αρχής

Η Αναθέτουσα Αρχή είναι **Υπουργείο** και ανήκει στον **Δημόσιο Τομέα**.

Κύρια δραστηριότητα Α.Α.

Η κύρια δραστηριότητα της Αναθέτουσας Αρχής είναι η **Δημόσια Τάξη & Ασφάλεια**.

Στοιχεία Επικοινωνίας

α) Τα έγγραφα της Σύμβασης είναι διαθέσιμα για ελεύθερη, πλήρη, άμεση & δωρεάν ηλεκτρονική πρόσβαση μέσω της διαδικτυακής πύλης www.promitheus.gov.gr του Ε.Σ.Η.ΔΗ.Σ..

β) Περαιτέρω πληροφορίες είναι διαθέσιμες πλην της προαναφερθείσας διεύθυνσης και στην ηλεκτρονική σελίδα: www.astynomia.gr.

γ) Η ηλεκτρονική επικοινωνία απαιτεί την χρήση εργαλείων και συσκευών που δεν είναι γενικώς διαθέσιμα. Η απεριόριστη, πλήρης, άμεση και δωρεάν πρόσβαση στα εν λόγω εργαλεία και συσκευές είναι δυνατή στην διεύθυνση (URL) : www.promitheus.gov.gr.

1.2 Στοιχεία Διαδικασίας-Χρηματοδότηση

Είδος διαδικασίας

Ο διαγωνισμός θα διεξαχθεί με την ανοικτή διαδικασία του άρθρου 27 του Ν. 4412/2016, ως ισχύει και με χρήση της πλατφόρμας του Εθνικού Συστήματος Ηλεκτρονικών Δημοσίων Συμβάσεων (Ε.Σ.Η.ΔΗ.Σ.) μέσω της διαδικτυακής πύλης www.promitheus.gov.gr του Συστήματος, ύστερα από



προθεσμία **τουλάχιστον τριάντα (30) ημερών** από την ημερομηνία αποστολής της προκήρυξης στην Υπηρεσία Επισήμων Εκδόσεων της Ευρωπαϊκής Ένωσης, σύμφωνα με τα οριζόμενα στις διατάξεις των άρθρων 27 παρ. 4 και 36 του Ν. 4412/2016, ως ισχύει.

Χρηματοδότηση της Σύμβασης

Η παρούσα Σύμβαση περιλαμβάνεται στο υποέργο ΙΘ με τίτλο «Προμήθεια ατομικών εφοδίων και λοιπών ειδών για την κάλυψη των αναγκών των Συνοριακών Φυλάκων ορισμένου χρόνου» και προϋπολογισμό (υποέργου) #542.400,00#€, συμπεριλαμβανομένων Φ.Π.Α., κρατήσεων και δαπανών, της δράσης «Δομές και Λειτουργικότητα των Π.Κε.Κ Αλλοδαπών», η οποία εντάχθηκε στο Πρόγραμμα Δημοσίων Επενδύσεων με την υπ' αριθ. 653 από 09-04-2020 Απόφαση του Υφυπουργού Ανάπτυξης και Επενδύσεων για την έγκριση τροποποίησης της Δράσης στο Π.Δ.Ε., στη Σ.Α.Ε-050/2 (ΑΔΑ: 6Γ3146ΜΤΛΡ-4Θ1, ΑΔΑΜ: 20REQ006644164), με κωδικό ενάρθρου Έργου 2016ΣΕ05020001, κωδικό ΜΙΣ (κωδικός ΟΠΣ) 5002787. Συγχρηματοδοτείται από την Ευρωπαϊκή Ένωση και ειδικότερα από το Ευρωπαϊκό Ταμείο Ασύλου, Μετανάστευσης και Ένταξης, με ποσοστό 75% Ευρωπαϊκή Συμμετοχή και 25% Εθνική Συμμετοχή μέσω του Π.Δ.Ε., σύμφωνα με την υπ' αριθ. ΤΑΜΕ/30/3-σξστ' από 07-03-2020 Απόφαση Χορήγησης Επιδότησης (ΑΔΑ: ΨΟΤΘ46ΜΤΛΒ-ΨΕ4) και την υπ' αριθ. ΤΑΜΕ/30/3-σπ' από 27-03-2020 Συμφωνία Επιδότησης (ΑΔΑ: ΨΔΑ346ΜΤΛΒ-4ΡΒ) με θέμα «16^η Τροποποίηση της Δράσης «Δομές και Λειτουργικότητα των Π.Κε.Κ Αλλοδαπών».

1.3 Συνοπτική Περιγραφή φυσικού και οικονομικού αντικείμενου της Σύμβασης

1.3.1 Αντικείμενο διαγωνιστικής διαδικασίας.

ΑΝΤΙΚΕΙΜΕΝΟ ΔΙΑΓΩΝΙΣΜΟΥ	Σύναψη σύμβασης για την «Προμήθεια ατομικών και λοιπών ειδών για την κάλυψη αναγκών των Συνοριακών Φυλάκων ορισμένου χρόνου».
ΠΕΡΙΓΡΑΦΗ ΠΡΟΜΗΘΕΙΑΣ	Όπως περιγράφονται στο Παράρτημα Ι της παρούσας Διακήρυξης, με τίτλο «Τεχνικές Προδιαγραφές-Απαιτήσεις».
ΚΩΔΙΚΟΣ ΤΟΥ ΚΟΙΝΟΥ ΛΕΞΙΛΟΓΙΟΥ ΔΗΜΟΣΙΩΝ ΣΥΜΒΑΣΕΩΝ (CPV)	<ul style="list-style-type: none"> «35800000-2» - Ατομικός εξοπλισμός και εξοπλισμός υποστήριξης «35200000-6» Αστυνομικός Εξοπλισμός
ΠΟΣΟΤΗΤΑ (ανά είδος)	Ως ορίζονται στον πίνακα 1.3.2
ΤΜΗΜΑΤΑ	Ως ορίζονται στον πίνακα 1.3.2
ΕΚΤΙΜΩΜΕΝΗ ΑΞΙΑ ΣΥΜΒΑΣΗΣ (κατ' άρθρο 6 παρ. 1 του Ν.4412/2016)	Ως ορίζονται στον πίνακα 1.3.2
Φ.Π.Α.	0 εκάστοτε ισχύων.
ΣΥΝΟΛΟ ΙΣΧΥΟΥΣΩΝ ΚΡΑΤΗΣΕΩΝ ΕΠΙ %	<p style="text-align: center;">0,1554%</p> <p>Ανάλυση:</p> <ul style="list-style-type: none"> 0,07% υπέρ της Ενιαίας Ανεξάρτητης Αρχής Δημοσίων Συμβάσεων, η οποία επιβαρύνεται με χαρτόσημο 3% & επ' αυτού 20% εισφορά υπέρ ΟΓΑ. 0,06% υπέρ της Αρχής Εξέτασης Προδικαστικών Προσφυγών, η οποία επιβαρύνεται με χαρτόσημο 3% & επ' αυτού 20% εισφορά



	<p>υπέρ ΟΓΑ.</p> <ul style="list-style-type: none"> 0,02% υπέρ της Γενικής Διεύθυνσης Δημόσιων Συμβάσεων και Προμηθειών, η οποία επιβαρύνεται με χαρτόσημο 3% & επ' αυτού 20% εισφορά υπέρ ΟΓΑ. <p><i>Επισημαίνεται ότι, η κράτηση υπέρ της Γενικής Διεύθυνσης Δημόσιων Συμβάσεων και Προμηθειών θα τεθεί σε ισχύ όταν εκδοθεί η Κοινή Υπουργική Απόφαση, με την οποία θα ρυθμίζονται ο τρόπος, ο χρόνος και η διαδικασία κρατήσεων.</i></p>
ΠΑΡΑΚΡΑΤΗΣΗ ΦΟΡΟΥ ΕΙΣΟΔΗΜΑΤΟΣ	Κατά την πληρωμή θα παρακρατείται ο προβλεπόμενος από το άρθρο 64 του Ν. 4172/2013, ως ισχύει, φόρος εισοδήματος, ήτοι 4%.
ΧΡΟΝΟΣ ΠΑΡΑΔΟΣΗΣ	Όπως προβλέπεται ανά είδος στο Παράρτημα Ι της παρούσας Διακήρυξης, με τίτλο «Τεχνικές Προδιαγραφές-Απαιτήσεις».
ΤΟΠΟΣ ΠΑΡΑΔΟΣΗΣ	Όπως προβλέπεται ανά είδος στο Παράρτημα Ι της παρούσας Διακήρυξης, με τίτλο «Τεχνικές Προδιαγραφές-Απαιτήσεις».
ΧΡΟΝΟΣ ΠΑΡΑΛΑΒΗΣ	Η παραλαβή των υπό προμήθεια ειδών, θα πραγματοποιηθεί μέσα σε τριάντα (30) ημερολογιακές ημέρες από την παράδοσή τους, εκτός εάν προβλέπεται διαφορετικά ανά τμήμα στο Παράρτημα Ι της παρούσας Διακήρυξης, με τίτλο «Τεχνικές Προδιαγραφές-Απαιτήσεις».
ΕΛΕΓΧΟΙ ΚΑΤΑ ΤΟΝ ΧΡΟΝΟ ΠΑΡΑΛΑΒΗΣ	Όπως προβλέπεται ανά είδος στο Παράρτημα Ι της Διακήρυξης, με τίτλο «Τεχνικές Προδιαγραφές-Απαιτήσεις».
ΚΡΙΤΗΡΙΟ ΑΝΑΘΕΣΗΣ ΣΥΜΒΑΣΗΣ	Η σύμβαση θα ανατεθεί με το κριτήριο της πλέον συμφέρουσας από οικονομικής απόψεως προσφοράς, αποκλειστικά βάσει της τιμής.

1.3.2 Τμήματα της Σύμβασης.

Α/Α ΤΜΗΜΑΤΟΣ	ΤΙΤΛΟΣ ΤΜΗΜΑΤΟΣ	ΠΟΣΟΤΗΤΑ (ΤΕΜΑΧΙΑ)	ΤΙΜΗ ΑΝΑ ΤΕΜΑΧΙΟ, ΑΝΕΥ Φ.Π.Α., ΣΥΜΠΕΡΙΛΑΜΒΑΝΟΜΕΝΩΝ ΚΡΑΤΗΣΕΩΝ ΚΑΙ ΔΑΠΑΝΩΝ	ΑΞΙΑ ΣΕ € (ΑΝΕΥ Φ.Π.Α., ΣΥΜΠΕΡΙΛΑΜΒΑΝΟΜΕΝΩΝ ΚΡΑΤΗΣΕΩΝ ΚΑΙ ΔΑΠΑΝΩΝ)
1.	Στολή τύπου 8Δ (τζόκεϊ - χιτώνιο -περισκελίδα)	1440	40,32 €	58.060,80 €
2.	Πουλόβερ	1440	32,25 €	46.440,00 €
3.	Φανέλες	1920	8,06 €	15.475,20 €
4.	Επενδύτης (τζάκετ) από κατάλληλο ύφασμα αδιάβροχου συνθέσεως	480	80,64 €	38.707,20 €
5.	Αδιάβροχος επενδύτης	480	28,22 €	13.545,60 €



6.	Ζώνες με εξαρτήματα	480	40,32 €	19.353,60 €
7.	Ποδεία μακριά μάλλινα χρώματος μαύρου	960	4,03 €	3.868,80 €
8.	Ποδεία μακριά βαμβακερά χρώματος μαύρου	960	4,03 €	3.868,80 €
9.	Ισοθερμικά χειρόκτια μαύρα	480	24,19 €	11.611,20 €
10.	Περιλαίμια	480	16,12 €	7.737,60 €
11.	Ζεύγος άρβυλα	480	72,58 €	34.838,40 €
12.	Σκούφος	480	12,09 €	5.803,20 €
13.	Ηλεκτρικός φανός (με δεύτερη μπαταρία)	480	48,38 €	23.222,40 €
14.	Χειροπέδες	480	56,45 €	27.096,00 €
15.	Αλεξίσφαιρα Γιλέκα	480	225,80 €	108.384,00 €
16.	Αστυνομικές Ράβδοι	480	40,32 €	19.353,60 €
ΣΥΝΟΛΙΚΗ ΑΞΙΑ (ΧΩΡΙΣ Φ.Π.Α., ΣΥΜΠΕΡΙΛΑΜΒΑΝΟΜΕΝΩΝ ΚΡΑΤΗΣΕΩΝ ΚΑΙ ΔΑΠΑΝΩΝ)				437.366,40 €
Φ.Π.Α.				104.967,94€
ΣΥΝΟΛΙΚΗ ΑΞΙΑ (ΣΥΜΠΕΡΙΛΑΜΒΑΝΟΜΕΝΩΝ Φ.Π.Α., ΚΡΑΤΗΣΕΩΝ ΚΑΙ ΔΑΠΑΝΩΝ)				542.334,34€

Οι προσφορές υποβάλλονται με βάση τις απαιτήσεις που ορίζονται στην παρούσα Διακήρυξη, για ένα ή περισσότερα τμήματα ή/και για το σύνολο των τμημάτων του διαγωνισμού. Γίνονται δεκτές προσφορές μόνο για το σύνολο της ποσότητας των ειδών εκάστου τμήματος. Προσφορά που θα αφορά μέρος της ποσότητας των ειδών τμήματος, θα απορρίπτεται ως απαράδεκτη.

1.4 Θεσμικό πλαίσιο

Η ανάθεση και εκτέλεση της Σύμβασης διέπεται από την κείμενη νομοθεσία και τις κατ' εξουσιοδότηση αυτής εκδοθείσες κανονιστικές πράξεις, ως ισχύουν και ιδίως :

1. Τις διατάξεις :

- Του Ν. 1481/1984 «Οργανισμός Υπουργείου Δημόσιας Τάξης» (Α'-152), ως ισχύει.
- Των άρθρων 8 και επόμενων του Ν. 1599/1986 «Σχέσεις κράτους - πολίτη, καθιέρωση νέου τύπου δελτίου ταυτότητας και άλλες διατάξεις» (Α'-75), ως ισχύει.



- Του Ν. 2690/1999 «Κύρωση Κώδικα Διοικητικής Διαδικασίας και άλλες διατάξεις» (Α'-45), ως ισχύει.
- Του Ν. 2800/2000 «Αναδιάρθρωση Υπηρεσιών Υπουργείου Δημόσιας Τάξης, σύσταση Αρχηγείου Ελληνικής Αστυνομίας και άλλες διατάξεις» (Α'-41), ως ισχύει.
- Του Ν. 2859/2000 «Κύρωση Κώδικα Φόρου Προστιθέμενης Αξίας» (Α'-248), ως ισχύει.
- Του άρθρου 19 του Ν. 3193/2003 «Κανόνες τιμολόγησης, ρυθμίσεις Φ.Π.Α. ηλεκτρονικών υπηρεσιών και άλλες διατάξεις» (Α'-266), ως ισχύει.
- Των άρθρων 41, 54 και 90 του «Κώδικα της Νομοθεσίας για την Κυβέρνηση και τα Κυβερνητικά όργανα», που κυρώθηκε με το άρθρο 1 του Π.Δ. 63/2005 (Α'-98), ως ισχύει.
- Του Ν. 3861/ 2010 «Ενίσχυση της διαφάνειας με την υποχρεωτική ανάρτηση νόμων και πράξεων των κυβερνητικών, διοικητικών και αυτοδιοικητικών οργάνων στο διαδίκτυο "Πρόγραμμα Διαύγεια" και άλλες διατάξεις» (Α'-112), ως τροποποιήθηκε και ισχύει.
- Του άρθρου 3 του Ν.3938/2011 «Σύσταση Γραφείου Αντιμετώπισης Περιστατικών Αυθαιρεσίας στο Υπουργείο Προστασίας του Πολίτη και άλλες διατάξεις» (Α'-61).
- Του Ν. 4013/2011 «Σύσταση Ενιαίας Ανεξάρτητης Αρχής Δημοσίων Συμβάσεων και Κεντρικού Ηλεκτρονικού Μητρώου Δημοσίων Συμβάσεων - Αντικατάσταση του έκτου κεφαλαίου του Ν. 3588/2007 (πτωχευτικός κώδικας) - Προπτωχευτική διαδικασία εξυγίανσης και άλλες διατάξεις» (Α'-204), ως τροποποιήθηκε και ισχύει.
- Του Ν. 4152/2013 «Επείγοντα μέτρα εφαρμογής των νόμων 4046/2012, 4093/2012 και 4127/2013» (Α'-107).
- Του άρθρου 5 του Ν. 4155/2013 «Εθνικό Σύστημα Ηλεκτρονικών Δημοσίων Συμβάσεων και άλλες διατάξεις» (Α'-120), ως ισχύει.
- Του Ν. 4172/2013 «Φορολογία εισοδήματος, επείγοντα μέτρα εφαρμογής του Ν. 4046/2012, του Ν. 4093/2012 και του Ν. 4127/2013 και άλλες διατάξεις» (Α'-167), ως ισχύει.
- Του Ν. 4249/2014 «Αναδιοργάνωση της Ελληνικής Αστυνομίας, του Πυροσβεστικού Σώματος και της Γενικής Γραμματείας Πολιτικής Προστασίας, αναβάθμιση Υπηρεσιών του Υπουργείου Δημόσιας Τάξης και Προστασίας του Πολίτη και ρύθμιση λοιπών θεμάτων αρμοδιότητας του Υπουργείου Δημόσιας Τάξης και Προστασίας του Πολίτη και άλλες διατάξεις» (Α'-73), ως ισχύει.
- Των άρθρων 1 και 2 του Ν. 4250/2014 «Διοικητικές Απλουστεύσεις - Καταργήσεις, Συγχωνεύσεις Νομικών Προσώπων και Υπηρεσιών του Δημοσίου Τομέα - Τροποποίηση Διατάξεων του Π.Δ. 318/1992 (Α'- 161) και λοιπές ρυθμίσεις» (Α'-74) ως ισχύει.
- Του Ν. 4254/2014 «Μέτρα στήριξης και ανάπτυξης της ελληνικής οικονομίας στο πλαίσιο εφαρμογής του Ν. 4046/2012 και άλλες διατάξεις» (Α'-85) ως ισχύει.
- Του Ν. 4270/2014 «Αρχές δημοσιονομικής διαχείρισης και εποπτείας (ενσωμάτωση της Οδηγίας 2011/85/ΕΕ) – δημόσιο λογιστικό και άλλες διατάξεις» (Α'-143), ως ισχύει.
- Του Ν. 4314/2014 «Α) Για τη διαχείριση, τον έλεγχο και την εφαρμογή αναπτυξιακών παρεμβάσεων για την προγραμματική περίοδο 2014–2020, Β) Ενσωμάτωση της Οδηγίας 2012/17 του Ευρωπαϊκού Κοινοβουλίου και του Συμβουλίου της 13ης Ιουνίου 2012 (ΕΕ L 156/16.6.2012) στο ελληνικό δίκαιο, τροποποίηση του Ν. 3419/2005 (Α'-297) και άλλες διατάξεις» (Α'-265), ως ισχύει.
- Του Ν. 4412/2016 «Δημόσιες Συμβάσεις Έργων, Προμηθειών και Υπηρεσιών (προσαρμογή στις οδηγίες 2014/24/ΕΕ και 2014/25/ΕΕ)» (Α' -147), ως ισχύει.
- Του Ν. 4446/2016 «Πτωχευτικός Κώδικας, Διοικητική Δικαιοσύνη, Τέλη - Παράβολα, Οικειοθελής αποκάλυψη φορολογητέας ύλης παρελθόντων ετών, Ηλεκτρονικές συναλλαγές, Τροποποιήσεις του Ν. 4270/2014 και λοιπές διατάξεις.» (Α'-240).
- Του Ν. 4605/2019 «Εναρμόνιση της ελληνικής νομοθεσίας με την Οδηγία (ΕΕ) 2016/943 του Ευρωπαϊκού Κοινοβουλίου και του Συμβουλίου της 8ης Ιουνίου 2016 σχετικά με την προστασία της τεχνολογίας και των επιχειρηματικών πληροφοριών που δεν έχουν αποκαλυφθεί (εμπορικό



απόρρητο) από την παράνομη απόκτηση, χρήση και αποκάλυψή τους (EEL 157 της 15.6.2016) – Μέτρα για την επιτάχυνση του έργου του Υπουργείου Οικονομίας και Ανάπτυξης και άλλες διατάξεις». (Α' - 52).

- Του Π.Δ. 215/2007 «Σύσταση Γενικών Γραμματειών στο Υπουργείο Εσωτερικών και στο Υπουργείο Εμπορικής Ναυτιλίας, Αιγαίου και Νησιωτικής Πολιτικής» (Α'-241), ως ισχύει.
- Του Π.Δ. 184/2009 «Σύσταση Υπουργείου Προστασίας του Πολίτη και καθορισμός των αρμοδιοτήτων» (Α'-213), ως ισχύει.
- Του Π.Δ. 82/2011 «Οργάνωση και λειτουργία Υπηρεσίας Διαχείρισης Ευρωπαϊκών και Αναπτυξιακών Προγραμμάτων (άρθρο 3 ν. 3938/2011)» (Α'-198), ως ισχύει.
- Του Π.Δ. 178/2014 «Οργάνωση Υπηρεσιών Ελληνικής Αστυνομίας» (Α'-281), ως ισχύει.
- Του Π.Δ. 28/2015 «Κωδικοποίηση διατάξεων για την πρόσβαση σε δημόσια έγγραφα και στοιχεία» (Α'-34), ως ισχύει.
- Του Π.Δ. 80/2016 «Ανάληψη υποχρεώσεων από τους Διατάκτες» (Α'-145), ως ισχύει.
- Του Π.Δ. 131/2016 «Σύσταση Διεύθυνσης Ελέγχου, Εκκαθάρισης και Πληρωμής Δαπανών στη Γενική Διεύθυνση Οικονομικών και Επιτελικού Σχεδιασμού του Υπουργείου Εσωτερικών (πρώην Υπουργείο Δημόσιας Τάξης και Προστασίας του Πολίτη) – Μεταβολή αρμοδιοτήτων και κατάργηση οργανικής μονάδας της Γενικής Διεύθυνσης Οικονομικών και Επιτελικού Σχεδιασμού» (Α'-235), ως ισχύει.
- Του Π.Δ. 39/2017 «Κανονισμός Εξέτασης Προδικαστικών Προσφυγών ενώπιον της Αρχής Εξέτασης Προδικαστικών Προσφυγών» (Α'-64), ως ισχύει.
- Του Π.Δ. 81/2019 «Σύσταση, συγχώνευση, μετονομασία και κατάργηση Υπουργείων και καθορισμός των αρμοδιοτήτων τους. Μεταφορά υπηρεσιών και αρμοδιοτήτων μεταξύ Υπουργείων» (Α'-119).
- Του Π.Δ. 83/2019 «Διορισμός Αντιπροέδρου της Κυβέρνησης, Υπουργών, Αναπληρωτών Υπουργών και Υφυπουργών» (Α'-121).

2. Τις αποφάσεις:

- Υπ' αριθ. 80 από 18-07-2019 του Πρωθυπουργού και του Υπουργού Προστασίας του Πολίτη «*Ανάθεση αρμοδιοτήτων στον Υφυπουργό Προστασίας του Πολίτη, Ελευθέριο Οικονόμου*» (Β'-3058).
- Υπ' αριθ. 2/51557/0026 από 10-9-2001 του Υπουργού Οικονομικών «*Περί καθορισμού επιτοκίου των προκαταβολών για προμήθεια προϊόντων, παροχή υπηρεσιών ή εκτέλεση έργων*» (Β'-1209), ως ισχύει.
- Υπ' αριθ. ΔΙΑΔΠ/Α1/18368 από 25-09-2002 του Υπουργού Εσωτερικών, Δημόσιας Διοίκησης και Αποκέντρωσης «*Καθορισμός του τύπου και του περιεχομένου της υπεύθυνης δήλωσης του άρθρου 8 του Ν. 1599/1986 (ΦΕΚ 75)*» (Β'-1276), ως ισχύει.
- Υπ' αριθ. 134453 από 23-12-2015 των Υπουργών Οικονομίας, Ανάπτυξης και Τουρισμού – Οικονομικών «*Ρυθμίσεις για τις πληρωμές των δαπανών του Προγράμματος Δημοσίων Επενδύσεων - ΠΔΕ (Τροποποίηση και αντικατάσταση της κοινής υπουργικής απόφασης 46274/26.09.2014 (Φ.Ε.Κ. 2573/τ.Β')*» (Β'-2857), ως ισχύει.
- Υπ' αριθ. 1191 από 14-03-2017 των Υπουργών Δικαιοσύνης, Διαφάνειας & Ανθρωπίνων Δικαιωμάτων - Οικονομικών «*Καθορισμός του χρόνου, τρόπου υπολογισμού της διαδικασίας παρακράτησης και απόδοσης της κράτησης 0,06% υπέρ της Αρχής Εξέτασης Προδικαστικών Προσφυγών (Α.Ε.Π.Π.), καθώς και των λοιπών λεπτομερειών εφαρμογής της παραγράφου 3, του άρθρου 350 του Ν. 4412/2016 (Α' 147)*» (Β'-969), ως ισχύει.
- Υπ' αριθ. 56902/215 από 19-05-2017 του Υπουργού Οικονομίας και Ανάπτυξης «*Τεχνικές λεπτομέρειες και διαδικασίες λειτουργίας του Εθνικού Συστήματος Ηλεκτρονικών Δημοσίων Συμβάσεων (Ε.Σ.Η.ΔΗ.Σ.)*» (Β'-1924), ως ισχύει.
- Υπ' αριθ. 57654 από 22-05-2017 του Υπουργού Οικονομίας και Ανάπτυξης «*Ρύθμιση ειδικότερων θεμάτων λειτουργίας και διαχείρισης του Κεντρικού Ηλεκτρονικού Μητρώου Δημοσίων Συμβάσεων (Κ.Η.Μ.ΔΗ.Σ.) του Υπουργείου Οικονομίας και Ανάπτυξης*» (Β'-1781), ως ισχύει.



- Υπ' αριθ. 8038/23/22-πζ' από 31-12-2018 των Υπουργών Οικονομίας και Ανάπτυξης, Προστασίας του Πολίτη, Οικονομικών, Υγείας και Μεταναστευτικής Πολιτικής «Παράταση λειτουργίας Προαναχωρησιακών Κέντρων Κράτησης Αλλοδαπών» (Β'- 5906).
- Υπ' αριθ. Γ.Δ.Ο.Ε.Σ./1/2/485 από 03-04-2020 του Υπουργού και Υφυπουργού Προστασίας του Πολίτη «Μεταβίβαση αρμοδιοτήτων Υπουργού και Υφυπουργού Προστασίας του Πολίτη επί θεμάτων Ελληνικής Αστυνομίας σε υφιστάμενα υπηρεσιακά όργανα» (Β'-1362), ως ισχύει.
- Υπ' αριθ. 653 από 09-04-2020 Απόφαση του Υφυπουργού Ανάπτυξης και Επενδύσεων, (ΑΔΑ: 6Γ3146ΜΤΑΡ-4Θ1, ΑΔΑΜ: 20REQ006644164).
- Υπ' αριθ. 8028/1/149 από 16-03-2020 του Γενικού Γραμματέα Δημόσιας Τάξης του Υπουργείου Προστασίας του Πολίτη «Σύσταση - Συγκρότηση Επιτροπής Προμηθειών και Σύναψης Δημοσίων Συμβάσεων Υπηρεσιών Αρχηγείου Ελληνικής Αστυνομίας έτους 2020», όπως ισχύει (ΑΔΑ: 62ΝΟ46ΜΤΑΒ-8Χ9).
- Υπ' αριθ. 8028/1/175-α' από 22-01-2020 του Αναπλ. Διευθυντή της Διεύθυνσης Προμηθειών / Αρχηγείου Ελληνικής Αστυνομίας «Σύσταση - Συγκρότηση Επιτροπής Κατάρτισης Τεχνικών Προδιαγραφών -Αξιολόγησης Τεχνικών Προσφορών για την προμήθεια προβλεπόμενων ατομικών εφοδίων και λοιπών ειδών για την κάλυψη των αναγκών των συνοριακών φυλάκων», όπως ισχύει (ΑΔΑ: ΩΖ3146ΜΤΑΒ-ΘΗΒ).
- Υπ' αριθ. Γ.Δ.Ο.Ε.Σ./4/28-θ' από 19-12-2016 του Γεν. Διευθυντή Οικονομικών και Επιτελικού Σχεδιασμού του Υπουργείου Εσωτερικών «Εξουσιοδότηση Υπογραφής "Με εντολή Γενικού Διευθυντή Οικονομικών και Επιτελικού Σχεδιασμού" στον Προϊστάμενο της Διεύθυνσης Ελέγχου, Εκκαθάρισης και Πληρωμής Δαπανών της Γενικής Διεύθυνσης Οικονομικών και Επιτελικού Σχεδιασμού του Υπουργείου Εσωτερικών (στο πρώην Υπουργείο Δημόσιας Τάξης και Προστασίας του Πολίτη) και στους Προϊσταμένους των Τμημάτων της ίδιας Διεύθυνσης» (Β'-4130), ως ισχύει.

3. Τα έγγραφα:

- Υπ' αριθ. 6634/1-263430 από 18-02-2020 αίτημα χρηματοδότησης της Διεύθυνσης Διαχείρισης Μετανάστευσης / Αρχηγείου Ελληνικής Αστυνομίας, για την προμήθεια ατομικών και λοιπών εφοδίων προς το σκοπό της άμεσης κάλυψης αναγκών των υπό πρόσληψη Συνοριακών Φυλάκων.
- Υπ' αριθ. ΤΑΜΕ/30/3-σξστ' από 07-03-2020 Απόφαση Χορήγησης Επιδότησης με θέμα «16^η Τροποποίηση της Δράσης "Δομές και Λειτουργικότητα των Π.Κε.Κ Αλλοδαπών" με κωδικό ΟΠΣ 5002787 από το Εθνικό Πρόγραμμα "Ταμείου Ασύλου, Μετανάστευσης και Ένταξης 2014 - 2020».
- Υπ' αριθ. ΤΑΜΕ/30/3-σπ' από 27-03-2020 Συμφωνία Επιδότησης της δράσης με θέμα «16^η Τροποποίηση της Δράσης "Δομές και Λειτουργικότητα των Π.Κε.Κ Αλλοδαπών" με κωδικό ΟΠΣ 5002787 από το Εθνικό Πρόγραμμα "Ταμείου Ασύλου, Μετανάστευσης και Ένταξης 2014 - 2020».
- Υπ' αριθ. 1766/20/622385 από 23-03-2020 έγγραφο του Τμήματος Προγραμματισμού και Παρακολούθησης Προμηθειών της Διεύθυνσης Προμηθειών / Α.Ε.Α., με το οποίο διαβιβάστηκαν τα εγκεκριμένα τεύχη τεχνικών προδιαγραφών.
- Υπ' αριθ. 1604/20/955409 από 09-05-2020 έγγραφο της Διεύθυνσης Διαχείρισης Μετανάστευσης /Α.Ε.Α., με τα των συνημμένων εγγράφων, από τα οποία προσδιορίζεται η προϋπολογισθείσα αξία ανά τμήμα της Σύμβασης.
- Υπ' αριθ. ΤΑΜΕ/30/3/17-ε' από 28-05-2020 έγγραφο της Υ.Δ.Ε.Α.Π., με το οποίο διατύπωσε θετική γνώμη για το σχέδιο του τεύχους διακήρυξης και τη διαδικασία με την οποία θα προκηρυχθεί το έργο «Προμήθεια ατομικών εφοδίων και λοιπών ειδών για την κάλυψη των αναγκών των συνοριακών φυλάκων ορισμένου χρόνου».

1.5 Προθεσμία παραλαβής προσφορών και διενέργεια διαγωνισμού

ΔΙΑΔΙΚΤΥΑΚΟΣ ΤΟΠΟΣ ΥΠΟΒΟΛΗΣ ΠΡΟΣΦΟΡΑΣ	ΗΜΕΡΟΜΗΝΙΑ ΑΝΑΡΤΗΣΗΣ ΤΗΣ ΔΙΑΚΗΡΥΞΗΣ ΣΤΗ ΔΙΑΔΙΚΤΥΑΚΗ ΠΥΛΗ ΤΟΥ Ε.Σ.Η.Δ.Σ.	ΚΑΤΑΛΗΚΤΙΚΗ ΗΜΕΡΟΜΗΝΙΑ ΥΠΟΒΟΛΗΣ ΠΡΟΣΦΟΡΩΝ
---------------------------------------	---	---



<p>Διαδικτυακή πύλη: www.promitheus.gov.gr του Ε.Σ.Η.ΔΗ.Σ.</p>	<p>12-06-2020</p>	<p>13-07-2020 & 14:00' ώρα</p>
---	--------------------------	---

Τα δικαιολογητικά των προσφορών, που οφείλονται να υποβληθούν και σε έντυπη μορφή, κατατίθενται επί ποινή αποκλεισμού, εντός τριών (3) εργάσιμων ημερών από την ηλεκτρονική υποβολή (με διαβιβαστικό στο οποίο θα αναγράφονται αναλυτικά τα προσκομιζόμενα, κατά περίπτωση απαιτούμενα δικαιολογητικά εντός σφραγισμένου φάκελου), στο Πρωτόκολλο της Υπηρεσίας που είναι αρμόδια για τη διενέργεια του διαγωνισμού.

1.6 Δημοσιότητα

A. Δημοσίευση στην Επίσημη Εφημερίδα της Ευρωπαϊκής Ένωσης

Προκήρυξη της παρούσας Σύμβασης θα αποσταλεί με ηλεκτρονικά μέσα για δημοσίευση την **10-06-2020** στην Υπηρεσία Εκδόσεων της Ευρωπαϊκής Ένωσης.

B. Δημοσίευση σε εθνικό επίπεδο

Η προκήρυξη και το πλήρες κείμενο της παρούσας Διακήρυξης καταχωρήθηκε στο Κεντρικό Ηλεκτρονικό Μητρώο Δημοσίων Συμβάσεων (Κ.Η.Μ.ΔΗ.Σ.) την **12-06-2020**.

Το πλήρες κείμενο της παρούσας Διακήρυξης καταχωρείται ακόμη και στη διαδικτυακή πύλη του Ε.Σ.Η.ΔΗ.Σ.: <http://www.promitheus.gov.gr>, όπου η σχετική ηλεκτρονική διαδικασία σύναψης σύμβασης στην πλατφόρμα Ε.Σ.Η.ΔΗ.Σ. έλαβε Συστημικό Αύξοντα Αριθμό: **92258**.

Η προκήρυξη (περίληψη της παρούσας Διακήρυξης) όπως προβλέπεται στην περίπτωση 16 της παραγράφου 4 του άρθρου 2 του Ν. 3861/2010, αναρτήθηκε στο διαδίκτυο, στον ιστότοπο <http://et.diavgeia.gov.gr/> (ΠΡΟΓΡΑΜΜΑ ΔΙΑΥΓΕΙΑ) την **12-06-2020**.

Η Διακήρυξη καταχωρείται στο διαδίκτυο, στην ιστοσελίδα της αναθέτουσας αρχής, στη διεύθυνση (URL) : www.astynomia.gr στην διαδρομή : **Οδηγός του Πολίτη → Προκηρύξεις / Διαγωνισμοί → 2020**.

1.7 Αρχές εφαρμοζόμενες στη διαδικασία σύναψης

Οι οικονομικοί φορείς δεσμεύονται ότι :

- α) Τηρούν και θα εξακολουθήσουν να τηρούν κατά την εκτέλεση της Σύμβασης, εφόσον επιλεγούν, τις υποχρεώσεις τους που απορρέουν από τις διατάξεις της περιβαλλοντικής, κοινωνικοασφαλιστικής και εργατικής νομοθεσίας, που έχουν θεσπιστεί με το δίκαιο της Ένωσης, το εθνικό δίκαιο, συλλογικές συμβάσεις ή διεθνείς διατάξεις περιβαλλοντικού, κοινωνικού και εργατικού δικαίου, οι οποίες απαριθμούνται στο Παράρτημα Χ του Προσαρτήματος Α του Ν. 4412/2016, ως ισχύει. Η τήρηση των εν λόγω υποχρεώσεων ελέγχεται και βεβαιώνεται από τα όργανα που επιβλέπουν την εκτέλεση των δημοσίων συμβάσεων και τις αρμόδιες δημόσιες αρχές και υπηρεσίες που ενεργούν εντός των ορίων της ευθύνης και της αρμοδιότητάς τους.
- β) Δεν θα ενεργήσουν αθέμιτα, παράνομα ή καταχρηστικά καθ' όλη τη διάρκεια της διαδικασίας ανάθεσης, αλλά και κατά το στάδιο εκτέλεσης της Σύμβασης, εφόσον επιλεγούν.
- γ) Λαμβάνουν τα κατάλληλα μέτρα για να διαφυλάξουν την εμπιστευτικότητα των πληροφοριών που έχουν χαρακτηριστεί ως τέτοιες.



2. ΓΕΝΙΚΟΙ ΚΑΙ ΕΙΔΙΚΟΙ ΟΡΟΙ ΣΥΜΜΕΤΟΧΗΣ

2.1 Γενικές Πληροφορίες

2.1.1 Έγγραφο της Σύμβασης

Τα έγγραφα της παρούσας διαδικασίας σύναψης Σύμβασης είναι τα ακόλουθα :

- η Προκήρυξη της Σύμβασης, όπως αυτή έχει δημοσιευτεί στην Επίσημη Εφημερίδα της Ευρωπαϊκής Ένωσης
- το Ευρωπαϊκό Ενιαίο Έγγραφο Σύμβασης [E.E.E.S.] και η παρούσα Διακήρυξη με τα παραρτήματά της
- οι συμπληρωματικές πληροφορίες που τυχόν παρέχονται στο πλαίσιο της διαδικασίας, ιδίως σχετικά με τις προδιαγραφές και τα σχετικά δικαιολογητικά

2.1.2 Επικοινωνία - Πρόσβαση στα έγγραφα της Σύμβασης

Όλες οι επικοινωνίες σε σχέση με τα βασικά στοιχεία της διαδικασίας σύναψης της Σύμβασης, καθώς και όλες οι ανταλλαγές πληροφοριών, ιδίως η ηλεκτρονική υποβολή τους, εκτελούνται με τη χρήση της πλατφόρμας του Εθνικού Συστήματος Ηλεκτρονικών Δημοσίων Συμβάσεων (Ε.Σ.Η.ΔΗ.Σ.), η οποία είναι προσβάσιμη μέσω της Διαδικτυακής πύλης www.promitheus.gov.gr.

2.1.3 Παροχή Διευκρινίσεων

Οι ενδιαφερόμενοι μπορούν να υποβάλλουν αιτήματα για την παροχή διευκρινίσεων και συμπληρωματικών πληροφοριών σε σχέση με το διαγωνισμό και τη συγγραφή υποχρεώσεων αποκλειστικά μέχρι και την **26-06-2020** και ώρα **14:00'** και **μόνο ηλεκτρονικά** στο δικτυακό τόπο του συγκεκριμένου διαγωνισμού, μέσω της διαδικτυακής πύλης www.promitheus.gov.gr, του Ε.Σ.Η.ΔΗ.Σ. και **φέρουν ψηφιακή υπογραφή**, σύμφωνα με τα ειδικότερα οριζόμενα στην παράγραφο 2.4.2.1. Ως εκ τούτου αιτήματα παροχής συμπληρωματικών πληροφοριών - διευκρινίσεων υποβάλλονται μόνο από εγγεγραμμένους στο σύστημα οικονομικούς φορείς, δηλαδή από εκείνους που διαθέτουν σχετικά διαπιστευτήρια που τους έχουν χορηγηθεί (όνομα χρήστη και κωδικό πρόσβασης) κατόπιν αιτήσεώς τους. Τα αιτήματα συνοδεύονται υποχρεωτικά από επισυναπτόμενο ηλεκτρονικό αρχείο *.pdf* με το κείμενο των ερωτημάτων, το οποίο πρέπει να είναι **ψηφιακά υπογεγραμμένο**.

Τα εν λόγω αιτήματα, εφόσον έχουν υποβληθεί εγκαίρως και προσηκόντως, θα απαντώνται, το αργότερο **έξι (6) ημέρες** πριν από τη λήξη της προθεσμίας, που έχει οριστεί για την παραλαβή των προσφορών. Αιτήματα παροχής πληροφοριών που υποβάλλονται εκτός των ανωτέρω προθεσμιών ή με διαφορετικό τρόπο από τον οριζόμενο δεν θα εξετάζονται.

Ουδείς υποψήφιος μπορεί να επικαλεστεί, σε οποιαδήποτε περίπτωση, προφορικές απαντήσεις - πληροφορίες εκ μέρους της Υπηρεσίας διενέργειας του διαγωνισμού ή άλλης Υπηρεσίας του Αρχηγείου Ελληνικής Αστυνομίας.

Η Αναθέτουσα Αρχή μπορεί να παρατείνει την προθεσμία παραλαβής των προσφορών, ούτως ώστε όλοι οι ενδιαφερόμενοι οικονομικοί φορείς να μπορούν να λάβουν γνώση όλων των αναγκαίων πληροφοριών για την κατάρτιση των προσφορών στις ακόλουθες περιπτώσεις:

- α) Όταν, για οποιονδήποτε λόγο, πρόσθετες πληροφορίες, αν και ζητήθηκαν από τον οικονομικό φορέα έγκαιρα, δεν έχουν παρασχεθεί το αργότερο έξι (6) ημέρες πριν από την προθεσμία που ορίζεται για την παραλαβή των προσφορών.
- β) Όταν τα έγγραφα της Σύμβασης υφίστανται σημαντικές αλλαγές.

Η διάρκεια της παράτασης θα είναι ανάλογη με τη σπουδαιότητα των πληροφοριών ή των αλλαγών.



Όταν οι πρόσθετες πληροφορίες δεν έχουν ζητηθεί έγκαιρα ή δεν έχουν σημασία για την προετοιμασία κατάλληλων προσφορών, δεν απαιτείται παράταση των προθεσμιών.

2.1.4 Γλώσσα

Τα έγγραφα της Σύμβασης έχουν συνταχθεί στην **ελληνική γλώσσα**.

Τυχόν ενστάσεις ή προδικαστικές προσφυγές υποβάλλονται στην **ελληνική γλώσσα**.

Οι προσφορές και τα περιλαμβανόμενα σε αυτές στοιχεία συντάσσονται στην ελληνική γλώσσα ή συνοδεύονται από επίσημη μετάφρασή τους στην ελληνική γλώσσα. Στα αλλοδαπά δημόσια έγγραφα και δικαιολογητικά εφαρμόζεται η Συνθήκη της Χάγης της 5ης.10.1961, που κυρώθηκε με το Ν. 1497/1984 (Α'188). Ειδικά, τα αλλοδαπά ιδιωτικά έγγραφα συνοδεύονται από μετάφρασή τους στην ελληνική γλώσσα επικυρωμένη είτε από πρόσωπο αρμόδιο κατά τις διατάξεις της εθνικής νομοθεσίας είτε από πρόσωπο κατά νόμο αρμόδιο της χώρας στην οποία έχει συνταχθεί το έγγραφο.

Ενημερωτικά και τεχνικά φυλλάδια και άλλα έντυπα -εταιρικά ή μη- με ειδικό τεχνικό περιεχόμενο μπορούν να υποβάλλονται στην αγγλική γλώσσα. Τα αποδεικτικά έγγραφα συντάσσονται στην ελληνική γλώσσα ή συνοδεύονται από επίσημη μετάφρασή τους στην ελληνική γλώσσα. Στα αλλοδαπά δημόσια έγγραφα και δικαιολογητικά εφαρμόζεται η Συνθήκη της Χάγης της 5.10.1961, που κυρώθηκε με το Ν. 1497/1984 (Α'188). Ειδικά, τα αλλοδαπά ιδιωτικά έγγραφα συνοδεύονται από μετάφρασή τους στην ελληνική γλώσσα επικυρωμένη είτε από πρόσωπο αρμόδιο κατά τις διατάξεις της εθνικής νομοθεσίας είτε από πρόσωπο κατά νόμο αρμόδιο της χώρας στην οποία έχει συνταχθεί το έγγραφο.

Κάθε μορφής επικοινωνία με την Αναθέτουσα Αρχή, καθώς και μεταξύ αυτής και του αναδόχου, θα γίνονται υποχρεωτικά στην **ελληνική γλώσσα**.

2.1.5 Εγγυήσεις

Οι εγγυητικές επιστολές των παραγράφων 2.2.2 και 4.1 εκδίδονται από πιστωτικά ιδρύματα ή χρηματοδοτικά ιδρύματα ή ασφαλιστικές επιχειρήσεις κατά την έννοια των περιπτώσεων β' και γ' της παρ. 1 του άρθρου 14 του ν. 4364/ 2016 (Α'13) που λειτουργούν νόμιμα στα κράτη - μέλη της Ένωσης ή του Ευρωπαϊκού Οικονομικού Χώρου ή στα κράτη-μέλη της Σ.Δ.Σ. και έχουν, σύμφωνα με τις ισχύουσες διατάξεις, το δικαίωμα αυτό. Μπορούν, επίσης, να εκδίδονται από το Ε.Τ.Α.Α. - Τ.Μ.Ε.Δ.Ε. ή να παρέχονται με γραμμάτιο του Ταμείου Παρακαταθηκών και Δανείων με παρακατάθεση σε αυτό του αντίστοιχου χρηματικού ποσού. Αν συσταθεί παρακαταθήκη με γραμμάτιο παρακατάθεσης χρεογράφων στο Ταμείο Παρακαταθηκών και Δανείων, τα τοκομερίδια ή μερίσματα που λήγουν κατά τη διάρκεια της εγγύησης επιστρέφονται μετά τη λήξη τους στον υπέρ ου η εγγύηση οικονομικό φορέα.

Οι εγγυητικές επιστολές εκδίδονται κατ' επιλογή των οικονομικών φορέων από έναν ή περισσότερους εκδότες της παραπάνω παραγράφου.

Οι εγγυήσεις αυτές περιλαμβάνουν κατ' ελάχιστον τα ακόλουθα στοιχεία: α) την ημερομηνία έκδοσης, β) τον εκδότη, γ) την αναθέτουσα αρχή προς την οποία απευθύνονται, δ) τον αριθμό της εγγύησης, ε) το ποσό που καλύπτει η εγγύηση, στ) την πλήρη επωνυμία, τον Α.Φ.Μ. και τη διεύθυνση του οικονομικού φορέα υπέρ του οποίου εκδίδεται η εγγύηση (στην περίπτωση ένωσης αναγράφονται όλα τα παραπάνω για κάθε μέλος της ένωσης), ζ) τους όρους ότι: αα) η εγγύηση παρέχεται ανέκκλητα και ανεπιφύλακτα, ο δε εκδότης παραιτείται του δικαιώματος της διαιρέσεως και της διζήσεως και ββ) ότι σε περίπτωση κατάρτησης αυτής, το ποσό της κατάρτησης υπόκειται στο εκάστοτε ισχύον τέλος χαρτοσήμου, η) τα στοιχεία της σχετικής Διακήρυξης και την ημερομηνία διενέργειας του διαγωνισμού, θ) την ημερομηνία λήξης ή τον χρόνο ισχύος της εγγύησης, ι) την ανάληψη υποχρέωσης από τον εκδότη της εγγύησης να καταβάλει το ποσό της εγγύησης ολικά ή μερικά εντός πέντε (5) ημερών μετά από απλή έγγραφη ειδοποίηση εκείνου προς τον οποίο απευθύνεται και ια) στην περίπτωση των εγγυήσεων καλής εκτέλεσης και προκαταβολής, τον αριθμό και τον τίτλο της σχετικής Σύμβασης.



Υποδείγματα εγγυητικών επιστολών επισυνάπτονται στο Παράρτημα II της παρούσας.

Η Αναθέτουσα Αρχή επικοινωνεί με τους εκδότες των εγγυητικών επιστολών προκειμένου να διαπιστώσει την εγκυρότητά τους.

2.2 Δικαίωμα Συμμετοχής - Κριτήρια Ποιοτικής Επιλογής

2.2.1 Δικαίωμα συμμετοχής

1. Δικαίωμα συμμετοχής στη διαδικασία σύναψης της παρούσας Σύμβασης έχουν φυσικά ή νομικά πρόσωπα και, σε περίπτωση ενώσεων οικονομικών φορέων, τα μέλη αυτών, που είναι εγκατεστημένα σε:

- α) κράτος-μέλος της Ένωσης,
- β) κράτος-μέλος του Ευρωπαϊκού Οικονομικού Χώρου (Ε.Ο.Χ.),
- γ) τρίτες χώρες που έχουν υπογράψει και κυρώσει τη Συμφωνία για τη σύναψη Δημοσίων Συμβάσεων (Σ.Δ.Σ.), στο βαθμό που η υπό ανάθεση δημόσια Σύμβαση καλύπτεται από τα Παραρτήματα 1, 2, 4 και 5 και τις γενικές σημειώσεις του σχετικού με την Ένωση Προσαρτήματος Ι της ως άνω Συμφωνίας, καθώς και
- δ) σε τρίτες χώρες που δεν εμπίπτουν στην περίπτωση γ' της παρούσας παραγράφου και έχουν συνάψει διμερείς ή πολυμερείς συμφωνίες με την Ένωση σε θέματα διαδικασιών ανάθεσης δημοσίων συμβάσεων.

2. Οι ενώσεις οικονομικών φορέων, συμπεριλαμβανομένων και των προσωρινών συμπράξεων, δεν απαιτείται να περιβληθούν συγκεκριμένη νομική μορφή για την υποβολή προσφοράς. Ωστόσο, η αναθέτουσα αρχή μπορεί να απαιτήσει από τις ενώσεις οικονομικών φορέων να περιβληθούν συγκεκριμένη νομική μορφή, εφόσον τους ανατεθεί η σύμβαση, στο μέτρο που η περιβολή ορισμένης νομικής μορφής είναι αναγκαία για την ικανοποιητική εκτέλεση της σύμβασης.

3. Στις περιπτώσεις υποβολής προσφοράς από ένωση οικονομικών φορέων, όλα τα μέλη της ευθύνονται έναντι της Αναθέτουσας Αρχής αλληλέγγυα και εις ολόκληρον. Σε περίπτωση ανάθεσης της σύμβασης στην ένωση, η ευθύνη αυτή εξακολουθεί μέχρι πλήρους εκτέλεσης της σύμβασης. Επισημαίνεται ότι στην προσφορά απαιτήτως πρέπει να προσδιορίζεται η έκταση και το είδος της συμμετοχής του (συμπεριλαμβανομένης της κατανομής αμοιβής μεταξύ τους) κάθε μέλους της Ένωσης/Κοινοπραξίας καθώς και ο εκπρόσωπος/συντονιστής αυτής. Τυχόν υφιστάμενες μεταξύ τους συμφωνίες, περί κατανομής των ευθυνών τους, έχουν ισχύ μόνον στις εσωτερικές τους σχέσεις και σε καμία περίπτωση δεν δύναται να προβληθούν έναντι της Αναθέτουσας Αρχής ως λόγος απαλλαγής του ενός μέλους από τις ευθύνες και τις υποχρεώσεις του άλλου ή των άλλων μελών για την ολοκλήρωση της Σύμβασης.

Φυσικό ή νομικό πρόσωπο που συμμετέχει αυτόνομα ή με άλλα φυσικά ή νομικά πρόσωπα στο διαγωνισμό, δεν μπορεί επί ποινή αποκλεισμού να μετέχει σε περισσότερες από μία προσφορές ανά τμήμα του διαγωνισμού.

2.2.2 Εγγύηση συμμετοχής

2.2.2.1. Για την έγκυρη συμμετοχή στη διαδικασία σύναψης της παρούσας Σύμβασης, κατατίθεται από τους συμμετέχοντες οικονομικούς φορείς (προσφέροντες), εγγυητική επιστολή συμμετοχής υπέρ του συμμετέχοντος, το αναλογούν ποσό της οποίας θα αναγράφεται αριθμητικώς και ολογράφως σε ευρώ και θα καλύπτει το 2% της εκτιμώμενης αξίας χωρίς Φ.Π.Α., του τμήματος της Σύμβασης για το οποίο υποβάλλουν προσφορά (εάν ο οικονομικός φορέας υποβάλει προσφορά για ένα (1) μόνο τμήμα), ή του αθροίσματος των εκτιμώμενων αξιών των τμημάτων (εάν ο οικονομικός φορέας υποβάλει προσφορά για δύο ή περισσότερα ή όλα τα τμήματα), σύμφωνα με τον κατωτέρω πίνακα και το σχετικό υπόδειγμα του Παραρτήματος II της παρούσας Διακήρυξης.



A/A ΤΜΗΜΑΤΟΣ	ΤΙΤΛΟΣ ΤΜΗΜΑΤΟΣ	Εκτιμώμενη αξία, ανά τμήμα (άνευ Φ.Π.Α. και δικαιώματος προαίρεσης, συμπεριλαμβανομένων κρατήσεων και δαπανών) σε ευρώ	Αξία εγγύησης συμμετοχής (2%) σε ευρώ
1.	Στολή τύπου 8Δ (τζόκεϊ - χιτώνιο -περισκελίδα)	58.060,80 €	1.161,21 €
2.	Πουλόβερ	46.440,00 €	928,80 €
3.	Φανέλες	15.475,20 €	309,50 €
4.	Επενδύτης (τζάκετ) από κατάλληλο ύφασμα αδιάβροχου συνθέσεως	38.707,20 €	774,14 €
5.	Αδιάβροχος επενδύτης	13.545,60 €	270,91 €
6.	Ζώνες με εξαρτήματα	19.353,60 €	387,07 €
7.	Ποδεία μακριά μάλλινα χρώματος μαύρου	3.868,80 €	77,37 €
8.	Ποδεία μακριά βαμβακερά χρώματος μαύρου	3.868,80 €	77,37 €
9.	Ισοθερμικά χειρόκτια μαύρα	11.611,20 €	232,22 €
10.	Περιλαίμια	7.737,60 €	154,75 €
11.	Ζεύγος άρβυλα	34.838,40 €	696,77 €
12.	Σκούφος	5.803,20 €	116,06 €
13.	Ηλεκτρικός φανός (με δεύτερη μπαταρία)	23.222,40 €	464,45 €
14.	Χειροπέδες	27.096,00 €	541,92 €
15.	Αλεξίσφαιρα Γιλέκα	108.384,00 €	2.167,68 €
16.	Αστυνομικές Ράβδοι	19.353,60 €	387,07 €

Στην περίπτωση ένωσης οικονομικών φορέων, η εγγύηση συμμετοχής πρέπει να περιλαμβάνει και τον όρο ότι η εγγύηση καλύπτει τις υποχρεώσεις όλων των οικονομικών φορέων που συμμετέχουν στην ένωση.

Η εγγύηση συμμετοχής πρέπει να ισχύει τουλάχιστον έως την **30-07-2021** άλλως η προσφορά απορρίπτεται. Η Αναθέτουσα Αρχή μπορεί, πριν τη λήξη της προσφοράς, να ζητά από τον προσφέροντα να παρατείνει, τη διάρκεια ισχύος της προσφοράς και της εγγύησης συμμετοχής.

2.2.2.2. Η εγγύηση συμμετοχής επιστρέφεται στον ανάδοχο με την προσκόμιση της εγγύησης καλής εκτέλεσης. Η εγγύηση συμμετοχής επιστρέφεται στους λοιπούς προσφέροντες, σύμφωνα με τα ειδικότερα οριζόμενα στο άρθρο 72 του Ν. 4412/2016, ως ισχύει.

2.2.2.3. Η εγγύηση συμμετοχής καταπίπτει, αν ο προσφέρων αποσύρει την προσφορά του κατά τη διάρκεια ισχύος αυτής, παρέχει ψευδή στοιχεία ή πληροφορίες που αναφέρονται στις παραγράφους 2.2.3 έως 2.2.6, δεν προσκομίσει εγκαίρως τα προβλεπόμενα από την παρούσα δικαιολογητικά ή από τα προσκομισθέντα δικαιολογητικά δεν αποδεικνύεται η μη συνδρομή των λόγων αποκλεισμού του ή η πλήρωση μίας ή περισσότερων από τις απαιτήσεις των κριτηρίων ποιοτικής επιλογής (αρ. 103 παρ.



5) ή δεν προσέλθει εγκαίρως για υπογραφή της Σύμβασης καθώς και στην περίπτωση που ο προσωρινός ανάδοχος δεν τηρεί τις υποχρεώσεις της παραγράφου 1 εδ. β' του άρθρου 130 του Ν. 4412/2016, ως ισχύει.

2.2.3 Λόγοι αποκλεισμού

Αποκλείεται από τη συμμετοχή στην παρούσα διαδικασία σύναψης Σύμβασης (διαγωνισμό) οικονομικός φορέας, εφόσον συντρέχει στο πρόσωπό του (εάν πρόκειται για μεμονωμένο φυσικό ή νομικό πρόσωπο) ή σε ένα από τα μέλη του (εάν πρόκειται για ένωση οικονομικών φορέων) ένας ή περισσότεροι από τους ακόλουθους λόγους:

2.2.3.1. Όταν υπάρχει σε βάρος του τελεσίδικη καταδικαστική απόφαση για έναν από τους ακόλουθους λόγους :

- α) Συμμετοχή σε εγκληματική οργάνωση, όπως αυτή ορίζεται στο άρθρο 2 της απόφασης-πλαίσιο 2008/841/ΔΕΥ του Συμβουλίου της 24ης Οκτωβρίου 2008, για την καταπολέμηση του οργανωμένου εγκλήματος (ΕΕ L 300 της 11.11.2008 σ.42),
- β) δωροδοκία, όπως ορίζεται στο άρθρο 3 της Σύμβασης περί της καταπολέμησης της διαφθοράς στην οποία ενέχονται υπάλληλοι των Ευρωπαϊκών Κοινοτήτων ή των κρατών-μελών της Ένωσης (ΕΕ C 195 της 25.6.1997, σ. 1) και στην παράγραφο 1 του άρθρου 2 της απόφασης-πλαίσιο 2003/568/ΔΕΥ του Συμβουλίου της 22ας Ιουλίου 2003, για την καταπολέμηση της δωροδοκίας στον ιδιωτικό τομέα (ΕΕ L 192 της 31.7.2003, σ. 54), καθώς και όπως ορίζεται στην κείμενη νομοθεσία ή στο εθνικό δίκαιο του οικονομικού φορέα,
- γ) απάτη, κατά την έννοια του άρθρου 1 της Σύμβασης σχετικά με την προστασία των οικονομικών συμφερόντων των Ευρωπαϊκών Κοινοτήτων (ΕΕ C 316 της 27.11.1995, σ. 48), η οποία κυρώθηκε με το Ν. 2803/2000 (Α' 48),
- δ) τρομοκρατικά εγκλήματα ή εγκλήματα συνδεδεμένα με τρομοκρατικές δραστηριότητες, όπως ορίζονται, αντιστοίχως, στα άρθρα 1 και 3 της απόφασης-πλαίσιο 2002/475/ΔΕΥ του Συμβουλίου της 13ης Ιουνίου 2002, για την καταπολέμηση της τρομοκρατίας (ΕΕ L 164 της 22.6.2002, σ. 3) ή ηθική αυτουργία ή συνέργεια ή απόπειρα διάπραξης εγκλήματος, όπως ορίζονται στο άρθρο 4 αυτής,
- ε) νομιμοποίηση εσόδων από παράνομες δραστηριότητες ή χρηματοδότηση της τρομοκρατίας, όπως αυτές ορίζονται στο άρθρο 1 της Οδηγίας 2005/60/ΕΚ του Ευρωπαϊκού Κοινοβουλίου και του Συμβουλίου της 26ης Οκτωβρίου 2005, σχετικά με την πρόληψη της χρησιμοποίησης του χρηματοπιστωτικού συστήματος για τη νομιμοποίηση εσόδων από παράνομες δραστηριότητες και τη χρηματοδότηση της τρομοκρατίας (ΕΕ L 309 της 25.11.2005, σ. 15), η οποία ενσωματώθηκε στην εθνική νομοθεσία με το Ν. 3691/2008 (Α' 166),
- στ) παιδική εργασία και άλλες μορφές εμπορίας ανθρώπων, όπως ορίζονται στο άρθρο 2 της Οδηγίας 2011/36/ΕΕ του Ευρωπαϊκού Κοινοβουλίου και του Συμβουλίου της 5ης Απριλίου 2011, για την πρόληψη και την καταπολέμηση της εμπορίας ανθρώπων και για την προστασία των θυμάτων της, καθώς και για την αντικατάσταση της απόφασης-πλαίσιο 2002/629/ΔΕΥ του Συμβουλίου (ΕΕ L 101 της 15.4.2011, σ. 1), η οποία ενσωματώθηκε στην εθνική νομοθεσία με το Ν. 4198/2013 (Α' 215).

Ο οικονομικός φορέας αποκλείεται, επίσης, όταν το πρόσωπο εις βάρος του οποίου εκδόθηκε τελεσίδικη καταδικαστική απόφαση είναι μέλος του διοικητικού, διευθυντικού ή εποπτικού οργάνου του ή έχει εξουσία εκπροσώπησης, λήψης αποφάσεων ή ελέγχου σε αυτό.

Στις περιπτώσεις εταιρειών περιορισμένης ευθύνης (Ε.Π.Ε.) και προσωπικών εταιρειών (Ο.Ε. και Ε.Ε.) και ιδιωτικών κεφαλαιουχικών εταιρειών (Ι.Κ.Ε.), η υποχρέωση του προηγούμενου εδαφίου αφορά στους διαχειριστές.

Στις περιπτώσεις ανωνύμων εταιρειών (Α.Ε.), η υποχρέωση του προηγούμενου εδαφίου αφορά στον Διευθύνοντα Σύμβουλο, καθώς και όλα τα μέλη του Διοικητικού Συμβουλίου.



Στις περιπτώσεις Συνεταιρισμών, η υποχρέωση του προηγούμενου εδαφίου αφορά στα μέλη του Διοικητικού Συμβουλίου.

Σε όλες τις υπόλοιπες περιπτώσεις νομικών προσώπων, η υποχρέωση των προηγούμενων εδαφίων αφορά στους νόμιμους εκπροσώπους τους.

Εάν στις ως άνω περιπτώσεις (α) έως (στ) η περίοδος αποκλεισμού δεν έχει καθοριστεί με αμετάκλητη απόφαση, αυτή ανέρχεται σε πέντε (5) έτη από την ημερομηνία της καταδίκης με αμετάκλητη απόφαση.

2.2.3.2. Στις ακόλουθες περιπτώσεις :

- α) Όταν ο προσφέρων έχει αθετήσει τις υποχρεώσεις του όσον αφορά στην καταβολή φόρων ή εισφορών κοινωνικής ασφάλισης και αυτό έχει διαπιστωθεί από δικαστική ή διοικητική απόφαση με τελεσίδικη και δεσμευτική ισχύ, σύμφωνα με διατάξεις της χώρας όπου είναι εγκατεστημένος ή την εθνική νομοθεσία ή / και
- β) όταν η Αναθέτουσα Αρχή μπορεί να αποδείξει με τα κατάλληλα μέσα ότι ο προσφέρων έχει αθετήσει τις υποχρεώσεις του όσον αφορά στην καταβολή φόρων ή εισφορών κοινωνικής ασφάλισης.

Αν ο οικονομικός φορέας είναι Έλληνας πολίτης ή έχει την εγκατάστασή του στην Ελλάδα, οι υποχρεώσεις του που αφορούν τις εισφορές κοινωνικής ασφάλισης καλύπτουν τόσο την κύρια όσο και την επικουρική ασφάλιση. Δεν αποκλείεται ο προσφέρων οικονομικός φορέας, όταν έχει εκπληρώσει τις υποχρεώσεις του είτε καταβάλλοντας τους φόρους ή τις εισφορές κοινωνικής ασφάλισης που οφείλει, συμπεριλαμβανομένων, κατά περίπτωση, των δεδουλευμένων τόκων ή των προστίμων είτε υπαγόμενος σε δεσμευτικό διακανονισμό για την καταβολή τους.

ή / και

- γ) η Αναθέτουσα Αρχή γνωρίζει ή μπορεί να αποδείξει με τα κατάλληλα μέσα ότι έχουν επιβληθεί σε βάρος του οικονομικού φορέα, μέσα σε χρονικό διάστημα δύο (2) ετών πριν από την ημερομηνία λήξης της προθεσμίας υποβολής προσφοράς: αα) τρεις (3) πράξεις επιβολής προστίμου από τα αρμόδια ελεγκτικά όργανα του Σώματος Επιθεώρησης Εργασίας για παραβάσεις της εργατικής νομοθεσίας που χαρακτηρίζονται, σύμφωνα με την υπουργική απόφαση 2063/Δ1632/2011 (Β'-266), όπως εκάστοτε ισχύει, ως «υψηλής» ή «πολύ υψηλής» σοβαρότητας, οι οποίες προκύπτουν αθροιστικά από τρεις (3) διενεργηθέντες ελέγχους, ή ββ) δύο (2) πράξεις επιβολής προστίμου από τα αρμόδια ελεγκτικά όργανα του Σώματος Επιθεώρησης Εργασίας για παραβάσεις της εργατικής νομοθεσίας που αφορούν στην αδήλωτη εργασία, οι οποίες προκύπτουν αθροιστικά από δύο (2) διενεργηθέντες ελέγχους. Οι υπό αα' και ββ' κυρώσεις πρέπει να έχουν αποκτήσει τελεσίδικη και δεσμευτική ισχύ.

2.2.3.3. Αποκλείεται από τη συμμετοχή στη διαδικασία σύναψης της παρούσας Σύμβασης, προσφέρων οικονομικός φορέας που βρίσκεται σε οποιαδήποτε από τις ακόλουθες καταστάσεις:

- α) Εάν έχει αθετήσει τις υποχρεώσεις που προβλέπονται στην παρ. 2 του άρθρου 18 του Ν. 4412/2016, ως ισχύει,
- β) εάν τελεί σε πτώχευση ή υπό διαδικασία να κηρυχθεί σε πτώχευση,
- γ) εάν έχει αναστείλει τις επιχειρηματικές του δραστηριότητες,

Εάν στις ως άνω περιπτώσεις η περίοδος αποκλεισμού δεν έχει καθοριστεί με αμετάκλητη απόφαση, αυτή ανέρχεται σε τρία (3) έτη από την ημερομηνία του σχετικού γεγονότος.

2.2.3.4. Ο οικονομικός φορέας αποκλείεται σε οποιοδήποτε χρονικό σημείο κατά τη διάρκεια της διαδικασίας σύναψης της παρούσας Σύμβασης, όταν αποδεικνύεται ότι βρίσκεται, λόγω πράξεων ή παραλείψεών του, είτε πριν είτε κατά τη διαδικασία, σε μία από τις ως άνω περιπτώσεις.



2.2.3.5. Ο οικονομικός φορέας που εμπίπτει σε μια από τις καταστάσεις που αναφέρονται στις παραγράφους 2.2.3.1 2.2.3.2. περ. γ και 2.2.3.3 μπορεί να προσκομίζει στοιχεία προκειμένου να αποδείξει ότι τα μέτρα που έλαβε επαρκούν για να αποδείξουν την αξιοπιστία του, παρότι συντρέχει ο σχετικός λόγος αποκλεισμού (αυτοκάθαρση). Εάν τα στοιχεία κριθούν επαρκή, ο εν λόγω οικονομικός φορέας δεν αποκλείεται από τη διαδικασία σύναψης σύμβασης. Τα μέτρα που λαμβάνονται από τους οικονομικούς φορείς αξιολογούνται σε συνάρτηση με τη σοβαρότητα και τις ιδιαίτερες περιστάσεις του ποινικού αδικήματος ή του παραπτώματος. Αν τα μέτρα κριθούν ανεπαρκή, γνωστοποιείται στον οικονομικό φορέα το σκεπτικό της απόφασης αυτής. Οικονομικός φορέας που έχει αποκλειστεί, σύμφωνα με τις κείμενες διατάξεις, με τελεσίδικη απόφαση, σε εθνικό επίπεδο, από τη συμμετοχή σε διαδικασίες σύναψης σύμβασης ή ανάθεσης παραχώρησης δεν μπορεί να κάνει χρήση της ανωτέρω δυνατότητας κατά την περίοδο του αποκλεισμού που ορίζεται στην εν λόγω απόφαση.

2.2.3.6. Η απόφαση για την διαπίστωση της επάρκειας ή μη των επανορθωτικών μέτρων κατά την προηγούμενη παράγραφο εκδίδεται σύμφωνα με τα οριζόμενα στις παρ. 8 και 9 του άρθρου 73 του Ν. 4412/2016, ως ισχύει.

2.2.3.7. Οικονομικός φορέας, στον οποίο έχει επιβληθεί, με την κοινή υπουργική απόφαση του άρθρου 74 του Ν. 4412/2016, ως ισχύει, η ποινή του αποκλεισμού αποκλείεται αυτοδίκαια και από την παρούσα διαδικασία σύναψης της Σύμβασης.

Κριτήρια Επιλογής

2.2.4 Καταλληλότητα άσκησης επαγγελματικής δραστηριότητας

Οι οικονομικοί φορείς που συμμετέχουν στη διαδικασία σύναψης της παρούσας Σύμβασης απαιτείται να ασκούν εμπορική ή βιομηχανική ή βιοτεχνική δραστηριότητα συναφή με το συμβατικό αντικείμενο. Οι οικονομικοί φορείς που είναι εγκατεστημένοι σε κράτος μέλος της Ευρωπαϊκής Ένωσης απαιτείται να είναι εγγεγραμμένοι σε ένα από τα επαγγελματικά ή εμπορικά μητρώα που τηρούνται στο κράτος εγκατάστασής τους ή να ικανοποιούν οποιαδήποτε άλλη απαίτηση ορίζεται στο Παράρτημα XI του Προσαρτήματος Α' του Ν. 4412/2016. Στην περίπτωση οικονομικών φορέων εγκατεστημένων σε κράτος μέλος του Ευρωπαϊκού Οικονομικού Χώρου (Ε.Ο.Χ) ή σε τρίτες χώρες που έχουν προσχωρήσει στη Σ.Δ.Σ., ή σε τρίτες χώρες που δεν εμπίπτουν στην προηγούμενη περίπτωση και έχουν συνάψει διμερείς ή πολυμερείς συμφωνίες με την Ένωση σε θέματα διαδικασιών ανάθεσης δημοσίων συμβάσεων, απαιτείται να είναι εγγεγραμμένοι σε αντίστοιχα επαγγελματικά ή εμπορικά μητρώα. Οι εγκατεστημένοι στην Ελλάδα οικονομικοί φορείς απαιτείται να είναι εγγεγραμμένοι στο Βιοτεχνικό ή Εμπορικό ή Βιομηχανικό Επιμελητήριο.

2.2.5 Οικονομική και χρηματοοικονομική επάρκεια

Όσον αφορά την οικονομική και χρηματοοικονομική επάρκεια για την παρούσα διαδικασία σύναψης Σύμβασης, οι οικονομικοί φορείς απαιτείται να διαθέτουν μέσο γενικό ετήσιο κύκλο εργασιών της τελευταίας τριετίας (2017, 2018 και 2019) ύψους ίσου ή μεγαλύτερου με το 1/3 της εκτιμώμενης αξίας (προ Φ.Π.Α.) του τμήματος ή του αθροίσματος των τμημάτων της παρούσας Σύμβασης (για τα οποία συμμετέχει), ως ορίστηκε στην παράγραφο 1.3 της παρούσας Διακήρυξης. Εάν ο οικονομικός φορέας λειτουργεί για χρονικό διάστημα μικρότερο της τριετίας, θα πρέπει να διαθέτει τον αντίστοιχο ετήσιο κύκλο εργασιών για το χρονικό διάστημα της λειτουργίας του.

2.2.6 Στήριξη στην ικανότητα τρίτων

Οι οικονομικοί φορείς μπορούν, όσον αφορά στα κριτήρια οικονομικής - χρηματοοικονομικής επάρκειας και την τεχνική - επαγγελματική ικανότητα, ως ορίζονται στην παρούσα Διακήρυξη, να στηρίζονται στις ικανότητες άλλων φορέων, ασχέτως της νομικής φύσης των δεσμών τους με αυτούς. Στην περίπτωση αυτή, αποδεικνύουν ότι θα έχουν στη διάθεσή τους τους αναγκαίους πόρους, με την προσκόμιση της σχετικής δέσμευσης των φορέων στην ικανότητα των οποίων στηρίζονται.

Όταν οι οικονομικοί φορείς στηρίζονται στις ικανότητες άλλων φορέων όσον αφορά στα κριτήρια που σχετίζονται με την απαιτούμενη με τη Διακήρυξη οικονομική και χρηματοοικονομική επάρκεια, οι εν



λόγω οικονομικοί φορείς και αυτοί στους οποίους στηρίζονται είναι από κοινού υπεύθυνοι για την εκτέλεση της σύμβασης.

Υπό τους ίδιους όρους οι ενώσεις οικονομικών φορέων μπορούν να στηρίζονται στις ικανότητες των συμμετεχόντων στην ένωση ή άλλων φορέων.

2.2.7 Κανόνες απόδειξης ποιοτικής επιλογής

2.2.7.1 Προκαταρκτική απόδειξη κατά την υποβολή προσφορών

Προς προκαταρκτική απόδειξη ότι οι προσφέροντες οικονομικοί φορείς:

α) δεν βρίσκονται σε μία από τις καταστάσεις της παραγράφου 2.2.3 και

β) πληρούν τα σχετικά κριτήρια επιλογής των παραγράφων 2.2.4 , 2.2.5 και 2.2.6 της παρούσης,

προσκομίζουν κατά την υποβολή της προσφοράς τους ως δικαιολογητικό συμμετοχής, το προβλεπόμενο από το άρθρο 79 παρ. 1 και 3 του Ν. 4412/2016 Ευρωπαϊκό Ενιαίο Έγγραφο Σύμβασης (Ε.Ε.Ε.Σ.), το οποίο αποτελεί ενημερωμένη υπεύθυνη δήλωση, με τις συνέπειες του Ν. 1599/1986. Το Ε.Ε.Ε.Σ. καταρτίζεται βάσει του τυποποιημένου εντύπου του Παραρτήματος 2 του Κανονισμού (ΕΕ) 2016/7 και συμπληρώνεται από τους προσφέροντες οικονομικούς φορείς σύμφωνα με το Παράρτημα ΙΙΙ παρούσας.

Το Ε.Ε.Ε.Σ. μπορεί να υπογράφεται έως δέκα (10) ημέρες πριν την καταληκτική ημερομηνία υποβολής των προσφορών.

Σε όλες τις περιπτώσεις, όπου περισσότερα από ένα φυσικά πρόσωπα είναι μέλη του διοικητικού, διευθυντικού ή εποπτικού οργάνου ενός οικονομικού φορέα ή έχουν εξουσία εκπροσώπησης, λήψης αποφάσεων ή ελέγχου σε αυτό, υποβάλλεται ένα Ευρωπαϊκό Ενιαίο Έγγραφο Σύμβασης (Ε.Ε.Ε.Σ.), το οποίο είναι δυνατό να φέρει μόνο την υπογραφή του κατά περίπτωση εκπροσώπου του οικονομικού φορέα ως προκαταρκτική απόδειξη των λόγων αποκλεισμού του άρθρου 2.2.3.1 της παρούσας για το σύνολο των φυσικών προσώπων που είναι μέλη του διοικητικού, διευθυντικού ή εποπτικού οργάνου του ή έχουν εξουσία εκπροσώπησης, λήψης αποφάσεων ή ελέγχου σε αυτόν.

Ως εκπρόσωπος του οικονομικού φορέα νοείται ο νόμιμος εκπρόσωπος αυτού, όπως προκύπτει από το ισχύον καταστατικό ή το πρακτικό εκπροσώπησης του κατά το χρόνο υποβολής της προσφοράς ή το αρμοδίως εξουσιοδοτημένο φυσικό πρόσωπο να εκπροσωπεί τον οικονομικό φορέα για διαδικασίες σύναψης συμβάσεων ή για συγκεκριμένη διαδικασία σύναψης Σύμβασης.

Στην περίπτωση υποβολής προσφοράς από ένωση οικονομικών φορέων, το Ευρωπαϊκό Ενιαίο Έγγραφο Σύμβασης (Ε.Ε.Ε.Σ.), υποβάλλεται χωριστά από κάθε μέλος της ένωσης.

Επισημαίνεται ότι, στην περίπτωση που ο προσφέρων οικονομικός φορέας δεν πληροί τις ελάχιστες αναγκαίες απαιτήσεις, αναφορικά με την τεχνική - επαγγελματική ικανότητα και την χρηματοοικονομική του επάρκεια, όπως αυτές καθορίζονται στην παρούσα Διακήρυξη, μπορεί να στηρίζεται στις δυνατότητες άλλων φορέων, σύμφωνα με το άρθρο 78 του Ν. 4412/2016, ως ισχύει, προς τους οποίους συνδέεται με άμεσους ή έμμεσους δεσμούς, ανεξάρτητα από τη νομική φύση τους, προκειμένου να αποδείξει ότι πληροί τις απαιτήσεις. Σ' αυτή την περίπτωση ο προσφέρων οικονομικός φορέας δηλώνει στο Ε.Ε.Ε.Σ. του (μέρος ΙΙ - παράγραφος Γ'), ότι θα στηριχτεί σε τρίτους (άλλους οικονομικούς φορείς), σημειώνοντας την αντίστοιχη ένδειξη και επισυνάπτει χωριστά έντυπα Ε.Ε.Ε.Σ. για κάθε οικονομικό φορέα που θα του παράσχει στήριξη. Στα επισυναπτόμενα χωριστά Ε.Ε.Ε.Σ. των οικονομικών φορέων, που θα παράσχουν στήριξη στον προσφέροντα, δηλώνεται αντίστοιχα ο, κατά περίπτωση, νόμιμος εκπρόσωπός τους, ο οποίος και θα υπογράψει ψηφιακά το ηλεκτρονικό αρχείο (.pdf) που θα παραχθεί. Κατά τη συμπλήρωση του Ε.Ε.Ε.Σ. των οικονομικών φορέων που θα παράσχουν στήριξη στον προσφέροντα, πέραν των δηλώσεων που αφορούν στους λόγους αποκλεισμού από τη διαδικασία, πρέπει να συμπεριλαμβάνονται και οι πληροφορίες που απαιτούνται σύμφωνα με το μέρος ΙV, δηλαδή οι σχετικές με την ή τις ικανότητές τους, στις οποίες θα στηριχτεί ο προσφέρων οικονομικός φορέας, πληροφορίες.



Στην περίπτωση που ο προσφέρων οικονομικός φορέας αναφέρει στην προσφορά του ότι θα αναθέσει τμήμα της Σύμβασης υπό τη μορφή υπεργολαβίας σε τρίτους, σύμφωνα με το άρθρο 4.4 της παρούσας θα πρέπει να σημειώσει την αντίστοιχη ένδειξη στο Ε.Ε.Ε.Σ. του (μέρος II - παράγραφος Δ). Ακολούθως στο πεδίο που εμφανίζεται αναφέρει το τμήμα, καθώς και τους υπεργολάβους που προτείνει κατά το άρθρο 58 του Ν. 4412/2016, ως ισχύει. Και σε αυτή την περίπτωση ο οικονομικός φορέας που υποβάλει προσφορά, επισυνάπτει χωριστό έντυπο Ε.Ε.Ε.Σ. για κάθε υπεργολάβο (άρθρ. 131 του Ν.4412/2016, ως ισχύει). Στα επισυναπτόμενα χωριστά Ε.Ε.Ε.Σ. των υπεργολάβων, δηλώνεται αντίστοιχα ο, κατά περίπτωση, νόμιμος εκπρόσωπός τους, ο οποίος και θα υπογράψει ψηφιακά το ηλεκτρονικό αρχείο (.pdf) που θα παραχθεί. Τα χωριστά Ε.Ε.Ε.Σ. των υπεργολάβων συμπληρώνονται ως προς τα μέρη I, II, III.

Εφόσον ο προσφέρων οικονομικός φορέας στηρίζεται και στις ικανότητες του/ων υπεργολάβου/ων θα πρέπει στο/α χωριστό/α Ε.Ε.Ε.Σ. εκάστου υπεργολάβου να συμπεριληφθούν και οι πληροφορίες που απαιτούνται σύμφωνα με το μέρος IV, δηλαδή οι σχετικές με την ή τις ικανότητες τους, στις οποίες θα στηριχθεί ο προσφέρων οικονομικός φορέας, πληροφορίες.

Επισημαίνεται για τους ελληνικούς οικονομικούς φορείς ότι, εφόσον δεν τηρείται μέχρι την υποβολή του Ευρωπαϊκού Ενιαίου Έγγραφου Σύμβασης (Ε.Ε.Ε.Σ.) ο επίσημος κατάλογος εγκεκριμένων οικονομικών φορέων ή το ισοδύναμο πιστοποιητικό [π.χ. βάσει εθνικού συστήματος (προ)επιλογής], κατά την έννοια των διατάξεων του άρθρου 83 του Ν. 4412/2016, θα πρέπει να δίνεται από το φορέα αρνητική απάντηση στην ερώτηση: «Κατά περίπτωση, ο οικονομικός φορέας είναι εγγεγραμμένος σε επίσημο κατάλογο εγκεκριμένων οικονομικών φορέων ή διαθέτει ισοδύναμο πιστοποιητικό [π.χ. βάσει εθνικού συστήματος (προ)επιλογής];» της παραγράφου Α "Πληροφορίες σχετικά με τον οικονομικό φορέα" του ΜΕΡΟΥΣ II του Ε.Ε.Ε.Σ. "Πληροφορίες σχετικά με τον οικονομικό φορέα", καθόσον διαφορετικά αποκρύπτεται η επόμενη παράγραφος ε΄, η οποία χρήζει συμπλήρωσης.

2.2.7.2 Αποδεικτικά μέσα

Α. Το δικαίωμα συμμετοχής των οικονομικών φορέων και οι όροι και προϋποθέσεις συμμετοχής τους, όπως ορίζονται στις παραγράφους 2.2.1 έως 2.2.6, κρίνονται κατά την υποβολή της προσφοράς, κατά την υποβολή των δικαιολογητικών της παρούσας και κατά τη σύναψη της σύμβασης στις περιπτώσεις του άρθρου 105 παρ. 3 περ. γ του Ν. 4412/2016, ως ισχύει.

Στην περίπτωση που προσφέρων οικονομικός φορέας ή ένωση αυτών στηρίζεται στις ικανότητες άλλων φορέων, σύμφωνα με την παράγραφο 2.2.6 της παρούσας, οι φορείς στην ικανότητα των οποίων στηρίζεται υποχρεούνται στην υποβολή των δικαιολογητικών που αποδεικνύουν ότι δεν συντρέχουν οι λόγοι αποκλεισμού της παραγράφου 2.2.3 της παρούσας και ότι πληρούν τα σχετικά κριτήρια επιλογής κατά περίπτωση (παράγραφοι 2.2.4 - 2.2.5), όπως έχουν δηλωθεί στο χωριστά υποβληθέν Ε.Ε.Ε.Σ. από πλευράς των άλλων φορέων.

Ο οικονομικός φορέας υποχρεούται να αντικαταστήσει έναν φορέα στην ικανότητα του οποίου στηρίζεται, εφόσον ο τελευταίος δεν πληροί το σχετικό κριτήριο επιλογής ή για τον οποίο συντρέχουν λόγοι αποκλεισμού των παραγράφων 2.2.3.1, 2.2.3.2 και 2.2.3.3.

Οι οικονομικοί φορείς δεν υποχρεούνται να υποβάλλουν δικαιολογητικά ή άλλα αποδεικτικά στοιχεία, αν και στο μέτρο που η Αναθέτουσα Αρχή έχει τη δυνατότητα να λαμβάνει τα πιστοποιητικά ή τις συναφείς πληροφορίες απευθείας μέσω πρόσβασης σε εθνική βάση δεδομένων σε οποιοδήποτε κράτος - μέλος της Ένωσης, η οποία διατίθεται δωρεάν, όπως εθνικό μητρώο συμβάσεων, εικονικό φάκελο επιχείρησης, ηλεκτρονικό σύστημα αποθήκευσης εγγράφων ή σύστημα προεπιλογής. Η δήλωση για την πρόσβαση σε εθνική βάση δεδομένων εμπεριέχεται στο Ευρωπαϊκό Ενιαίο Έγγραφο Σύμβασης (Ε.Ε.Ε.Σ.).

Οι οικονομικοί φορείς δεν υποχρεούνται να υποβάλουν δικαιολογητικά, όταν η Αναθέτουσα Αρχή, που έχει αναθέσει τη Σύμβαση, διαθέτει ήδη τα ως άνω δικαιολογητικά και αυτά εξακολουθούν να ισχύουν.

Τα αποδεικτικά μέσα υποβάλλονται μετά την κοινοποίηση της πρόσκλησης της παραγράφου 3.2, κατά το άρθρο 103 του Ν. 4412/2016.



Τα έγγραφα του παρόντος υποβάλλονται, σύμφωνα με τις διατάξεις του ν. 4250/2014 (Α' 94). Ειδικά τα αποδεικτικά τα οποία αποτελούν ιδιωτικά έγγραφα, μπορεί να γίνονται αποδεκτά και σε απλή φωτοτυπία, εφόσον συνυποβάλλεται υπεύθυνη δήλωση στην οποία βεβαιώνεται η ακρίβειά τους. Η εν λόγω υπεύθυνη δήλωση της παρ. 4 του άρθρου 8 του Ν.1599/1986 (Α'75), όπως εκάστοτε ισχύει, του προσφέροντος οικονομικού φορέα, συντάσσεται μετά την κοινοποίηση της πρόσκλησης της παρ. 3.2 για την υποβολή των δικαιολογητικών κατακύρωσης – αποδεικτικών μέσων.

Επισημαίνεται ότι γίνονται αποδεκτές:

- οι ένορκες βεβαιώσεις που αναφέρονται στην παρούσα Διακήρυξη, εφόσον έχουν συνταχθεί έως τρεις (3) μήνες πριν από την υποβολή τους,
- οι υπεύθυνες δηλώσεις της παρ. 4 του άρθρου 8 του Ν.1599/1986 (Α'75), όπως εκάστοτε ισχύει, που αφορούν την παρούσα παράγραφο, εφόσον έχουν συνταχθεί και υπογραφεί μετά την κοινοποίηση της πρόσκλησης για την υποβολή των δικαιολογητικών κατακύρωσης (αποδεικτικών μέσων) . Σημειώνεται ότι δεν απαιτείται θεώρηση του γνησίου της υπογραφής τους.

Β.1. Για την απόδειξη της μη συνδρομής των λόγων αποκλεισμού της παραγράφου 2.2.3, οι προσφέροντες οικονομικοί φορείς προσκομίζουν αντίστοιχα τα παρακάτω δικαιολογητικά ως επαρκή απόδειξη του ότι ο οικονομικός φορέας δεν εμπίπτει σε κάποια από τις περιπτώσεις που αναφέρονται στο άρθρο 73:

α) Για την παράγραφο **2.2.3.1**, απόσπασμα του σχετικού **μητρώου**, όπως του ποινικού μητρώου ή, ελλείψει αυτού, ισοδύναμου έγγραφου που εκδίδεται από αρμόδια δικαστική ή διοικητική αρχή του κράτους-μέλους ή της χώρας καταγωγής ή της χώρας όπου είναι εγκατεστημένος ο οικονομικός φορέας, εκδοθέν έως τρεις (3) μήνες πριν από την υποβολή του, από το οποίο προκύπτει ότι πληρούνται αυτές οι προϋποθέσεις. Η υποχρέωση προσκόμισης του ως άνω αποσπάσματος αφορά και στα μέλη του διοικητικού, διευθυντικού ή εποπτικού οργάνου του εν λόγω οικονομικού φορέα ή στα πρόσωπα που έχουν εξουσία εκπροσώπησης, λήψης αποφάσεων ή ελέγχου σε αυτό, κατά τα ειδικότερα αναφερόμενα στην ως άνω παράγραφο 2.2.3.1.

β) Για τις παραγράφους **2.2.3.2** περιπτώσεις **α'** και **β'**, **πιστοποιητικά** που εκδίδονται από την αρμόδια Αρχή του οικείου κράτους - μέλους ή χώρας, που είναι εν ισχύ κατά το χρόνο υποβολής τους. Επισημαίνεται ότι, τα πιστοποιητικά ασφαλιστικής και φορολογικής ενημερότητας ή τα αντίστοιχα πιστοποιητικά αρμόδιας αρχής του οικείου κράτους-μέλους ή χώρας θα πρέπει να καλύπτουν και τον χρόνο υποβολής της προσφοράς.

Ως εκ τούτου, οι οικονομικοί φορείς πρέπει να μεριμνούν να αποκτούν εγκαίρως (προ της υποβολής προσφοράς τους) τα προαναφερόμενα πιστοποιητικά, **ώστε να καλύπτουν και τον χρόνο υποβολής της προσφοράς τους**, σύμφωνα με τα ειδικότερα οριζόμενα στο άρθρο 104 του Ν. 4412/2016, προκειμένου να τα υποβάλουν, εφόσον αναδειχθούν προσωρινοί ανάδοχοι, μαζί με τα αντίστοιχα που θα είναι σε ισχύ κατά το χρόνο υποβολής τους (των δικαιολογητικών) ή, σε περίπτωση που δεν αναφέρεται σε αυτά χρόνος ισχύος, θα έχουν εκδοθεί έως τρεις (3) μήνες πριν από την υποβολή τους.

γ) Για την παράγραφο **2.2.3.2** περίπτωση **α'**, πέραν του ως άνω πιστοποιητικού, υποβάλλεται **υπεύθυνη δήλωση της παρ. 4 του άρθρου 8 του Ν.1599/1986 (Α'75)**, όπως εκάστοτε ισχύει, του προσφέροντος οικονομικού φορέα ότι δεν έχει εκδοθεί δικαστική ή διοικητική απόφαση με τελεσίδικη και δεσμευτική ισχύ για την αθέτηση των υποχρεώσεών του, όσον αφορά στην καταβολή φόρων ή εισφορών κοινωνικής ασφάλισης. Η εν λόγω υπεύθυνη δήλωση γίνεται αποδεκτή εφόσον είναι ψηφιακά υπογεγραμμένη, από τον νόμιμο εκπρόσωπο του οικονομικού φορέα, μετά την κοινοποίηση της πρόσκλησης για την υποβολή των δικαιολογητικών κατακύρωσης (αποδεικτικών μέσων).

δ) Για την παράγραφο **2.2.3.2** περίπτωση **γ'** της παρούσας, **πιστοποιητικό** από τη Διεύθυνση Προγραμματισμού και Συντονισμού της Επιθεώρησης Εργασιακών Σχέσεων, από το οποίο να προκύπτουν οι πράξεις επιβολής προστίμου που έχουν εκδοθεί σε βάρος του οικονομικού φορέα σε χρονικό διάστημα δύο (2) ετών πριν από την ημερομηνία λήξης της προθεσμίας υποβολής προσφοράς.



Μέχρι να καταστεί εφικτή η έκδοση του ανωτέρω πιστοποιητικού, αυτό αντικαθίσταται από **υπεύθυνη δήλωση** της παρ. 4 του άρθρου 8 του Ν.1599/1986 (Α'75), όπως εκάστοτε ισχύει, του οικονομικού φορέα, χωρίς να απαιτείται επίσημη δήλωση του Σ.Ε.Π.Ε. σχετικά με την έκδοση του πιστοποιητικού. Η εν λόγω υπεύθυνη δήλωση γίνεται αποδεκτή εφόσον είναι ψηφιακά υπογεγραμμένη, από τον νόμιμο εκπρόσωπο του οικονομικού φορέα, μετά την κοινοποίηση της πρόσκλησης για την υποβολή των δικαιολογητικών κατακύρωσης (αποδεικτικών μέσων).

ε) Για την παράγραφο 2.2.3.3 περίπτωση α' (ότι δεν έχει αθετήσει τις υποχρεώσεις που προβλέπονται στην παράγραφο 2 του άρθρου 18 του Ν. 4412/2016, ως ισχύει), **υπεύθυνη δήλωση** της παρ. 4 του άρθρου 8 του Ν.1599/1986 (Α'75), όπως εκάστοτε ισχύει του προσφέροντος οικονομικού φορέα. Η εν λόγω υπεύθυνη δήλωση γίνεται αποδεκτή εφόσον είναι ψηφιακά υπογεγραμμένη, από τον νόμιμο εκπρόσωπο του οικονομικού φορέα, μετά την κοινοποίηση της πρόσκλησης για την υποβολή των δικαιολογητικών κατακύρωσης (αποδεικτικών μέσων).

στ) Για την παράγραφο 2.2.3.3 περίπτωση β', πιστοποιητικό που εκδίδεται από την αρμόδια Αρχή του οικείου κράτους - μέλους ή χώρας, που είναι εν ισχύ κατά το χρόνο υποβολής του. Για τους οικονομικούς φορείς που είναι εγκατεστημένοι στην Ελλάδα, το/α **πιστοποιητικό/ά** ότι δεν τελούν σε πτώχευση ή υπό διαδικασία να κηρυχθούν σε πτώχευση, εκδίδεται/νται από το αρμόδιο Πρωτοδικείο της έδρας του οικονομικού φορέα. Από τα εν λόγω πιστοποιητικά πρέπει να προκύπτει **ότι ο οικονομικός φορέας δεν έχει κηρυχθεί σε πτώχευση και δεν έχει κατατεθεί αίτηση για να κηρυχθεί σε πτώχευση.** Τα προαναφερόμενα δικαιολογητικά γίνονται αποδεκτά εφόσον έχουν εκδοθεί έως τρεις (3) μήνες πριν την υποβολή τους.

ζ) Για την παράγραφο 2.2.3.3 περίπτωση γ', πιστοποιητικό που εκδίδεται από την αρμόδια Αρχή του οικείου κράτους - μέλους ή χώρας, που είναι εν ισχύ κατά το χρόνο υποβολής τους. Για τους οικονομικούς φορείς που είναι εγκατεστημένοι στην Ελλάδα, η **μη αναστολή των επιχειρηματικών δραστηριοτήτων** αποδεικνύεται μέσω της ηλεκτρονικής πλατφόρμας της Ανεξάρτητης Αρχής Δημοσίων Εσόδων, με **εκτύπωση της καρτέλας «Στοιχεία Μητρώου / Επιχείρησης»**, όπως αυτή εμφανίζεται στο taxinet. Παράλληλα συνυποβάλλεται **υπεύθυνη δήλωση** της παρ. 4 του άρθρου 8 του Ν.1599/1986 (Α'75), όπως εκάστοτε ισχύει του προσφέροντος οικονομικού φορέα, με την οποία δηλώνει ότι η εκτύπωση της υποβαλλόμενης καρτέλας, πραγματοποιήθηκε μετά την κοινοποίηση της πρόσκλησης για την υποβολή των δικαιολογητικών κατακύρωσης - αποδεικτικών μέσων. Η εν λόγω υπεύθυνη δήλωση γίνεται αποδεκτή εφόσον είναι ψηφιακά υπογεγραμμένη, από τον νόμιμο εκπρόσωπο του οικονομικού φορέα, μετά την κοινοποίηση της πρόσκλησης της παρ. 3.2 για την υποβολή των δικαιολογητικών κατακύρωσης - αποδεικτικών μέσων.

η) Για την παράγραφο 2.2.3.7 (ότι δεν έχει εκδοθεί σε βάρος του απόφαση αποκλεισμού, σύμφωνα με το άρθρο 74 του Ν. 4412/2016, ως ισχύει), **υπεύθυνη δήλωση** της παρ. 4 του άρθρου 8 του Ν.1599/1986 (Α'75), όπως εκάστοτε ισχύει του προσφέροντος οικονομικού φορέα. Η εν λόγω υπεύθυνη δήλωση γίνεται αποδεκτή εφόσον είναι ψηφιακά υπογεγραμμένη, από τον νόμιμο εκπρόσωπο του οικονομικού φορέα, μετά την κοινοποίηση της πρόσκλησης για την υποβολή των δικαιολογητικών κατακύρωσης (αποδεικτικών μέσων).

Αν το κράτος-μέλος ή η εν λόγω χώρα δεν εκδίδει τέτοιου είδους έγγραφο ή πιστοποιητικό ή όπου το έγγραφο ή το πιστοποιητικό αυτό δεν καλύπτει όλες τις περιπτώσεις που αναφέρονται στις παραγράφους 2.2.3.1 και 2.2.3.2 και στις περιπτώσεις β' και γ' της παραγράφου 2.2.3.3, το έγγραφο ή το πιστοποιητικό μπορεί να αντικαθίσταται από **ένορκη βεβαίωση**, συνταχθείσα έως τρεις (3) μήνες πριν την υποβολή της, ή, στα κράτη - μέλη ή στις χώρες όπου δεν προβλέπεται ένορκη βεβαίωση, από υπεύθυνη δήλωση του ενδιαφερομένου ενώπιον αρμόδιας δικαστικής ή διοικητικής αρχής, συμβολαιογράφου ή αρμόδιου επαγγελματικού ή εμπορικού οργανισμού του κράτους - μέλους ή της χώρας καταγωγής ή της χώρας όπου είναι εγκατεστημένος ο οικονομικός φορέας.

Οι αρμόδιες δημόσιες αρχές παρέχουν, όπου κρίνεται αναγκαίο, επίσημη δήλωση στην οποία αναφέρεται ότι δεν εκδίδονται τα έγγραφα ή τα πιστοποιητικά της παρούσας παραγράφου ή ότι τα



έγγραφα αυτά δεν καλύπτουν όλες τις περιπτώσεις που αναφέρονται στις παραγράφους 2.2.3.1 και 2.2.3.2 και στις περίπτωση β' και γ' της παραγράφου 2.2.3.3.

B.2. Για την απόδειξη της απαίτησης του άρθρου 2.2.4 (**απόδειξη καταλληλότητας για την άσκηση επαγγελματικής δραστηριότητας**), οι προσφέροντες οικονομικοί φορείς προσκομίζουν πιστοποιητικό / βεβαίωση του οικείου επαγγελματικού ή εμπορικού μητρώου του κράτους εγκατάστασης, εκδοθέν έως **τριάντα (30) εργάσιμες ημέρες** πριν από την υποβολή του. Οι οικονομικοί φορείς που είναι εγκατεστημένοι σε κράτος μέλος της Ευρωπαϊκής Ένωσης προσκομίζουν πιστοποιητικό/βεβαίωση του αντίστοιχου επαγγελματικού ή εμπορικού μητρώου του Παραρτήματος XI του Προσαρτήματος Α' του Ν. 4412/2016, με το οποίο πιστοποιείται αφενός η εγγραφή τους σε αυτό και αφετέρου το ειδικό επάγγελμά τους.

Στην περίπτωση που χώρα δεν τηρεί τέτοιο μητρώο, το έγγραφο ή το πιστοποιητικό μπορεί να αντικαθίσταται από ένορκη βεβαίωση συνταχθείσα έως τρεις (3) μήνες πριν από την υποβολή της, ή, στα κράτη - μέλη ή στις χώρες όπου δεν προβλέπεται ένορκη βεβαίωση, από υπεύθυνη δήλωση του ενδιαφερομένου ενώπιον αρμόδιας δικαστικής ή διοικητικής αρχής, συμβολαιογράφου ή αρμόδιου επαγγελματικού ή εμπορικού οργανισμού της χώρας καταγωγής ή της χώρας όπου είναι εγκατεστημένος ο οικονομικός φορέας ότι δεν τηρείται τέτοιο μητρώο και ότι ασκεί τη δραστηριότητα που απαιτείται για την εκτέλεση του αντικειμένου της υπό ανάθεση Σύμβασης.

Οι εγκατεστημένοι στην Ελλάδα οικονομικοί φορείς προσκομίζουν βεβαίωση εγγραφής στο Βιοτεχνικό ή Εμπορικό ή Βιομηχανικό Επιμελητήριο ή στο Μητρώο Κατασκευαστών Αμυντικού Υλικού.

Επισημαίνεται ότι, τα δικαιολογητικά που αφορούν στην απόδειξη της απαίτησης του άρθρου 2.2.4 (απόδειξη καταλληλότητας για την άσκηση επαγγελματικής δραστηριότητας) γίνονται αποδεκτά, εφόσον έχουν εκδοθεί έως τριάντα (30) εργάσιμες ημέρες πριν από την υποβολή τους, εκτός αν, σύμφωνα με τις ειδικότερες διατάξεις αυτών, φέρουν συγκεκριμένο χρόνο ισχύος.

B.3. Για την απόδειξη της **οικονομικής και χρηματοοικονομικής επάρκειας** της παραγράφου 2.2.5, οι οικονομικοί φορείς προσκομίζουν τους απαιτούμενους ισολογισμούς. Εάν ο οικονομικός φορέας, για βάσιμο λόγο, δεν είναι σε θέση να προσκομίσει τα προαναφερόμενα δικαιολογητικά, μπορεί να αποδεικνύει την οικονομική και χρηματοοικονομική του επάρκεια με οποιοδήποτε άλλο κατάλληλο έγγραφο.

B.4. Για την απόδειξη της **νόμιμης εκπροσώπησης**, στις περιπτώσεις που ο οικονομικός φορέας είναι νομικό πρόσωπο, προσκομίζει σχετικό πιστοποιητικό ισχύουσας εκπροσώπησης από το Γενικό Εμπορικό Μητρώο (Γ.Ε.ΜΗ.), το οποίο πρέπει να έχει εκδοθεί έως **τριάντα (30) εργάσιμες ημέρες** πριν από την υποβολή του. Από το ανωτέρω έγγραφο πρέπει να προκύπτουν οι Διαχειριστές όταν ο οικονομικός φορέας είναι Ομόρρυθμη Εταιρεία, Ετερόρρυθμη Εταιρεία, Εταιρεία Περιορισμένης Ευθύνης και ιδιωτική Κεφαλαιουχική Εταιρεία, ο Πρόεδρος, ο Διευθύνοντας Σύμβουλος και όλα τα μέλη του Διοικητικού Συμβουλίου, όταν ο οικονομικός φορέας είναι Ανώνυμη Εταιρεία. Οι αλλοδαποί οικονομικοί φορείς προσκομίζουν τα προβλεπόμενα, κατά τη νομοθεσία της χώρας εγκατάστασης, αποδεικτικά έγγραφα, και εφόσον δεν προβλέπονται, υπεύθυνη δήλωση του νόμιμου εκπροσώπου, από την οποία αποδεικνύονται τα ανωτέρω ως προς τη νόμιμη εκπροσώπηση του οικονομικού φορέα. Οι ως άνω υπεύθυνες δηλώσεις γίνονται αποδεκτές, εφόσον έχουν συνταχθεί μετά την κοινοποίηση της πρόσκλησης για την υποβολή των δικαιολογητικών.

B.5. Οι οικονομικοί φορείς που είναι εγγεγραμμένοι σε επίσημους καταλόγους που προβλέπονται από τις εκάστοτε ισχύουσες εθνικές διατάξεις ή διαθέτουν πιστοποίηση από οργανισμούς πιστοποίησης που συμμορφώνονται με τα ευρωπαϊκά πρότυπα πιστοποίησης, κατά την έννοια του Παραρτήματος VII του Προσαρτήματος Α' του Ν. 4412/2016, ως ισχύει, μπορούν να προσκομίζουν στις Αναθέτουσες Αρχές πιστοποιητικό εγγραφής εκδιδόμενο από την αρμόδια Αρχή ή το πιστοποιητικό που εκδίδεται από τον αρμόδιο οργανισμό πιστοποίησης.



Στα πιστοποιητικά αυτά αναφέρονται τα δικαιολογητικά βάσει των οποίων έγινε η εγγραφή των εν λόγω οικονομικών φορέων στον επίσημο κατάλογο ή η πιστοποίηση και η κατάταξη στον εν λόγω κατάλογο.

Η πιστοποιούμενη εγγραφή στους επίσημους καταλόγους από τους αρμόδιους οργανισμούς ή το πιστοποιητικό, που εκδίδεται από τον οργανισμό πιστοποίησης, συνιστά τεκμήριο καταλληλότητας όσον αφορά τις απαιτήσεις ποιοτικής επιλογής, τις οποίες καλύπτει ο επίσημος κατάλογος ή το πιστοποιητικό.

Οι οικονομικοί φορείς, που είναι εγγεγραμμένοι σε επίσημους καταλόγους, απαλλάσσονται από την υποχρέωση υποβολής των δικαιολογητικών που αναφέρονται στο πιστοποιητικό εγγραφής τους.

B.6. Οι ενώσεις οικονομικών φορέων που υποβάλλουν κοινή προσφορά, υποβάλλουν τα παραπάνω, κατά περίπτωση δικαιολογητικά, για κάθε οικονομικό φορέα που συμμετέχει στην ένωση, σύμφωνα με τα ειδικότερα προβλεπόμενα στο άρθρο 19 παρ. 2 του Ν. 4412/2016, ως ισχύει.

B.7. Στην περίπτωση που οικονομικός φορέας επιθυμεί να στηριχθεί στις ικανότητες άλλων φορέων, σύμφωνα με την παράγραφο 2.2.6 για την απόδειξη ότι θα έχει στη διάθεσή του τους αναγκαίους πόρους, προσκομίζει, ιδίως, σχετική έγγραφη δέσμευση των φορέων αυτών για τον σκοπό αυτό.

2.3 Κριτήρια Ανάθεσης

2.3.1 Κριτήριο ανάθεσης της Σύμβασης

Κριτήριο ανάθεσης της Σύμβασης είναι η πλέον συμφέρουσα από οικονομική άποψη προσφορά αποκλειστικά βάσει της τιμής, ήτοι η χαμηλότερη τιμή προσφοράς.

2.4 Κατάρτιση - Περιεχόμενο Προσφορών

2.4.1 Γενικοί όροι υποβολής προσφορών

Οι προσφορές υποβάλλονται με βάση τις απαιτήσεις που ορίζονται στην παρούσα Διακήρυξη, για ένα ή περισσότερα τμήματα ή/και για το σύνολο των τμημάτων του διαγωνισμού. Γίνονται δεκτές προσφορές μόνο για το σύνολο της ποσότητας των ειδών εκάστου τμήματος. Προσφορά που θα αφορά μέρος της ποσότητας των ειδών τμήματος, θα απορρίπτεται ως απαράδεκτη.

Δεν επιτρέπονται εναλλακτικές προσφορές.

Η ένωση οικονομικών φορέων υποβάλλει κοινή προσφορά, η οποία υπογράφεται υποχρεωτικά ηλεκτρονικά είτε από όλους τους οικονομικούς φορείς που αποτελούν την ένωση, είτε από εκπρόσωπό τους νομίμως εξουσιοδοτημένο. Στην προσφορά, απαραίτητως πρέπει να προσδιορίζεται η έκταση και το είδος της συμμετοχής του (συμπεριλαμβανομένης της κατανομής αμοιβής μεταξύ τους) κάθε μέλους της ένωσης, καθώς και ο εκπρόσωπος/συντονιστής αυτής.

2.4.2 Χρόνος και Τρόπος υποβολής προσφορών

2.4.2.1 Οι προσφορές υποβάλλονται από τους ενδιαφερόμενους ηλεκτρονικά, μέσω της διαδικτυακής πύλης www.promitheus.gov.gr του Ε.Σ.Η.ΔΗ.Σ., μέχρι την καταληκτική ημερομηνία και ώρα που ορίζει η παρούσα Διακήρυξη, στην ελληνική γλώσσα, σε ηλεκτρονικό φάκελο, σύμφωνα με τα αναφερόμενα στον Ν. 4412/2016, ως ισχύει, ιδίως στα άρθρα 36 και 37 και την υπ' αριθ. 56902/215 από 19-05-2017 από Υπουργική Απόφαση «*Τεχνικές λεπτομέρειες και διαδικασίες λειτουργίας του Εθνικού Συστήματος Ηλεκτρονικών Δημοσίων Συμβάσεων (Ε.Σ.Η.ΔΗ.Σ.)*» (ΦΕΚ : Β'-1924/02-06-2017).

Για τη συμμετοχή στο διαγωνισμό οι ενδιαφερόμενοι ελληνικοί οικονομικοί φορείς απαιτείται να διαθέτουν εγκεκριμένη προηγμένη ηλεκτρονική υπογραφή ή προηγμένη ηλεκτρονική υπογραφή που υποστηρίζεται από εγκεκριμένο πιστοποιητικό το οποίο χορηγήθηκε από έναν εγκεκριμένο πάροχο υπηρεσιών πιστοποίησης, ο οποίος περιλαμβάνεται στον κατάλογο εμπιστευσης που προβλέπεται στην απόφαση 2009/767/ΕΚ και σύμφωνα με τα οριζόμενα στο Κανονισμό (ΕΕ) 910/2014 και τις



διατάξεις της Υ.Α. 56902/215/19-05-2017 "Τεχνικές λεπτομέρειες και διαδικασίες λειτουργίας του Εθνικού Συστήματος Ηλεκτρονικών Δημοσίων Συμβάσεων (Ε.Σ.Η.ΔΗ.Σ.)» και να εγγραφούν στο ηλεκτρονικό σύστημα (Ε.Σ.Η.ΔΗ.Σ.- Διαδικτυακή πύλη www.promitheus.gov.gr) ακολουθώντας την διαδικασία εγγραφής του άρθρου 5 της ίδιας Υ.Α.

Επισημαίνεται ότι, οι αλλοδαποί οικονομικοί φορείς δεν έχουν την υποχρέωση να υπογράφουν τα δικαιολογητικά που υποβάλλουν με την προσφορά τους, με χρήση προηγμένης ηλεκτρονικής υπογραφής, αλλά μπορεί να τα αυθεντικοποιούν με οποιονδήποτε άλλο πρόσφορο τρόπο, εφόσον στη χώρα προέλευσής τους δεν είναι υποχρεωτική η χρήση προηγμένης ψηφιακής υπογραφής σε διαδικασίες σύναψης δημοσίων συμβάσεων. Στις περιπτώσεις αυτές η προσφορά συνοδεύεται με υπεύθυνη δήλωση στην οποία δηλώνεται ότι στην χώρα προέλευσης δεν προβλέπεται η χρήση προηγμένης ψηφιακής υπογραφής ή ότι στην χώρα προέλευσης δεν είναι υποχρεωτική η χρήση προηγμένης ψηφιακής υπογραφής για την συμμετοχή σε διαδικασίες σύναψης δημοσίων συμβάσεων. Η υπεύθυνη δήλωση του προηγούμενου εδαφίου φέρει υπογραφή έως και δέκα (10) ημέρες πριν την καταληκτική ημερομηνία υποβολής των προσφορών.

2.4.2.2 Ο χρόνος υποβολής της προσφοράς και οποιαδήποτε ηλεκτρονική επικοινωνία μέσω του Συστήματος βεβαιώνεται αυτόματα από το Σύστημα με υπηρεσίες χρονοσήμανσης, σύμφωνα με τα οριζόμενα στο άρθρο 37 του Ν. 4412/2016, ως ισχύει, και το άρθρο 9 της ως άνω Υπουργικής Απόφασης. Μετά την παρέλευση της καταληκτικής ημερομηνίας και ώρας, δεν υπάρχει η δυνατότητα υποβολής προσφοράς στο Σύστημα. Σε περιπτώσεις τεχνικής αδυναμίας λειτουργίας του Ε.Σ.Η.ΔΗ.Σ., η Αναθέτουσα Αρχή θα ρυθμίσει τα της συνέχειας του διαγωνισμού με σχετική ανακοίνωσή της.

2.4.2.3 Οι οικονομικοί φορείς υποβάλλουν με την προσφορά τους τα ακόλουθα:

- α) Έναν (υπο)φάκελο με την ένδειξη «Δικαιολογητικά Συμμετοχής -Τεχνική Προσφορά», στον οποίο περιλαμβάνονται τα κατά περίπτωση απαιτούμενα δικαιολογητικά και η τεχνική προσφορά, σύμφωνα με τις διατάξεις της κείμενης νομοθεσίας και την παρούσα.
- β) Έναν (υπο)φάκελο με την ένδειξη «Οικονομική Προσφορά», στον οποίο περιλαμβάνεται (αποκλειστικά σε αυτόν) η οικονομική προσφορά του οικονομικού φορέα και τα κατά περίπτωση απαιτούμενα δικαιολογητικά.

Από τον προσφέροντα σημαίνονται, με χρήση του σχετικού πεδίου του συστήματος, τα στοιχεία εκείνα της προσφοράς του που έχουν εμπιστευτικό χαρακτήρα, σύμφωνα με τα οριζόμενα στο άρθρο 21 του Ν.4412/2016, ως ισχύει. Εφόσον ένας οικονομικός φορέας χαρακτηρίζει πληροφορίες ως εμπιστευτικές, λόγω ύπαρξης τεχνικού ή εμπορικού απορρήτου, στη σχετική δήλωσή του, αναφέρει ρητά όλες τις σχετικές διατάξεις νόμου ή διοικητικές πράξεις που επιβάλλουν την εμπιστευτικότητα της συγκεκριμένης πληροφορίας. Δεν χαρακτηρίζονται ως εμπιστευτικές πληροφορίες σχετικά με τις τιμές μονάδος, τις προσφερόμενες ποσότητες, την οικονομική προσφορά και τα στοιχεία της τεχνικής προσφοράς που χρησιμοποιούνται για την αξιολόγησή της.

2.4.2.4 Οι οικονομικοί φορείς συντάσσουν την τεχνική και οικονομική τους προσφορά συμπληρώνοντας τις αντίστοιχες ειδικές ηλεκτρονικές φόρμες του Συστήματος. Στην συνέχεια το Σύστημα παράγει τα σχετικά ηλεκτρονικά αρχεία τα οποία υπογράφοντα ηλεκτρονικά και υποβάλλονται από τον προσφέροντα. Τα στοιχεία που περιλαμβάνονται στην ειδική ηλεκτρονική φόρμα του Συστήματος και του παραγόμενου ηλεκτρονικού αρχείου .pdf (το οποίο θα υπογραφεί ηλεκτρονικά) πρέπει να ταυτίζονται. Σε αντίθετη περίπτωση το Σύστημα παράγει σχετικό μήνυμα και ο προσφέρων καλείται να παράγει εκ νέου το ηλεκτρονικό αρχείο .pdf.

2.4.2.5 Ο χρήστης - οικονομικός φορέας υποβάλλει τους ανωτέρω (υπο)φακέλους μέσω του Συστήματος, όπως περιγράφεται παρακάτω:

Τα στοιχεία και δικαιολογητικά για τη συμμετοχή του οικονομικού φορέα στη διαδικασία υποβάλλονται από αυτόν ηλεκτρονικά σε μορφή αρχείων τύπου .pdf και εφόσον έχουν συνταχθεί/παραχθεί από τον ίδιο, φέρουν εγκεκριμένη προηγμένη ηλεκτρονική υπογραφή ή προηγμένη ηλεκτρονική υπογραφή με χρήση εγκεκριμένων πιστοποιητικών, χωρίς να απαιτείται



θεώρηση γνησίου της υπογραφής, με την επιφύλαξη των αναφερθέντων στην τελευταία υποπαράγραφο της παραγράφου 2.4.2.1 του παρόντος για τους αλλοδαπούς οικονομικούς φορείς.

Από το Σύστημα εκδίδεται ηλεκτρονική απόδειξη υποβολής προσφοράς, η οποία αποστέλλεται στον οικονομικό φορέα με μήνυμα ηλεκτρονικού ταχυδρομείου.

Εντός τριών (3) εργασίμων ημερών από την ηλεκτρονική υποβολή των ως άνω στοιχείων και δικαιολογητικών προσκομίζονται υποχρεωτικά από τον οικονομικό φορέα στην αναθέτουσα αρχή, σε έντυπη μορφή και σε σφραγισμένο φάκελο, τα στοιχεία της ηλεκτρονικής προσφοράς τα οποία απαιτείται να προσκομισθούν σε πρωτότυπη μορφή, σύμφωνα με τις διατάξεις του άρθρου 11 παρ. 2 του ν. 2690/1999 "Κώδικας Διοικητικής Διαδικασίας", όπως τροποποιήθηκε με τις διατάξεις του άρθρου 1 παρ. 2 του ν. 4250/2014. Τέτοια στοιχεία και δικαιολογητικά είναι, ενδεικτικά, η εγγυητική επιστολή συμμετοχής, τα πρωτότυπα έγγραφα τα οποία έχουν εκδοθεί από ιδιωτικούς φορείς και δεν φέρουν επικύρωση από δικηγόρο, καθώς και τα έγγραφα που φέρουν τη Σφραγίδα της Χάγης (Apostille). Δεν προσκομίζονται σε έντυπη μορφή στοιχεία και δικαιολογητικά τα οποία φέρουν ηλεκτρονική υπογραφή, τα ΦΕΚ, τα τεχνικά φυλλάδια και όσα προβλέπεται από το ν. 4250/2014 ότι οι φορείς υποχρεούνται να αποδέχονται σε αντίγραφα των πρωτοτύπων.

Η Αναθέτουσα Αρχή μπορεί να ζητεί από προσφέροντες και υποψήφιους σε οποιοδήποτε χρονικό σημείο κατά την διάρκεια της διαδικασίας, να υποβάλλουν σε έντυπη μορφή και σε εύλογη προθεσμία όλα ή ορισμένα δικαιολογητικά και στοιχεία που έχουν υποβάλει ηλεκτρονικά, όταν αυτό απαιτείται για την ορθή διεξαγωγή της διαδικασίας.

2.4.3 Περιεχόμενα Φακέλου «Δικαιολογητικά Συμμετοχής - Τεχνική Προσφορά».

2.4.3.1 Τα στοιχεία και δικαιολογητικά για την συμμετοχή των προσφερόντων στη διαγωνιστική διαδικασία περιλαμβάνουν:

- α) το Ευρωπαϊκό Ενιαίο Έγγραφο Σύμβασης (Ε.Ε.Ε.Σ.), όπως προβλέπεται στην παρ. 1 και 3 του άρθρου 79 του Ν. 4412/2016, ως ισχύει, και
- β) την εγγύηση συμμετοχής, όπως προβλέπεται στο άρθρο 72 του Ν.4412/2016, ως ισχύει, και τα άρθρα 2.1.5 και 2.2.2 αντίστοιχα της παρούσας Διακήρυξης.

Το Ευρωπαϊκό Ενιαίο Έγγραφο Σύμβασης (Ε.Ε.Ε.Σ.) καταρτίζεται και υπογράφεται σύμφωνα τα οριζόμενα στην παράγραφο 2.2.7.1. της παρούσας. Οι προσφέροντες συμπληρώνουν το σχετικό πρότυπο Ε.Ε.Ε.Σ., το οποίο έχει αναρτηθεί, σε μορφή αρχείων τύπου XML και PDF, στη διαδικτυακή πύλη www.promitheus.gov.gr του Ε.Σ.Η.ΔΗ.Σ. και αποτελεί αναπόσπαστο τμήμα της Διακήρυξης. Ο υποψήφιος οικονομικός φορέας «κατεβάζει» το εν λόγω αρχείο .xml από το Ε.Σ.Η.ΔΗ.Σ. και το αποθηκεύει στον ηλεκτρονικό υπολογιστή του. Ακολούθως, μεταβαίνει στην <https://espdint.eprocurement.gov.gr> και τηλεφορτώνει («ανεβάζει») το αρχείο σε μορφή .xml του συγκεκριμένου Ε.Ε.Ε.Σ. του διαγωνισμού που προηγουμένως αποθήκευσε στον ηλεκτρονικό υπολογιστή του. Στη συνέχεια συμπληρώνει και επιλέγει ηλεκτρονικά, τα κατάλληλα πεδία που έχουν καθοριστεί από την αναθέτουσα αρχή, καθώς και τα πεδία με την ημερομηνία και τον τόπο σύνταξης. Ακολούθως, το Ε.Ε.Ε.Σ. σε μορφή αρχείου .pdf, υπογράφεται ψηφιακά κατά τα οριζόμενα στο άρθρο 79^A και υποβάλλεται ηλεκτρονικά (μέσω του Ε.Σ.Η.ΔΗ.Σ.) στην Αναθέτουσα Αρχή.

Κατά την υποβολή του Ευρωπαϊκού Ενιαίου Εγγράφου Σύμβασης (Ε.Ε.Ε.Σ.) του άρθρου 79 του Ν.4412/2016, είναι δυνατή, με μόνη την υπογραφή τού κατά περίπτωση εκπροσώπου του οικονομικού φορέα η προκαταρκτική απόδειξη των λόγων αποκλεισμού που αναφέρονται στην παράγραφο 1 του άρθρου 73 για το σύνολο των φυσικών προσώπων που είναι μέλη του διοικητικού, διευθυντικού ή εποπτικού οργάνου του ή έχουν εξουσία εκπροσώπησης, λήψης αποφάσεων ή ελέγχου σε αυτόν.

Ως εκπρόσωπος του οικονομικού φορέα, νοείται ο νόμιμος εκπρόσωπος αυτού, όπως προκύπτει από το ισχύον καταστατικό ή το πρακτικό εκπροσώπησης του, κατά το χρόνο υποβολής της προσφοράς ή



αίτησης συμμετοχής, ή το αρμοδίως εξουσιοδοτημένο φυσικό πρόσωπο να εκπροσωπεί τον οικονομικό φορέα για διαδικασίες σύναψης συμβάσεων ή για συγκεκριμένη διαδικασία σύναψης Σύμβασης.

Οι ενώσεις οικονομικών φορέων που υποβάλλουν κοινή προσφορά, υποβάλλουν το Ε.Ε.Ε.Σ. για κάθε οικονομικό φορέα που συμμετέχει στην ένωση.

Η εγγυητική επιστολή συμμετοχής προσκομίζεται σε έντυπη μορφή (πρωτότυπο) εντός τριών (3) εργασιμών ημερών από την ηλεκτρονική υποβολή. Επισμαίνεται ότι η εν λόγω υποχρέωση δεν ισχύει για τις εγγυήσεις ηλεκτρονικής έκδοσης (π.χ. εγγυήσεις του Τ.Μ.Ε.Δ.Ε).

2.4.3.2 Η τεχνική προσφορά θα πρέπει να καλύπτει όλες τις απαιτήσεις και τις προδιαγραφές που έχουν τεθεί από την Αναθέτουσα Αρχή με το Παράρτημα Ι της Διακήρυξης με τίτλο: “Τεχνικές Προδιαγραφές-Απαιτήσεις”, περιγράφοντας ακριβώς πώς οι συγκεκριμένες προδιαγραφές πληρούνται. Περιλαμβάνει ιδίως τα έγγραφα και δικαιολογητικά, βάσει των οποίων θα αξιολογηθεί η καταλληλότητα των προσφερομένων ειδών, με βάση το κριτήριο ανάθεσης, σύμφωνα με τα αναλυτικώς αναφερόμενα στο ως άνω Παράρτημα.

Ο οικονομικός φορέας, εφόσον αναφέρει στην προσφορά του ότι θα αναθέσει τμήμα της Σύμβασης υπό τη μορφή υπεργολαβίας σε τρίτους, θα πρέπει να δηλώσει το ακριβές τμήμα της Σύμβασης που προτίθεται να αναθέσει υπό τη μορφή υπεργολαβίας σε τρίτους, καθώς επίσης και τους υπεργολάβους που προτείνει.

Ο οικονομικός φορέας, εφόσον στηριχθεί στις ικανότητες άλλων φορέων, προκειμένου καλύψει την απαιτούμενη τεχνική και επαγγελματική ικανότητα της παρούσας Διακήρυξης, θα δηλώσει τους οικονομικούς φορείς στους οποίους θα στηριχτεί και τη στήριξη που θα λάβει από αυτούς.

Εφόσον υποβληθούν ιδιωτικά έγγραφα εντός του φακέλου της τεχνικής προσφοράς, αυτά γίνονται αποδεκτά είτε κατά τα προβλεπόμενα στις διατάξεις του ν. 4250/2014 (Α' 94) είτε και σε απλή φωτοτυπία, εφόσον συνυποβάλλεται υπεύθυνη δήλωση της παρ. 4 του άρθρου 8 του Ν.1599/1986 (Α'75), όπως εκάστοτε ισχύει του προσφέροντος οικονομικού φορέα στην οποία βεβαιώνεται η ακρίβειά τους, ψηφιακά υπογεγραμμένα από τον νόμιμο εκπρόσωπο (ως αυτός ορίζεται στο άρθρο 79^Α του Ν. 4412/2016), του οικονομικού φορέα, μετά την έναρξη διαδικασίας σύναψης σύμβασης.

Εφόσον υποβληθούν υπεύθυνες δηλώσεις της παρ. 4 του άρθρου 8 του Ν.1599/1986 εντός του φακέλου της τεχνικής προσφοράς, πρέπει να έχουν συνταχθεί και υπογραφεί ψηφιακά από τον νόμιμο εκπρόσωπο (ως αυτός ορίζεται στην παράγραφο 2 του άρθρου 79^Α του Ν. 4412/2016), του οικονομικού φορέα μετά την έναρξη διαδικασίας σύναψης σύμβασης.

2.4.4 Περιεχόμενα Φακέλου «Οικονομική Προσφορά» / Τρόπος σύνταξης και υποβολής οικονομικών προσφορών

Η Οικονομική Προσφορά υποβάλλεται αποκλειστικά, επί ποινή απορρίψεως, στον υποφάκελο «Οικονομική Προσφορά».

Η οικονομική προσφορά συντάσσεται συμπληρώνοντας την αντίστοιχη ειδική ηλεκτρονική φόρμα του Συστήματος. Στην συνέχεια, το Σύστημα παράγει σχετικό ηλεκτρονικό αρχείο, σε μορφή .pdf, το οποίο υπογράφεται ψηφιακά από τον οικονομικό φορέα ή σε περίπτωση νομικών προσώπων από τον νόμιμο εκπρόσωπο αυτών και υποβάλλεται από τον προσφέροντα, σύμφωνα και με τα ειδικότερα οριζόμενα στην παράγραφο 2.4.2.1.

Τα στοιχεία, που περιλαμβάνονται στην ειδική ηλεκτρονική φόρμα του Συστήματος και του παραγομένου ψηφιακά υπογεγραμμένου ηλεκτρονικού αρχείου, πρέπει να ταυτίζονται. Σε αντίθετη περίπτωση, το Σύστημα παράγει σχετικό μήνυμα και ο προσφέρων καλείται να παράξει εκ νέου το ηλεκτρονικό αρχείο .pdf.

Επισμαίνεται ότι, στην ειδική ηλεκτρονική φόρμα του Συστήματος, θα συμπληρωθεί η τιμή προσφοράς ανά τεμάχιο, σε ευρώ, χωρίς Φ.Π.Α., συμπεριλαμβανομένων των υπέρ τρίτων



κρατήσεων και κάθε είδους δαπανών, για την παράδοση των υπό προμήθεια ειδών στον τόπο παράδοσης και με τον τρόπο που προβλέπεται από το τεύχος τεχνικών προδιαγραφών της παρούσας Διακήρυξης. Ειδικότερα, η ως άνω προσφερόμενη τιμή ανά τεμάχιο, άνευ Φ.Π.Α., συμπεριλαμβανομένων κρατήσεων και δαπανών, επί ποινή απορρίψεως της προσφοράς, δεν θα ξεπερνά ανά τμήμα του διαγωνισμού τις κάτωθι τιμές, ήτοι:

- Για το 1^ο Τμήμα του διαγωνισμού (στολή τύπου 8Δ) , την τιμή των **40,32 €**, ανά τεμάχιο, άνευ Φ.Π.Α., συμπεριλαμβανομένων κρατήσεων και δαπανών.
- Για το 2^ο Τμήμα του διαγωνισμού (πουλόβερ), την τιμή των **32,25€**, ανά τεμάχιο, άνευ Φ.Π.Α., συμπεριλαμβανομένων κρατήσεων και δαπανών.
- Για το 3^ο Τμήμα του διαγωνισμού (φανέλες), την τιμή των **8,06€**, ανά τεμάχιο, άνευ Φ.Π.Α., συμπεριλαμβανομένων κρατήσεων και δαπανών.
- Για το 4^ο Τμήμα του διαγωνισμού (επενδύτης -τζάκετ- από κατάλληλο ύφασμα αδιάβροχου συνθέσεως), την τιμή των **80,64€**, ανά τεμάχιο, άνευ Φ.Π.Α., συμπεριλαμβανομένων κρατήσεων και δαπανών.
- Για το 5^ο Τμήμα του διαγωνισμού (αδιάβροχος επενδυτής), την τιμή των **28,22€**, ανά τεμάχιο, άνευ Φ.Π.Α., συμπεριλαμβανομένων κρατήσεων και δαπανών.
- Για το 6^ο Τμήμα του διαγωνισμού (ζώνες με εξαρτήματα), την τιμή των **40,32€**, ανά τεμάχιο, άνευ Φ.Π.Α., συμπεριλαμβανομένων κρατήσεων και δαπανών.
- Για το 7^ο Τμήμα του διαγωνισμού (ζεύγος ποδεία μακριά μάλλινα χρώματος μαύρου), την τιμή των **4,03€**, ανά τεμάχιο, άνευ Φ.Π.Α., συμπεριλαμβανομένων κρατήσεων και δαπανών.
- Για το 8^ο Τμήμα του διαγωνισμού (ζεύγος ποδεία μακριά βαμβακερά χρώματος μαύρου), την τιμή των **4,03€**, ανά τεμάχιο, άνευ Φ.Π.Α., συμπεριλαμβανομένων κρατήσεων και δαπανών.
- Για το 9^ο Τμήμα του διαγωνισμού (ζεύγος ισοθερμικά χειρόκτια), την τιμή των **24,19€**, ανά τεμάχιο, άνευ Φ.Π.Α., συμπεριλαμβανομένων κρατήσεων και δαπανών.
- Για το 10^ο Τμήμα του διαγωνισμού (περιλαίμια), την τιμή των **16,12€**, ανά τεμάχιο, άνευ Φ.Π.Α., συμπεριλαμβανομένων κρατήσεων και δαπανών.
- Για το 11^ο Τμήμα του διαγωνισμού (ζεύγος άρβυλα), την τιμή των **72,58€**, ανά τεμάχιο, άνευ Φ.Π.Α., συμπεριλαμβανομένων κρατήσεων και δαπανών.
- Για το 12^ο Τμήμα του διαγωνισμού (σκούφος), την τιμή των **12,09€**, ανά τεμάχιο, άνευ Φ.Π.Α., συμπεριλαμβανομένων κρατήσεων και δαπανών.
- Για το 13^ο Τμήμα του διαγωνισμού (ηλεκτρονικός φανός με δεύτερη μπαταρία), την τιμή των **48,38€**, ανά τεμάχιο, άνευ Φ.Π.Α., συμπεριλαμβανομένων κρατήσεων και δαπανών.
- Για το 14^ο Τμήμα του διαγωνισμού (χειροπέδες), την τιμή των **56,45€**, ανά τεμάχιο, άνευ Φ.Π.Α., συμπεριλαμβανομένων κρατήσεων και δαπανών.
- Για το 15^ο Τμήμα του διαγωνισμού (αλεξίσφαιρα γιλέκα), την τιμή των **225,80€**, ανά τεμάχιο, άνευ Φ.Π.Α., συμπεριλαμβανομένων κρατήσεων και δαπανών.
- Για το 16^ο Τμήμα του διαγωνισμού (αστυνομικές ράβδοι), την τιμή των **40,32€**, ανά τεμάχιο, άνευ Φ.Π.Α., συμπεριλαμβανομένων κρατήσεων και δαπανών.

Η σύγκριση των οικονομικών προσφορών θα γίνεται επί της τιμής προσφοράς ανά τεμάχιο, άνευ Φ.Π.Α., συμπεριλαμβανομένων κρατήσεων και δαπανών, έκαστου τμήματος της Σύμβασης.

A. Τιμές

- Οι τιμές στο Σύστημα δίνονται, σε ευρώ, χωρίς Φ.Π.Α., συμπεριλαμβανομένων των υπέρ τρίτων κρατήσεων και κάθε είδους δαπανών, για την παράδοση των υπό προμήθεια ειδών, στον τόπο και με τον τρόπο που προβλέπεται από το Παράρτημα Ι «Τεχνικές Προδιαγραφές-Απαιτήσεις» της



Διακήρυξης.

- Το εκάστοτε ποσοστό Φ.Π.Α. επί τοις εκατό της ανωτέρω τιμής θα υπολογίζεται αυτόματα από το Σύστημα.
- Τον Ανάδοχο βαρύνουν οι υπέρ τρίτων κρατήσεις, ως και κάθε άλλη επιβάρυνση, ως ορίστηκαν στην παρούσα Διακήρυξη και σε κάθε πληρωμή θα γίνεται η προβλεπόμενη από την κείμενη νομοθεσία παρακράτηση φόρου εισοδήματος.
- Οι προσφερόμενες τιμές είναι σταθερές καθ' όλη τη διάρκεια της Σύμβασης και δεν αναπροσαρμόζονται.

Ως απαράδεκτες, θα απορρίπτονται προσφορές στις οποίες :

- α) δεν δίνεται τιμή σε ΕΥΡΩ ή που καθορίζεται σχέση ΕΥΡΩ προς ξένο νόμισμα,
- β) δεν προκύπτει με σαφήνεια η προσφερόμενη τιμή, με την επιφύλαξη της παρ. 4 του άρθρου 102 του Ν. 4412/2016,
- γ) η συνολική τιμή ανά είδος με Φ.Π.Α. υπερβαίνει τον προϋπολογισμό της Σύμβασης που καθορίζεται και τεκμηριώνεται από την Αναθέτουσα Αρχή στη παράγραφο 1.3.2 της παρούσας Διακήρυξης
- δ) θέτουν όρο αναπροσαρμογής της τιμής.

Η Υπηρεσία διατηρεί το δικαίωμα να ζητήσει από τους προσφέροντες στοιχεία απαραίτητα για την τεκμηρίωση των προσφερομένων τιμών, αυτοί δε υποχρεούνται να τα παρέχουν.

Αν για τη συγκεκριμένη προμήθεια ειδών οι προσφορές φαίνονται ασυνήθιστα χαμηλές [άρθρο 88 του Ν. 4412/2016, ως ισχύει (Α'-147)] σε σχέση με τα αγαθά, θα απαιτηθούν από τους οικονομικούς φορείς εξηγήσεις, σύμφωνα με το άρθρο 88 Ν. 4412/2016, ως ισχύει (Α'-147). Σε περίπτωση μη ικανοποιητικών απαντήσεων εκ μέρους των συμμετεχόντων οι προσφορές τους θα απορρίπτονται.

Β. Για τις ενώσεις οικονομικών φορέων, που υποβάλλουν κοινή προσφορά, τα στοιχεία που απαρτίζουν την οικονομική προσφορά υπογράφονται από κάθε οικονομικό φορέα - μέλος της ένωσης, όπως αυτός νομίμως εκπροσωπείται, εκτός αν έχει οριστεί κοινός εκπρόσωπος και έχει νομίμως εξουσιοδοτηθεί σχετικά για τον σκοπό αυτό, ο οποίος πρέπει να προσδιορίζεται στο ιδιωτικό συμφωνητικό με το οποίο συστάθηκε η ένωση.

2.4.5 Χρόνος ισχύος των προσφορών

Οι υποβαλλόμενες προσφορές ισχύουν και δεσμεύουν τους οικονομικούς φορείς για διάστημα 365 ημερών από την επόμενη της διενέργειας του διαγωνισμού (ήτοι, από την επόμενη της καταληκτικής ημερομηνίας υποβολής προσφορών). Προσφορά, η οποία ορίζει χρόνο ισχύος μικρότερο από τον ανωτέρω προβλεπόμενο, απορρίπτεται.

Η ισχύς της προσφοράς μπορεί να παρατείνεται εγγράφως, εφόσον τούτο ζητηθεί από την Αναθέτουσα Αρχή πριν από τη λήξη της, με αντίστοιχη παράταση της εγγυητικής επιστολής συμμετοχής, σύμφωνα με τα οριζόμενα στο άρθρο 72 παρ. 1 α του Ν. 4412/2016, ως ισχύει, και την παράγραφο 2.2.2. της παρούσας, κατ' ανώτατο όριο για χρονικό διάστημα ίσο με την προβλεπόμενη ως άνω αρχική διάρκεια.

Μετά τη λήξη και του παραπάνω ανώτατου ορίου χρόνου παράτασης ισχύος της προσφοράς, τα αποτελέσματα της διαδικασίας ανάθεσης ματαιώνονται, εκτός αν η Αναθέτουσα Αρχή κρίνει, κατά περίπτωση, αιτιολογημένα, ότι η συνέχιση της διαδικασίας εξυπηρετεί το δημόσιο συμφέρον, οπότε οι οικονομικοί φορείς που συμμετέχουν στη διαδικασία μπορούν να επιλέξουν είτε να παρατείνουν την προσφορά και την εγγύηση συμμετοχής τους, εφόσον τους ζητηθεί πριν την πάροδο του ανωτέρω ανώτατου ορίου παράτασης της προσφοράς τους, είτε όχι.

Σε περίπτωση που λήξει ο χρόνος ισχύος των προσφορών και δεν ζητηθεί παράταση της προσφοράς, η Αναθέτουσα Αρχή δύναται με αιτιολογημένη απόφαση της, εφόσον η εκτέλεση της σύμβασης εξυπηρετεί το δημόσιο συμφέρον να ζητήσει εκ των υστέρων από τους οικονομικούς φορείς που συμμετέχουν στη διαδικασία είτε να παρατείνουν την προσφοράς είτε όχι.



Στις ανωτέρω περιπτώσεις, η διαδικασία συνεχίζεται με όσους παρέτειναν τις προσφορές τους και αποκλείονται οι λοιποί οικονομικοί φορείς.

2.4.6 Λόγοι απόρριψης προσφορών

Η Αναθέτουσα Αρχή, με βάση τα αποτελέσματα του ελέγχου και της αξιολόγησης των προσφορών, απορρίπτει, σε κάθε περίπτωση, προσφορά:

- α) η οποία δεν υποβάλλεται εμπρόθεσμα, με τον τρόπο και με το περιεχόμενο που ορίζεται στην παρούσα Διακήρυξη και συγκεκριμένα στις παραγράφους 2.4.1 (Γενικοί όροι υποβολής προσφορών), 2.4.2 (Χρόνος και τρόπος υποβολής προσφορών), 2.4.3 (Περιεχόμενα φακέλου «Δικαιολογητικά συμμετοχής - Τεχνική προσφορά»), 2.4.4 (Περιεχόμενα φακέλου «Οικονομική προσφορά» / Τρόπος σύνταξης και υποβολής οικονομικών προσφορών), 2.4.5 (Χρόνος ισχύος των προσφορών), 3.1 (Αποσφράγιση και αξιολόγηση προσφορών), 3.2 (Πρόσκληση υποβολής δικαιολογητικών προσωρινού αναδόχου - Δικαιολογητικά προσωρινού αναδόχου) της παρούσας,
- β) η οποία περιέχει ατέλειες, ελλείψεις, ασάφειες ή σφάλματα, εφόσον αυτά δεν επιδέχονται συμπλήρωση ή διόρθωση ή, εφόσον επιδέχονται συμπλήρωση ή διόρθωση, δεν έχουν αποκατασταθεί κατά την αποσαφήνιση και την συμπλήρωσή της σύμφωνα με την παράγραφο 3.1.1. της παρούσης Διακήρυξης,
- γ) για την οποία ο προσφέρων δεν έχει παράσχει τις απαιτούμενες εξηγήσεις, εντός της προκαθορισμένης προθεσμίας, ή η εξήγηση δεν είναι αποδεκτή από την Αναθέτουσα Αρχή σύμφωνα με την παράγραφο 3.1.1 της παρούσας και το άρθρο 102 του Ν. 4412/2016, ως ισχύει,
- δ) η οποία είναι εναλλακτική προσφορά,
- ε) η οποία υποβάλλεται από έναν προσφέροντα που έχει υποβάλλει δύο ή περισσότερες προσφορές και στην περίπτωση ενώσεων οικονομικών φορέων με κοινά μέλη καθώς και στην περίπτωση οικονομικών φορέων που συμμετέχουν είτε αυτοτελώς είτε ως μέλη ενώσεων.
- στ) η οποία είναι υπό αίρεση,
- ζ) η οποία θέτει όρο αναπροσαρμογής,
- η) η οποία παρουσιάζει ελλείψεις ως προς τα δικαιολογητικά που ζητούνται από τα έγγραφα της παρούσης Διακήρυξης και αποκλίσεις ως προς τους όρους και τις τεχνικές προδιαγραφές της Σύμβασης.



3. ΔΙΕΝΕΡΓΕΙΑ ΔΙΑΔΙΚΑΣΙΑΣ - ΑΞΙΟΛΟΓΗΣΗ ΠΡΟΣΦΟΡΩΝ

3.1 Αποσφράγιση και αξιολόγηση προσφορών

3.1.1 Ηλεκτρονική αποσφράγιση προσφορών

Το πιστοποιημένο στο Ε.Σ.Η.ΔΗ.Σ., για την αποσφράγιση των προσφορών αρμόδιο όργανο της Αναθέτουσας Αρχής, προβαίνει στην έναρξη της διαδικασίας ηλεκτρονικής αποσφράγισης των προσφορών, κατά το άρθρο 100 του Ν. 4412/2016, ως ισχύει, ακολουθώντας τα εξής στάδια:

- Ηλεκτρονική Αποσφράγιση του (υπο)φακέλου «Δικαιολογητικά Συμμετοχής-Τεχνική Προσφορά» την τέταρτη (4^η) εργάσιμη ημέρα μετά την καταληκτική ημερομηνία υποβολής προσφορών και περί ώρα 10:00'.
- Ηλεκτρονική Αποσφράγιση του (υπό)φακέλου «Οικονομική Προσφορά», κατά την ημερομηνία και ώρα που θα ορίσει η Αναθέτουσα Αρχή.

Με την αποσφράγιση των ως άνω φακέλων, σύμφωνα με τα ειδικότερα προβλεπόμενα στο άρθρο 3.1.2 της παρούσας, κάθε προσφέρων αποκτά πρόσβαση στις λοιπές προσφορές και τα υποβληθέντα δικαιολογητικά τους, με την επιφύλαξη των πτυχών εκείνων της κάθε προσφοράς, που έχουν χαρακτηριστεί ως εμπιστευτικές.

Η Αναθέτουσα Αρχή μπορεί να καλέσει τους οικονομικούς φορείς να συμπληρώσουν ή να διευκρινίσουν τα έγγραφα ή δικαιολογητικά που έχουν υποβληθεί ή να διευκρινίσουν το περιεχόμενο της τεχνικής ή οικονομικής προσφοράς τους, σύμφωνα με το άρθρο 102 του Ν. 4412/2016, ως ισχύει.

3.1.2 Αξιολόγηση προσφορών

Μετά την κατά περίπτωση ηλεκτρονική αποσφράγιση των προσφορών η Αναθέτουσα Αρχή προβαίνει στην αξιολόγηση αυτών μέσω των αρμόδιων πιστοποιημένων στο Σύστημα οργάνων της, εφαρμοζόμενων κατά τα λοιπά των κειμένων διατάξεων.

Ειδικότερα ακολουθούνται τα εξής στάδια:

α) Αποσφράγιση κυρίως προσφορών - Αποσφράγιση / Αξιολόγηση δικαιολογητικών συμμετοχής και τεχνικών προσφορών.

- Η αρμόδια επιτροπή του Αρχηγείου Ελληνικής Αστυνομίας αποσφραγίζει τους κυρίως (ηλεκτρονικούς και έντυπους) φακέλους προσφοράς. Ακολούθως, αποσφραγίζει τους υποφακέλους «Δικαιολογητικά Συμμετοχής - Τεχνική προσφορά», καταχωρεί σε σχετικό πρακτικό όσους υπέβαλαν προσφορές, τα υποβληθέντα αυτών ηλεκτρονικά / έντυπα Δικαιολογητικά Συμμετοχής - Τεχνική Προσφορά, μονογράφει δε και σφραγίζει όλα τα έντυπα δικαιολογητικά που υποβάλλονται κατά το στάδιο αυτό, ανά φύλλο. Οι φάκελοι των οικονομικών προσφορών δεν αποσφραγίζονται, αλλά μονογράφονται, σφραγίζονται και τοποθετούνται σε ένα νέο φάκελο, ο οποίος επίσης σφραγίζεται, υπογράφεται από την ως άνω Επιτροπή και φυλάσσεται, προκειμένου να αποσφραγισθεί σε ημερομηνία και ώρα που θα ορισθεί από την Αναθέτουσα Αρχή. Οι προσφορές που υποβάλλονται εκπρόθεσμα, δεν αποσφραγίζονται.
- Η αρμόδια επιτροπή του Αρχηγείου Ελληνικής Αστυνομίας αξιολογεί τα υποβληθέντα δικαιολογητικά συμμετοχής, που αναφέρονται αναλυτικά στην παράγραφο 2.4.3.1 της παρούσας. Ακολούθως γνωμοδοτεί, προς το αποφαινόμενο όργανο της αναθέτουσας αρχής για την αποδοχή ή απόρριψη των προσφορών ως προς την αξιολόγηση των δικαιολογητικών συμμετοχής, συντάσσοντας σχετικό πρακτικό.
- Η αρμόδια επιτροπή Αξιολόγησης Τεχνικών Προσφορών προβαίνει στην αξιολόγηση των υποφακέλων Τεχνικής Προσφοράς, που αναφέρεται αναλυτικά στην παράγραφο 2.4.3.2 της παρούσας. Ακολούθως, η Επιτροπή Αξιολόγησης Τεχνικών Προσφορών γνωμοδοτεί, προς το



αποφαινόμενο όργανο της Αναθέτουσας Αρχής ως προς την αποδοχή ή μη των τεχνικών προσφορών, συντάσσοντας σχετικό πρακτικό.

Επισημαίνεται ότι, δεν εξετάζονται υπομνήματα υποψηφίων οικονομικών φορέων επί των δικαιολογητικών συμμετοχής / τεχνικών προσφορών άλλων υποψηφίων, τα οποία αποστέλλονται στην Αναθέτουσα Αρχή : α) με διαφορετική διαδικασία από αυτή που περιγράφεται στην παράγραφο 2.1.3 της παρούσας και β) μετά την κοινοποίηση της ημερομηνίας αποσφράγισης των οικονομικών προσφορών.

β) Αποσφράγιση και αξιολόγηση οικονομικών προσφορών.

- Η αρμόδια επιτροπή του Αρχηγείου Ελληνικής Αστυνομίας, σε ημερομηνία και ώρα που ορίζεται σε ειδική πρόσκληση της Αναθέτουσας Αρχής, προβαίνει στην αποσφράγιση των (ηλεκτρονικών και έντυπων) οικονομικών προσφορών όλων των διαγωνιζόμενων, κατά τις διατάξεις της παρ. 4 του άρθρου 100 του Ν. 4412/2016. Ακολούθως, καταχωρεί σε σχετικό πρακτικό τις οικονομικές προσφορές, τα υποβληθέντα αυτών ηλεκτρονικά / έντυπα έγγραφα, μονογράφει δε και σφραγίζει όλα τα έντυπα που υποβάλλονται κατά το στάδιο αυτό, ανά φύλλο.
- Η αρμόδια επιτροπή του Αρχηγείου Ελληνικής Αστυνομίας προβαίνει, στην αξιολόγηση όλων των οικονομικών προσφορών. Ακολούθως, γνωμοδοτεί προς το αποφαινόμενο όργανο της Αναθέτουσας Αρχής για την αποδοχή ή απόρριψη των οικονομικών προσφορών, την κατάταξη των προσφορών (που έχουν κριθεί αποδεκτές σύμφωνα με τις σχετικές γνωμοδοτήσεις των ως άνω επιτροπών) και την ανάδειξη του προσωρινού ανάδοχου, συντάσσοντας σχετικό πρακτικό

Η αναθέτουσα αρχή κατά την αξιολόγηση των δικαιολογητικών συμμετοχής, τεχνικών και οικονομικών προσφορών, μπορεί να καλέσει τους οικονομικούς φορείς να συμπληρώσουν ή να διευκρινίσουν τα έγγραφα ή δικαιολογητικά που έχουν υποβληθεί, ή να διευκρινίσουν το περιεχόμενο της τεχνικής ή οικονομικής προσφοράς τους, σύμφωνα με τα οριζόμενα στο άρθρο **102** του Ν. 4412/2016.

Εάν οι προσφορές φαίνονται ασυνήθιστα χαμηλές σε σχέση με το αντικείμενο της Σύμβασης, η Αναθέτουσα Αρχή απαιτεί από τους οικονομικούς φορείς να εξηγήσουν την τιμή ή το κόστος που προτείνουν στην προσφορά τους, εντός αποκλειστικής προθεσμίας, κατά ανώτατο όριο, δέκα (10) ημερών από την κοινοποίηση της σχετικής πρόσκλησης. Στην περίπτωση αυτή εφαρμόζονται τα άρθρα 88 και 89 του Ν. 4412/2016.

Στην περίπτωση ισότιμων προσφορών η Αναθέτουσα Αρχή επιλέγει τον ανάδοχο με κλήρωση μεταξύ των οικονομικών φορέων που υπέβαλαν ισότιμες προσφορές. Η κλήρωση γίνεται ενώπιον της αρμόδια επιτροπής και παρουσία των οικονομικών φορέων που υπέβαλαν τις ισότιμες προσφορές.

Στη συνέχεια εκδίδεται, από την Αναθέτουσα Αρχή, απόφαση με την οποία επικυρώνονται τα αποτελέσματα όλων των ανωτέρω σταδίων («Δικαιολογητικά Συμμετοχής», «Τεχνική Προσφορά» και «Οικονομική Προσφορά») και κοινοποιείται με επιμέλεια αυτής στους προσφέροντες μέσω της λειτουργικότητας «Επικοινωνία» του συστήματος Ε.Σ.Η.ΔΗ.Σ.. Κατά της ανωτέρω απόφασης χωρεί προδικαστική προσφυγή, σύμφωνα με τα οριζόμενα στο άρθρο 3.4 της παρούσας.

3.2 Πρόσκληση υποβολής δικαιολογητικών προσωρινού αναδόχου - Δικαιολογητικά προσωρινού αναδόχου

Μετά την αξιολόγηση των προσφορών, η Αναθέτουσα Αρχή αποστέλλει ειδική έγγραφη ηλεκτρονική ειδοποίηση - πρόσκληση μέσω του Συστήματος στον προσφέροντα, στον οποίο πρόκειται να γίνει η κατακύρωση («προσωρινό ανάδοχο») και τον καλεί να υποβάλει εντός προθεσμίας δέκα (10) ημερών, προσμετρούμενων από την επομένη της κοινοποίησης της σχετικής ειδοποίησης - πρόσκλησης σε αυτόν, τα αποδεικτικά μέσα (δικαιολογητικά κατακύρωσης), πρωτότυπα ή αντίγραφα που εκδίδονται σύμφωνα με τις διατάξεις του άρθρου 1 του Ν. 4250/2014 (Α' 74), όλων των δικαιολογητικών που περιγράφονται στην παράγραφο 2.2.7.2. της παρούσας, ως αποδεικτικά στοιχεία για τη μη συνδρομή



των λόγων αποκλεισμού της παραγράφου 2.2.3 της Διακήρυξης, καθώς και για την πλήρωση των κριτηρίων ποιοτικής επιλογής των παραγράφων 2.2.4 - 2.2.6 αυτής.

Τα εν λόγω δικαιολογητικά, υποβάλλονται από τον προσφέροντα (προσωρινό ανάδοχο), εντός της τιθέμενης προθεσμίας, ηλεκτρονικά μέσω του Συστήματος, σε μορφή αρχείων .pdf, και προσκομίζονται από αυτόν και εντύπως, κατά περίπτωση, εντός σφραγισμένου φακέλου και εντός τριών (3) εργασιμίων ημερών από την ημερομηνία υποβολής τους, κατά τις διατάξεις του ν. 4250/2014 (Α' 94). Ειδικά τα αποδεικτικά τα οποία αποτελούν ιδιωτικά έγγραφα, μπορεί να γίνονται αποδεκτά και σε απλή φωτοτυπία, εφόσον συνυποβάλλεται υπεύθυνη δήλωση στην οποία βεβαιώνεται η ακρίβειά τους και η οποία πρέπει να έχει συνταχθεί μετά την κοινοποίηση της πρόσκλησης για την υποβολή των δικαιολογητικών. Όταν υπογράφονται από τον ίδιο, φέρουν ηλεκτρονική υπογραφή, σύμφωνα με τα ειδικότερα οριζόμενα στην παράγραφο 2.4.2.1..

Αν δεν προσκομισθούν τα παραπάνω δικαιολογητικά ή υπάρχουν ελλείψεις σε αυτά που υποβλήθηκαν και ο προσωρινός ανάδοχος υποβάλλει εντός της ανωτέρω προθεσμίας αίτημα προς το αρμόδιο όργανο αξιολόγησης για την παράταση της προθεσμίας υποβολής, το οποίο συνοδεύεται με αποδεικτικά έγγραφα από τα οποία να αποδεικνύεται ότι έχει αιτηθεί τη χορήγηση των δικαιολογητικών, η αναθέτουσα αρχή παρατείνει την προθεσμία υποβολής των δικαιολογητικών για όσο χρόνο απαιτηθεί για τη χορήγηση των δικαιολογητικών από τις αρμόδιες αρχές. Επισημαίνεται ότι, αίτημα που θα υποβάλλεται **εκπρόθεσμα**, ήτοι **μετά την ως άνω προθεσμία των δέκα (10) ημερών**, δεν θα εξετάζεται και θα απορρίπτεται. Το παρόν εφαρμόζεται αναλόγως και στις περιπτώσεις που η Αναθέτουσα Αρχή ζητήσει την προσκόμιση των δικαιολογητικών κατά τη διαδικασία αξιολόγησης των προσφορών ή αιτήσεων συμμετοχής και πριν το στάδιο κατακύρωσης, κατ' εφαρμογή της διάταξης του άρθρου 79 παράγραφος 5 εδάφιο α' του Ν. 4412/2016, τηρουμένων των αρχών της ίσης μεταχείρισης και της διαφάνειας.

Με την παραλαβή των ως άνω δικαιολογητικών, το Σύστημα εκδίδει επιβεβαίωση της παραλαβής τους και αποστέλλει ενημερωτικό ηλεκτρονικό μήνυμα σ' αυτόν στον οποίο πρόκειται να γίνει η κατακύρωση

Όσοι δεν έχουν αποκλεισθεί οριστικά, λαμβάνουν γνώση των παραπάνω δικαιολογητικών που κατατέθηκαν.

Απορρίπτεται η προσφορά του προσωρινού αναδόχου, καταπίπτει υπέρ της Αναθέτουσας Αρχής η εγγύηση συμμετοχής του και η κατακύρωση γίνεται στον προσφέροντα που υπέβαλε την αμέσως επόμενη πλέον συμφέρουσα από οικονομικής απόψεως προσφορά αποκλειστικά βάσει του κριτηρίου ανάθεσης της παρούσης, τηρουμένης της ανωτέρω διαδικασίας, εάν :

- i) Κατά τον έλεγχο των παραπάνω δικαιολογητικών διαπιστωθεί ότι τα στοιχεία, που δηλώθηκαν με το Ευρωπαϊκό Ενιαίο Έγγραφο Σύμβασης, είναι ψευδή ή ανακριβή, ή
- ii) δεν υποβληθούν στο προκαθορισμένο χρονικό διάστημα τα απαιτούμενα πρωτότυπα ή αντίγραφα των παραπάνω δικαιολογητικών ή
- iii) από τα δικαιολογητικά, που προσκομίσθηκαν νομίμως και εμπροθέσμως, δεν αποδεικνύονται οι όροι και οι προϋποθέσεις συμμετοχής σύμφωνα με τα άρθρα 2.2.3 (λόγοι αποκλεισμού) και 2.2.4 έως 2.2.6 (κριτήρια ποιοτικής επιλογής) της παρούσας,

Σε περίπτωση έγκαιρης και προσηκούσας ενημέρωσης της Αναθέτουσας Αρχής για μεταβολές στις προϋποθέσεις τις οποίες ο προσωρινός ανάδοχος είχε δηλώσει με το Ευρωπαϊκό Ενιαίο Έγγραφο Σύμβασης, ότι πληροί, οι οποίες επήλθαν ή για τις οποίες έλαβε γνώση μετά την δήλωση και μέχρι την ημέρα της έγγραφης ειδοποίησης για την προσκόμιση των δικαιολογητικών προσωρινού αναδόχου (οψιγενείς μεταβολές), δεν καταπίπτει υπέρ της Αναθέτουσας Αρχής η εγγύηση συμμετοχής του.

Αν κανένας από τους προσφέροντες δεν υποβάλλει αληθή ή ακριβή δήλωση ή δεν προσκομίσει ένα ή περισσότερα από τα απαιτούμενα δικαιολογητικά ή δεν αποδείξει ότι πληροί τα κριτήρια ποιοτικής επιλογής, σύμφωνα με τις παραγράφους 2.2.4 - 2.2.6 της παρούσας Διακήρυξης, η διαδικασία ματαιώνεται.



Η Μ.Ε.Π.Σ.Δ.Σ.Υ./Α.Ε.Α. προβαίνει στην αξιολόγηση των παραπάνω δικαιολογητικών. Ακολούθως, γνωμοδοτεί, σύμφωνα με τα ως άνω, συντάσσοντας σχετικό πρακτικό. Επισημαίνεται ότι, η αρμόδια επιτροπή με αιτιολογημένη γνωμοδότησή της, μπορεί να προτείνει την κατακύρωση της Σύμβασης για ολόκληρη ή μεγαλύτερη ή μικρότερη ποσότητα κατά ποσοστό επί τοις εκατό και ως εξής : ποσοστό 15% στην περίπτωση της μεγαλύτερης ποσότητας και ποσοστό 50% στην περίπτωση μικρότερης ποσότητας. Για κατακύρωση μέρους της ποσότητας κάτω του καθοριζόμενου ως ανωτέρω ποσοστού, απαιτείται προηγούμενη αποδοχή από τον προσωρινό ανάδοχο.

Το Αποφαινόμενο Όργανο της Αναθέτουσας Αρχής, κατόπιν λήψεως της ως άνω γνωμοδότησης ως προς την αξιολόγηση των αποδεικτικών μέσων, αποφαινεται σχετικά.

3.3 Κατακύρωση - σύναψη Σύμβασης

Η Αναθέτουσα Αρχή κοινοποιεί, ηλεκτρονικά μέσω του Συστήματος, την απόφαση κατακύρωσης μαζί με αντίγραφο όλων των πρακτικών της διαδικασίας ελέγχου και αξιολόγησης των προσφορών, σε κάθε προσφέροντα που δεν έχει αποκλεισθεί οριστικά, εκτός από τον προσωρινό ανάδοχο, σύμφωνα με το άρθρο 105 του Ν.4412/2016, ως ισχύει.

Η εν λόγω απόφαση αναφέρει την προθεσμία για την αναστολή της σύναψης της Σύμβασης σύμφωνα με την επόμενη παράγραφο 3.4.

Η απόφαση κατακύρωσης δεν παράγει τα έννομα αποτελέσματά της, εφόσον η αναθέτουσα αρχή δεν την κοινοποίησε σε όλους τους προσφέροντες που δεν έχουν αποκλειστεί οριστικά. Τα έννομα αποτελέσματα της απόφασης κατακύρωσης και ιδίως η σύναψη της Σύμβασης επέρχονται εφόσον και όταν συντρέξουν σωρευτικά τα κάτωθι :

- α) παρέλθει άπρακτη η προθεσμία άσκησης προδικαστικής προσφυγής ή σε περίπτωση άσκησης, παρέλθει άπρακτη η προθεσμία άσκησης αίτησης αναστολής κατά της απόφασης της Α.Ε.Π.Π. και σε περίπτωση άσκησης αίτησης αναστολής κατά της απόφασης της Α.Ε.Π.Π., εκδοθεί απόφαση επί της αίτησης, με την επιφύλαξη της χορήγησης προσωρινής διαταγής, σύμφωνα με τα οριζόμενα στο τελευταίο εδάφιο της παραγράφου 4 του άρθρου 372 του Ν. 4412/2016,
- β) ολοκληρωθεί επιτυχώς ο προσυμβατικός έλεγχος από το Ελεγκτικό Συνέδριο, σύμφωνα με τα άρθρα 35 και 36 του ν. 4129/2013, εφόσον απαιτείται, και
- γ) κοινοποιηθεί η απόφαση κατακύρωσης στον προσωρινό ανάδοχο, εφόσον ο τελευταίος υποβάλλει, έπειτα από σχετική πρόσκληση, υπεύθυνη δήλωση, που υπογράφεται κατά τα οριζόμενα στο άρθρο 79Α, στην οποία θα δηλώνεται ότι, δεν έχουν επέλθει στο πρόσωπό του οψιγενείς μεταβολές κατά την έννοια του άρθρου 104 και μόνον στην περίπτωση του προσυμβατικού ελέγχου ή της άσκησης προδικαστικής προσφυγής κατά της απόφασης κατακύρωσης. Η υπεύθυνη δήλωση ελέγχεται από τη Μ.Ε.Π.Σ.Δ.Σ.Υ./Α.Ε.Α., το οποίο συντάσσει πρακτικό που συνοδεύει τη σύμβαση.

Η Αναθέτουσα Αρχή προσκαλεί τον ανάδοχο να προσέλθει για υπογραφή του συμφωνητικού, θέτοντάς του προθεσμία που δε μπορεί να υπερβαίνει τις είκοσι (20) ημέρες από την κοινοποίηση της σχετικής ειδικής πρόσκλησης. Το συμφωνητικό έχει αποδεικτικό χαρακτήρα.

Στην περίπτωση που ο ανάδοχος δεν προσέλθει να υπογράψει το ως άνω συμφωνητικό μέσα στην τεθείσα προθεσμία, κηρύσσεται έκπτωτος, καταπίπτει υπέρ της Αναθέτουσας Αρχής η εγγυητική επιστολή συμμετοχής του και ακολουθείται η διαδικασία του άρθρου 103 του Ν. 4412/2016, ως ισχύει, για τον προσφέροντα που υπέβαλε την αμέσως επόμενη πλέον συμφέρουσα από οικονομική άποψης προσφορά βάσει του κριτηρίου ανάθεσης της παρούσης.

3.4 Προδικαστικές Προσφυγές - Προσωρινή Δικαστική Προστασία

Κάθε ενδιαφερόμενος, ο οποίος έχει ή είχε συμφέρον να του ανατεθεί η συγκεκριμένη Σύμβαση και έχει ή είχε υποστεί ή ενδέχεται να υποστεί ζημία από εκτελεστή πράξη ή παράλειψη της αναθέτουσας



αρχής κατά παράβαση της νομοθεσίας της Ευρωπαϊκής Ένωσης ή της εσωτερικής νομοθεσίας, δικαιούται να ασκήσει προδικαστική προσφυγή ενώπιον της Α.Ε.Π.Π. κατά της σχετικής πράξης ή παράλειψης της αναθέτουσας αρχής, προσδιορίζοντας ειδικώς τις νομικές και πραγματικές αιτιάσεις που δικαιολογούν το αίτημά του, προσδιορίζοντας ειδικώς τις νομικές και πραγματικές αιτιάσεις που δικαιολογούν το αίτημά του. Σε περίπτωση προσφυγής κατά πράξης της αναθέτουσας αρχής η προθεσμία για την άσκηση της προδικαστικής προσφυγής είναι :

- (α) Δέκα (10) ημέρες από την κοινοποίηση της προσβαλλόμενης πράξης στον ενδιαφερόμενο οικονομικό φορέα, αν η πράξη κοινοποιήθηκε με ηλεκτρονικά μέσα ή τηλεομοιοτυπία ή
- (β) δεκαπέντε (15) ημέρες από την κοινοποίηση της προσβαλλόμενης πράξης σε αυτόν, αν χρησιμοποιήθηκαν άλλα μέσα επικοινωνίας, άλλως,
- (γ) δέκα (10) ημέρες από την πλήρη, πραγματική ή τεκμαιρόμενη γνώση της πράξης, που βλάπτει τα συμφέροντα του ενδιαφερόμενου οικονομικού φορέα.

Ειδικά για την άσκηση προσφυγής κατά προκήρυξης, η πλήρης γνώση αυτής τεκμαίρεται μετά την πάροδο δεκαπέντε (15) ημερών από τη δημοσίευση στο ΚΗΜΔΗΣ.

Σε περίπτωση παράλειψης, η προθεσμία για την άσκηση της προδικαστικής προσφυγής είναι δεκαπέντε (15) ημέρες, από την επομένη της συντέλεσης της προσβαλλόμενης παράλειψης.

Η προδικαστική προσφυγή κατατίθεται ηλεκτρονικά μέσω της λειτουργικότητας «Επικοινωνία» του Ε.Σ.Η.ΔΗ.Σ. στον ηλεκτρονικό τόπο του διαγωνισμού, επιλέγοντας κατά περίπτωση την ένδειξη «Προδικαστική Προσφυγή» και επισυνάπτοντας το σχετικό έγγραφο σε μορφή ηλεκτρονικού αρχείου Portable Document Format (PDF), το οποίο φέρει εγκεκριμένη προηγμένη ηλεκτρονική υπογραφή ή προηγμένη ηλεκτρονική υπογραφή με χρήση εγκεκριμένων πιστοποιητικών.

Για το παραδεκτό της άσκησης της προδικαστικής προσφυγής κατατίθεται παράβολο από τον προσφεύγοντα υπέρ του Δημοσίου, κατά τα ειδικά οριζόμενα στο άρθρο 363 του Ν. 4412/2016 στο άρθρο 19 παρ. 1.1 και στο άρθρο 7 της με αριθμ. 56902/215 Υ.Α..

Το παράβολο επιστρέφεται στον προσφεύγοντα, σε περίπτωση ολικής ή μερικής αποδοχής της προσφυγής του ή σε περίπτωση που, πριν την έκδοση της απόφασης της Α.Ε.Π.Π. επί της προσφυγής, η αναθέτουσα αρχή ανακαλεί την προσβαλλόμενη πράξη ή προβαίνει στην οφειλόμενη ενέργεια.

Η προθεσμία για την άσκηση της προδικαστικής προσφυγής και η άσκησή της κωλύουν τη σύναψη της σύμβασης επί ποινή ακυρότητας, κατά τα οριζόμενα στο άρθρο 364 του Ν. 4412/2016, ως ισχύει. Κατ' εξαίρεση, δεν κωλύεται η σύναψη της σύμβασης εάν υποβλήθηκε μόνο μία (1) προσφορά και δεν υπάρχουν ενδιαφερόμενοι υποψήφιοι.

Κατά τα λοιπά, η άσκηση της προδικαστικής προσφυγής δεν κωλύει την πρόοδο της διαγωνιστικής διαδικασίας, εκτός αν ζητηθούν προσωρινά μέτρα προστασίας κατά το άρθρο 366 του Ν. 4412/2016, ως ισχύει.

Οι αναθέτουσες αρχές μέσω της λειτουργίας της «Επικοινωνίας» του Ε.Σ.Η.ΔΗ.Σ. :

- Κοινοποιούν την προσφυγή σε κάθε ενδιαφερόμενο τρίτο σύμφωνα με τα προβλεπόμενα στην περ. α του πρώτου εδαφίου της παρ.1 του αρ. 365 του Ν. 4412/2016 και την περ. α' της παρ. 1 του άρθρου 9 του π.δ. 39/2017.
- Διαβιβάζουν στην Αρχή Εξέτασης Προδικαστικών Προσφυγών (Α.Ε.Π.Π.) τα προβλεπόμενα στην περ. β του πρώτου εδαφίου της παρ. 1 του αρ. 365 του Ν. 4412/2016 και την περ. α' της παρ. 1 του άρθρου 9 του π.δ. 39/2017.

Η Α.Ε.Π.Π. αποφαινεται αιτιολογημένα επί της βασιμότητας των προβαλλομένων πραγματικών και νομικών ισχυρισμών της προσφυγής και των ισχυρισμών της αναθέτουσας αρχής και, σε περίπτωση παρέμβασης, των ισχυρισμών του παρεμβαίνοντος και δέχεται (εν όλω ή εν μέρει) ή απορρίπτει την προσφυγή με απόφασή της, η οποία εκδίδεται μέσα σε αποκλειστική προθεσμία είκοσι (20) ημερών από την ημέρα εξέτασης της προσφυγής.



Η Αρχή επιλαμβάνεται αποκλειστικά επί θεμάτων που τίγονται με την προσφυγή και δεν μπορεί να ελέγξει παρεμπιπτόντως όρους της διακήρυξης ή ζητήματα που αφορούν τη διενέργεια της διαδικασίας. Σε περίπτωση συμπληρωματικής αιτιολογίας επί της προσβαλλόμενης πράξης, αυτή υποβάλλεται έως και δέκα (10) ημέρες πριν την συζήτηση της προσφυγής και κοινοποιείται αυθημερόν στον προσφεύγοντα μέσω της πλατφόρμας του Ε.Σ.Η.ΔΗ.Σ. ή αν αυτό δεν είναι εφικτό με οποιοδήποτε πρόσφορο μέσο. Υπομνήματα επί των απόψεων και της συμπληρωματικής αιτιολογίας της Αναθέτουσας Αρχής κατατίθενται μέσω της πλατφόρμας του Ε.Σ.Η.ΔΗ.Σ. έως πέντε (5) ημέρες πριν από τη συζήτηση της προσφυγής.

Οι χρήστες - οικονομικοί φορείς ενημερώνονται για την αποδοχή ή την απόρριψη της προσφυγής από την Α.Ε.Π.Π..

Η άσκηση της ως άνω προδικαστικής προσφυγής αποτελεί προϋπόθεση για την άσκηση των ενδίκων βοηθημάτων της αίτησης αναστολής και της αίτησης ακύρωσης του άρθρου 372 του Ν. 4412/2016 κατά των εκτελεστών πράξεων ή παραλείψεων των αναθετουσών αρχών.

Όποιος έχει έννομο συμφέρον μπορεί να ζητήσει την αναστολή της εκτέλεσης της απόφασης της Α.Ε.Π.Π. και την ακύρωσή της ενώπιον του αρμοδίου δικαστηρίου. Δικαίωμα άσκησης των ιδίων ενδίκων βοηθημάτων έχει και η αναθέτουσα αρχή, αν η Α.Ε.Π.Π. κάνει δεκτή την προδικαστική προσφυγή. Με τα ένδικα βοηθήματα της αίτησης αναστολής και της αίτησης ακύρωσης λογίζονται ως συμπροσβαλλόμενες με την απόφαση της Α.Ε.Π.Π. και όλες οι συναφείς προς την ανωτέρω απόφαση πράξεις ή παραλείψεις της αναθέτουσας αρχής, εφόσον έχουν εκδοθεί ή συντελεστεί αντιστοίχως έως τη συζήτηση της αίτησης αναστολής ή την πρώτη συζήτηση της αίτησης ακύρωσης.

Η άσκηση της αίτησης αναστολής δεν εξαρτάται από την προηγούμενη άσκηση της αίτησης ακύρωσης.

Η αίτηση αναστολής κατατίθεται στο αρμόδιο δικαστήριο μέσα σε προθεσμία δέκα (10) ημερών από την έκδοση της απόφασης επί της προδικαστικής προσφυγής. Για την άσκηση της αιτήσεως αναστολής κατατίθεται παράβολο, κατά τα ειδικότερα οριζόμενα στο άρθρο 372 παρ. 4 του Ν. 4412/2016.

Η άσκηση αίτησης αναστολής κωλύει τη σύναψη της Σύμβασης, εκτός εάν με την προσωρινή διαταγή ο αρμόδιος δικαστής αποφανθεί διαφορετικά.

Τέλος, είναι δυνατή η άσκηση προδικαστικής προσφυγής στην Α.Ε.Π.Π., για την κήρυξη ακυρότητας της συναφθείσας σύμβασης, κατά τα ειδικότερα οριζόμενα στα άρθρα 368 έως και 371 του ν. 4412/2016.

3.5 Ματαίωση Διαδικασίας

Η Αναθέτουσα Αρχή ματαιώνει ή δύναται να ματαιώσει εν όλω ή εν μέρει αιτιολογημένα τη διαδικασία ανάθεσης, για τους λόγους και υπό τους όρους του άρθρου 106 του Ν. 4412/2016, ως ισχύει, κατόπιν γνώμης της αρμόδιας Επιτροπής του Διαγωνισμού (Μ.Ε.Π.Σ.Δ.Σ.Υ./Α.Ε.Α). Επίσης, αν διαπιστωθούν σφάλματα ή παραλείψεις σε οποιοδήποτε στάδιο της διαδικασίας ανάθεσης, μπορεί, κατόπιν γνώμης του αρμόδιου οργάνου, να ακυρώσει μερικώς τη διαδικασία ή να αναμορφώσει ανάλογα το αποτέλεσμα της ή να αποφασίσει την επανάληψή της από το σημείο που εμφιλοχώρησε το σφάλμα ή η παράλειψη.



4. ΟΡΟΙ ΕΚΤΕΛΕΣΗΣ ΤΗΣ ΣΥΜΒΑΣΗΣ

4.1 Εγγυήσεις (καλής εκτέλεσης, προκαταβολής)

Για την υπογραφή της Σύμβασης απαιτείται η παροχή εγγύησης καλής εκτέλεσης, σύμφωνα με το άρθρο 72 παρ. 1 β) του Ν. 4412/2016, ως ισχύει το ύψος της οποίας ανέρχεται σε ποσοστό 5% επί της συμβατικής αξίας της, προ Φ.Π.Α. και κατατίθεται πριν ή κατά την υπογραφή της σύμβασης.

Η εγγύηση καλής εκτέλεσης, προκειμένου να γίνει αποδεκτή, πρέπει να περιλαμβάνει κατ' ελάχιστον τα αναφερόμενα στην παράγραφο 2.1.5. στοιχεία της παρούσας και επιπλέον τον αριθμό και τον τίτλο της σχετικής σύμβασης. Το περιεχόμενό της είναι σύμφωνο με το υπόδειγμα που περιλαμβάνεται στο Παράρτημα ΙΙΙ της Διακήρυξης και τα οριζόμενα στο άρθρο 72 του Ν. 4412/2016, ως ισχύει.

Η εγγύηση καλής εκτέλεσης της σύμβασης καλύπτει συνολικά και χωρίς διακρίσεις την εφαρμογή όλων των όρων της Σύμβασης και κάθε απαίτηση της Αναθέτουσας Αρχής έναντι του αναδόχου, συμπεριλαμβανομένης τυχόν ισόποσης προς αυτόν προκαταβολής.

Σε περίπτωση τροποποίησης της σύμβασης κατά την παράγραφο 4.5, η οποία συνεπάγεται αύξηση της συμβατικής αξίας, ο ανάδοχος είναι υποχρεωμένος να καταθέσει πριν την τροποποίηση, συμπληρωματική εγγύηση το ύψος της οποίας ανέρχεται σε ποσοστό 5% επί του ποσού της αύξησης, εκτός Φ.Π.Α..

Η εγγύηση καλής εκτέλεσης καταπίπτει σε περίπτωση παράβασης των όρων της σύμβασης, όπως αυτή ειδικότερα ορίζει.

Η εγγύηση καλής εκτέλεσης επιστρέφεται στο σύνολό της μετά την οριστική ποσοτική και ποιοτική παραλαβή του αντικειμένου της σύμβασης. Εάν στο πρωτόκολλο οριστικής ποιοτικής και ποσοτικής παραλαβής αναφέρονται παρατηρήσεις ή υπάρχει εκπρόθεσμη παράδοση, η επιστροφή των ως άνω εγγυήσεων γίνεται μετά την αντιμετώπιση των παρατηρήσεων και του εκπροθέσμου.

4.2 Συμβατικό Πλαίσιο - Εφαρμοστέα Νομοθεσία

Κατά την εκτέλεση της σύμβασης εφαρμόζονται οι διατάξεις του Ν. 4412/2016, ως ισχύει, οι όροι της παρούσας Διακήρυξης, οι όροι του συμφωνητικού εγγράφου της σύμβασης και συμπληρωματικά ο Αστικός Κώδικας.

4.3 Όροι εκτέλεσης της Σύμβασης

4.3.1 Κατά την εκτέλεση της Σύμβασης ο ανάδοχος τηρεί τις υποχρεώσεις στους τομείς του περιβαλλοντικού, κοινωνικοασφαλιστικού και εργατικού δικαίου, που έχουν θεσπιστεί με το δίκαιο της Ένωσης, το εθνικό δίκαιο, συλλογικές συμβάσεις ή διεθνείς διατάξεις περιβαλλοντικού, κοινωνικοασφαλιστικού και εργατικού δικαίου, οι οποίες απαριθμούνται στο Παράρτημα Χ του Προσαρτήματος Α' του Ν. 4412/2016. Η τήρηση των εν λόγω υποχρεώσεων από τον ανάδοχο και τους υπεργολάβους του ελέγχεται και βεβαιώνεται από τα όργανα που επιβλέπουν την εκτέλεση της Σύμβασης και τις αρμόδιες δημόσιες αρχές και υπηρεσίες που ενεργούν εντός των ορίων της ευθύνης και της αρμοδιότητάς τους.

4.3.2 Στις συμβάσεις προμηθειών προϊόντων που εμπίπτουν στο πεδίο εφαρμογής του Ν. 2939/2001, επιπλέον του όρου της παρ. 4.3.1 περιλαμβάνεται ο όρος ότι ο ανάδοχος υποχρεούται κατά την υπογραφή της σύμβασης και καθ' όλη τη διάρκεια εκτέλεσης να τηρεί τις υποχρεώσεις των παραγράφων 2 και 11 του άρθρου 4β ή και της παρ. 1 του άρθρου 12 ή και της παρ. 1 του άρθρου 16 του Ν. 2939/2001. Η τήρηση των υποχρεώσεων ελέγχεται από την Αναθέτουσα Αρχή μέσω του αρχείου δημοσιοποίησης εγγεγραμμένων παραγωγών στο Εθνικό Μητρώο Παραγωγών (Ε.Μ.Π.Α.) που



τηρείται στην ηλεκτρονική σελίδα του Ε.Ο.ΑΝ. εντός της προθεσμίας της παραγράφου 4 του άρθρου 105 του Ν. 4412/2016, ως ισχύει, και αποτελεί προϋπόθεση για την υπογραφή του συμφωνητικού, στο οποίο γίνεται υποχρεωτικά μνεία του αριθμού Ε.Μ.Π.Α. του υπόχρεου παραγωγού. Η μη τήρηση των υποχρεώσεων της παρούσας παραγράφου έχει τις συνέπειες της παραγράφου 5 του άρθρου 105 του Ν. 4412/2016, ως ισχύει.

4.4 Υπεργολαβία

4.4.1 Ο Ανάδοχος δεν απαλλάσσεται από τις συμβατικές του υποχρεώσεις και ευθύνες λόγω ανάθεσης της εκτέλεσης τμήματος/τμημάτων της Σύμβασης σε υπεργολάβους. Η τήρηση των υποχρεώσεων της παρ. 2 του άρθρου 18 του Ν. 4412/2016, ως ισχύει, από υπεργολάβους δεν αίρει την ευθύνη του κυρίου αναδόχου.

4.4.2 Κατά την υπογραφή της σύμβασης, ο κύριος ανάδοχος υποχρεούται να αναφέρει στην Αναθέτουσα Αρχή το όνομα, τα στοιχεία επικοινωνίας και τους νομίμους εκπροσώπους των υπεργολάβων του, οι οποίοι συμμετέχουν στην εκτέλεση αυτής, εφόσον είναι γνωστά τη συγκεκριμένη χρονική στιγμή. Επιπλέον, υποχρεούται να γνωστοποιεί στην Αναθέτουσα Αρχή κάθε αλλαγή των πληροφοριών αυτών, κατά τη διάρκεια της σύμβασης, καθώς και τις απαιτούμενες πληροφορίες σχετικά με κάθε νέο υπεργολάβο, τον οποίο ο κύριος ανάδοχος χρησιμοποιεί εν συνεχεία στην εν λόγω Σύμβαση, προσκομίζοντας τα σχετικά συμφωνητικά/δηλώσεις συνεργασίας. Σε περίπτωση διακοπής της συνεργασίας του Αναδόχου με υπεργολάβο/ υπεργολάβους της σύμβασης, αυτός υποχρεούται σε άμεση γνωστοποίηση της διακοπής αυτής στην Αναθέτουσα Αρχή, οφείλει δε να διασφαλίσει την ομαλή εκτέλεση του τμήματος / των τμημάτων της Σύμβασης είτε από τον ίδιο, είτε από νέο υπεργολάβο τον οποίο θα γνωστοποιήσει στην Αναθέτουσα Αρχή κατά την ως άνω διαδικασία.

4.4.3 Η Αναθέτουσα Αρχή επαληθεύει τη συνδρομή των λόγων αποκλεισμού για τους υπεργολάβους, όπως αυτοί περιγράφονται στην παράγραφο 2.2.3 και με τα αποδεικτικά μέσα της παραγράφου 2.2.7.2 της παρούσας. Όταν από την ως άνω επαλήθευση προκύπτει ότι συντρέχουν λόγοι αποκλεισμού απαιτεί ή δύναται να απαιτήσει την αντικατάστασή του, κατά τα ειδικότερα αναφερόμενα στις παρ. 5 και 6 του άρθρου 131 του Ν. 4412/2016, ως ισχύει. Η συνδρομή των λόγων αποκλεισμού στο πρόσωπο του υπεργολάβου, ελέγχεται με την εξέταση του Ε.Ε.Ε.Σ. που υποχρεωτικά υποβάλλεται χωριστά από αυτόν.

4.5 Τροποποίηση σύμβασης κατά τη διάρκειά της

Η σύμβαση μπορεί να τροποποιείται κατά τη διάρκειά της, χωρίς να απαιτείται νέα διαδικασία σύναψης Σύμβασης, μόνο σύμφωνα με τους όρους και τις προϋποθέσεις του άρθρου 132 του Ν. 4412/2016, ως ισχύει, και κατόπιν γνωμοδότησης της Επιτροπής της περ. β της παρ. 11 του άρθρου 221 του Ν. 4412/2016, ως ισχύει.

4.6 Δικαίωμα μονομερούς λύσης της Σύμβασης

4.6.1. Η Αναθέτουσα Αρχή μπορεί, με τις προϋποθέσεις που ορίζουν οι κείμενες διατάξεις, να καταγγείλει τη σύμβαση κατά τη διάρκεια της εκτέλεσής της, εφόσον :

- α) η σύμβαση έχει υποστεί ουσιώδη τροποποίηση, κατά την έννοια της παρ. 4 του άρθρου 132 του Ν. 4412/2016, ως ισχύει, που θα απαιτούσε νέα διαδικασία σύναψης Σύμβασης
- β) ο ανάδοχος, κατά το χρόνο της ανάθεσης της Σύμβασης, τελούσε σε μια από τις καταστάσεις που αναφέρονται στην παράγραφο 2.2.3.1 και ως εκ τούτου, θα έπρεπε να έχει αποκλειστεί από τη διαδικασία σύναψης της Σύμβασης,



γ) η Σύμβαση δεν έπρεπε να ανατεθεί στον ανάδοχο λόγω σοβαρής παραβίασης των υποχρεώσεων που υπέχει από τις Συνθήκες και την Οδηγία 2014/24/ΕΕ, η οποία έχει αναγνωριστεί με απόφαση του Δικαστηρίου της Ένωσης στο πλαίσιο διαδικασίας δυνάμει του άρθρου 258 της ΣΛΕΕ.



5. ΕΙΔΙΚΟΙ ΟΡΟΙ ΕΚΤΕΛΕΣΗΣ ΤΗΣ ΣΥΜΒΑΣΗΣ

5.1 Τρόπος πληρωμής

5.1.1. Η πληρωμή του αναδόχου θα πραγματοποιηθεί με το **100%** της συμβατικής αξίας έκαστου είδους μετά την οριστική παραλαβή της συνολικής ποσότητας αυτού (είδους).

Ο προμηθευτής υποχρεούται να καταθέσει, εντός πέντε (5) ημερών από την κοινοποίηση πρωτοκόλλου οριστικής ποσοτικής και ποιοτικής παραλαβής των υλικών (όχι προγενέστερα), τα σχετικά δικαιολογητικά-παραστατικά πληρωμής που τον αφορούν, σύμφωνα με το άρθρο 200 του Ν.4412/2016, στην Δ/νση Προμηθειών.

Επισημαίνεται ότι, η υποβολή του τιμολογίου δεν μπορεί να γίνει προ της ημερομηνίας εκδόσεως του πρωτοκόλλου οριστικής ποιοτικής και ποσοτικής παραλαβής.

Η πληρωμή του συμβατικού τιμήματος θα γίνεται μετά την προσκόμιση των νομίμων παραστατικών και δικαιολογητικών που προβλέπονται από τις διατάξεις του άρθρου 200 παρ. 4 και 5 του Ν. 4412/2016, ως ισχύει, καθώς και κάθε άλλου δικαιολογητικού που τυχόν ήθελε ζητηθεί από τις αρμόδιες Υπηρεσίες που διενεργούν τον έλεγχο και την πληρωμή.

Η πληρωμή θα πραγματοποιηθεί εντός τριάντα (30) ημερών από την κατάθεση των δικαιολογητικών πληρωμής από τον προμηθευτή στην Αναθέτουσα Αρχή (οφειλέτη), σύμφωνα με τα οριζόμενα στην υποπαράγραφο Ζ.5 της Παραγράφου Ζ' «Προσαρμογή της ελληνικής νομοθεσίας στην οδηγία 2011/7 της 16ης Φεβρουαρίου 2011, για την καταπολέμηση των καθυστερήσεων πληρωμών στις εμπορικές συναλλαγές» του Ν.4152/2013 και στην υπ' αριθ. 134453 από 23.12.2015 κοινή απόφαση του Υπουργού Οικονομίας, Ανάπτυξης και Τουρισμού και του Υπουργού Οικονομικών.

Η πληρωμή θα γίνεται από τον υπεύθυνο λογαριασμού της αρμόδιας Υπηρεσίας του Υπουργείου Προστασίας του Πολίτη, με απευθείας μεταφορά του δικαιούμενου ποσού σε πίστωση ατομικού λογαριασμού καταθέσεων του προμηθευτή, στο ακέραιο χωρίς κρατήσεις, σύμφωνα με τις διατάξεις της υπ' αριθ. 134453 από 23-12-2015 κοινής απόφασης του Υπουργού Οικονομίας, Ανάπτυξης και Τουρισμού και του Υπουργού Οικονομικών.

Η παρούσα Σύμβαση περιλαμβάνεται στο υπόεργο Ιθ με τίτλο «Προμήθεια ατομικών εφοδίων και λοιπών ειδών για την κάλυψη των αναγκών των Συνοριακών Φυλάκων ορισμένου χρόνου» και προϋπολογισμό (υπόεργου) #542.400,00#€, συμπεριλαμβανομένων Φ.Π.Α., κρατήσεων και δαπανών, της δράσης «Δομές και Λειτουργικότητα των Π.Κε.Κ Αλλοδαπών», η οποία εντάχθηκε στο Πρόγραμμα Δημοσίων Επενδύσεων με την υπ' αριθ. 653 από 09-04-2020 Απόφαση του Υφυπουργού Ανάπτυξης και Επενδύσεων για την έγκριση τροποποίησης της Δράσης στο Π.Δ.Ε., στη Σ.Α.Ε-050/2 (ΑΔΑ: 6Γ3146ΜΤΑΡ-4Θ1, ΑΔΑΜ: 20REQ006644164), με κωδικό ενάρθμου Έργου 2016ΣΕ05020001, κωδικό ΜΙΣ (κωδικός ΟΠΣ) 5002787. Συγχρηματοδοτείται από την Ευρωπαϊκή Ένωση και ειδικότερα από το Ευρωπαϊκό Ταμείο Ασύλου, Μετανάστευσης και Ένταξης, με ποσοστό 75% Ευρωπαϊκή Συμμετοχή και 25% Εθνική Συμμετοχή μέσω του Π.Δ.Ε., σύμφωνα με την υπ' αριθ. ΤΑΜΕ/30/3-σξστ' από 07-03-2020 Απόφαση Χορήγησης Επιδότησης (ΑΔΑ: ΨΟΤΘ46ΜΤΛΒ-ΨΕ4) και την υπ' αριθ. ΤΑΜΕ/30/3-σπ' από 27-03-2020 Συμφωνία Επιδότησης (ΑΔΑ: ΨΔΑ346ΜΤΛΒ-4ΡΒ) με θέμα «16» Τροποποίηση της Δράσης «Δομές και Λειτουργικότητα των Π.Κε.Κ Αλλοδαπών».

5.1.2. Τον Ανάδοχο βαρύνουν οι υπέρ τρίτων κρατήσεις, ως και κάθε άλλη επιβάρυνση, σύμφωνα με την κείμενη νομοθεσία, μη συμπεριλαμβανομένου Φ.Π.Α., για την παράδοση του υλικού στον τόπο και με τον τρόπο που προβλέπεται στα έγγραφα της Σύμβασης. Ιδίως βαρύνεται με τις ακόλουθες κρατήσεις:

0,1554%

- 0,07% υπέρ της Ενιαίας Ανεξάρτητης Αρχής Δημοσίων Συμβάσεων, η οποία επιβαρύνεται με χαρτόσημο 3% & επ' αυτού 20% εισφορά υπέρ ΟΓΑ.



- 0,06% υπέρ της Αρχής Εξέτασης Προδικαστικών Προσφυγών, η οποία επιβαρύνεται με χαρτόσημο 3% & επ' αυτού 20% εισφορά υπέρ ΟΓΑ.
- 0,02% υπέρ της Γενικής Διεύθυνσης Δημόσιων Συμβάσεων και Προμηθειών, η οποία επιβαρύνεται με χαρτόσημο 3% & επ' αυτού 20% εισφορά υπέρ ΟΓΑ. Επισημαίνεται ότι, η κράτηση υπέρ της Γενικής Διεύθυνσης Δημόσιων Συμβάσεων και Προμηθειών θα τεθεί σε ισχύ όταν εκδοθεί η Κοινή Υπουργική Απόφαση, με την οποία θα ρυθμίζονται ο τρόπος, ο χρόνος και η διαδικασία κρατήσεων.

Οι ανωτέρω υπέρ τρίτων κρατήσεις (υπό στοιχεία γ, δ, ε) υπόκεινται στο εκάστοτε ισχύον αναλογικό τέλος χαρτοσήμου 3% και στην επ' αυτού εισφορά υπέρ Ο.Γ.Α. 20%.

Με κάθε πληρωμή θα γίνεται η προβλεπόμενη από την κείμενη νομοθεσία παρακράτηση φόρου εισοδήματος, ήτοι 4% επί του καθαρού ποσού (αρ. 64 του Ν. 4172/2013).

5.1.3. Απαγορεύεται η εκχώρηση σε άλλο πρόσωπο των εκ της συμβάσεως απορρεουσών υποχρεώσεων του αναδόχου καθώς και η εκχώρηση των απαιτήσεων του σε οποιοδήποτε τρίτο Φυσικό ή Νομικό πρόσωπο. Κατ' εξαίρεση, επιτρέπεται η εκχώρηση των δικαιωμάτων του σε αναγνωρισμένα Πιστωτικά Ιδρύματα, με σκοπό την έκδοση εγγυητικών επιστολών ή λόγω σύμβασης πίστωσης με ανοικτό (αλληλόχρεο) λογαριασμό απ' αυτά, με προηγούμενη σύμφωνη γνώμη της Αναθέτουσας Αρχής.

5.2 Κήρυξη οικονομικού φορέα εκπτώτου - Κυρώσεις

5.2.1. Ο ανάδοχος κηρύσσεται υποχρεωτικά έκπτωτος από τη Σύμβαση και από κάθε δικαίωμα που απορρέει από αυτήν, με απόφαση της Αναθέτουσας Αρχής, κατόπιν γνωμοδότησης του αρμόδιου οργάνου, εφόσον δεν προσέλθει να υπογράψει το συμφωνητικό, μέσα στην προθεσμία που ορίζεται στην ειδική πρόκληση, δεν φορτώσει, παραδώσει ή αντικαταστήσει τα συμβατικά υλικά ή δεν επισκευάσει ή συντηρήσει αυτά μέσα στον συμβατικό χρόνο ή στον χρόνο παράτασης που του δοθεί, σύμφωνα με όσα προβλέπονται στα άρθρα 105 παρ.5, 206 και 213 του Ν. 4412/2016, ως ισχύει.

Δεν κηρύσσεται έκπτωτος όταν :

- α) το υλικό δεν φορτωθεί ή παραδοθεί ή αντικατασταθεί με ευθύνη του φορέα που εκτελεί τη σύμβαση,
- β) συντρέχουν λόγοι ανωτέρας βίας.

Στον οικονομικό φορέα που κηρύσσεται έκπτωτος από την σύμβαση, επιβάλλονται, με απόφαση του αποφαινομένου οργάνου, κατόπιν γνωμοδότησης του αρμοδίου οργάνου, το οποίο υποχρεωτικά καλεί τον ανάδοχο προς παροχή εξηγήσεων, αθροιστικά, οι παρακάτω κυρώσεις :

- α) Ολική κατάπτωση της εγγύησης καλής εκτέλεσης της Σύμβασης,
- β) είσπραξη εντόκως της προκαταβολής που χορηγήθηκε στον έκπτωτο από τη Σύμβαση ανάδοχο, είτε από ποσόν που δικαιούται να λάβει είτε με κατάθεση του ποσού από τον ίδιο είτε με κατάπτωση της εγγύησης προκαταβολής. Ο υπολογισμός των τόκων γίνεται από την ημερομηνία λήψης της προκαταβολής από τον ανάδοχο μέχρι την ημερομηνία έκδοσης της απόφασης κήρυξης του ως έκπτωτου, με το ισχύον κάθε φορά ανώτατο όριο επιτοκίου για τόκο από δικαιοπραξία, από την ημερομηνία δε αυτή και μέχρι της επιστροφής της, με το ισχύον κάθε φορά επιτόκιο για τόκο υπερημερίας.

5.2.2. Αν το υλικό φορτωθεί - παραδοθεί ή αντικατασταθεί μετά τη λήξη του συμβατικού χρόνου και μέχρι λήξης του χρόνου της παράτασης που χορηγήθηκε, σύμφωνα με το άρθρο 206 και 213 του Ν. 4412/2016, ως ισχύει, επιβάλλεται πρόστιμο **5%** επί της συμβατικής αξίας της ποσότητας που παραδόθηκε εκπρόθεσμα.



Το παραπάνω πρόστιμο υπολογίζεται επί της συμβατικής αξίας των εκπρόθεσμα παραδοθέντων υλικών, χωρίς Φ.Π.Α.. Εάν τα υλικά που παραδόθηκαν εκπρόθεσμα επηρεάζουν τη χρησιμοποίηση των υλικών που παραδόθηκαν εμπρόθεσμα, το πρόστιμο υπολογίζεται επί της συμβατικής αξίας της συνολικής ποσότητας αυτών.

Κατά τον υπολογισμό του χρονικού διαστήματος της καθυστέρησης για φόρτωση - παράδοση ή αντικατάσταση των υλικών, με απόφαση του αποφαινομένου οργάνου, ύστερα από γνωμοδότηση του αρμοδίου οργάνου, δεν λαμβάνεται υπ' όψιν ο χρόνος που παρήλθε πέραν του ευλόγου, κατά τα διάφορα στάδια των διαδικασιών, για το οποίο δεν ευθύνεται ο ανάδοχος και παρατείνεται, αντίστοιχα, ο χρόνος φόρτωσης - παράδοσης.

Εφόσον ο ανάδοχος έχει λάβει προκαταβολή, εκτός από το προβλεπόμενο κατά τα ανωτέρω πρόστιμο, καταλογίζεται σε βάρος του και τόκος επί του ποσού της προκαταβολής, που υπολογίζεται από την επομένη της λήξης του συμβατικού χρόνου, μέχρι την προσκόμιση του συμβατικού υλικού, με το ισχύον κάθε φορά ανώτατο όριο του ποσοστού του τόκου υπερημερίας.

Η είσπραξη του προστίμου και των τόκων επί της προκαταβολής γίνεται με παρακράτηση από το ποσό πληρωμής του αναδόχου ή σε περίπτωση ανεπάρκειας ή έλλειψης αυτού, με ισόποση κατάπτωση της εγγύησης καλής εκτέλεσης και προκαταβολής αντίστοιχα, εφόσον ο ανάδοχος δεν καταθέσει το απαιτούμενο ποσό.

Σε περίπτωση ένωσης οικονομικών φορέων, το πρόστιμο και οι τόκοι επιβάλλονται αναλόγως σε όλα τα μέλη της ένωσης.

5.3 Διοικητικές προσφυγές κατά τη διαδικασία εκτέλεσης των συμβάσεων

Ο ανάδοχος μπορεί να ασκήσει προσφυγή για λόγους νομιμότητας και ουσίας κατά των αποφάσεων που επιβάλλουν σε βάρος του κυρώσεις κατ' εφαρμογή των άρθρων 203, 206, 207, 208 και 213, καθώς και κατ' εφαρμογή των συμβατικών όρων ενώπιον του φορέα που εκτελεί τη Σύμβαση μέσα σε ανατρεπτική προθεσμία (30) ημερών από την ημερομηνία της κοινοποίησης ή της πλήρους γνώσης της σχετικής απόφασης. Η εμπρόθεσμη άσκηση της προσφυγής αναστέλλει τις επιβαλλόμενες κυρώσεις. Επί της προσφυγής αποφασίζει το αρμοδίως αποφαινόμενο όργανο, ύστερα από γνωμοδότηση του προβλεπόμενου στις περιπτώσεις β' και δ' της παραγράφου 11 του άρθρου 221 οργάνου, εντός προθεσμίας τριάντα (30) ημερών από την άσκησή της, άλλως θεωρείται ως σιωπηρώς απορριφθείσα. Κατά της απόφασης αυτής δεν χωρεί η άσκηση άλλης οποιασδήποτε φύσης διοικητικής προσφυγής. Αν κατά της απόφασης που επιβάλλει κυρώσεις δεν ασκηθεί εμπρόθεσμα η προσφυγή ή αν απορριφθεί αυτή από το αποφαινόμενο αρμοδίως όργανο, η απόφαση καθίσταται οριστική. Αν ασκηθεί εμπρόθεσμα προσφυγή, αναστέλλονται οι συνέπειες της απόφασης μέχρι αυτή να οριστικοποιηθεί.

5.4 Δικαστική Επίλυση διαφορών

Κάθε διαφορά μεταξύ των συμβαλλόμενων μερών που προκύπτει από τη σύμβαση προμήθειας ή παροχής υπηρεσιών, ανεξάρτητα από τον χαρακτήρα της σύμβασης ως διοικητικής ή ως ιδιωτικού δικαίου, επιλύεται με την άσκηση προσφυγής ή αγωγής στο Διοικητικό Εφετείο της Περιφέρειας, στην οποία εκτελείται η σύμβαση. Παρέκταση αρμοδιότητας δεν επιτρέπεται. Αν η σύμβαση εκτελείται στην Περιφέρεια δύο ή περισσότερων Διοικητικών Εφετείων, αρμόδιο καθίσταται αυτό που θα επιλέξει ο προσφεύγων ή ο ενάγων. Πριν από την άσκηση της προσφυγής στο Διοικητικό Εφετείο προηγείται υποχρεωτικά η τήρηση της ενδικοφανούς διαδικασίας της παραγράφου 5.3, διαφορετικά η προσφυγή απορρίπτεται ως απαράδεκτη. Δεν απαιτείται η τήρηση ενδικοφανούς διαδικασίας αν ασκείται από τον ενδιαφερόμενο αγωγή, στο δικόγραφο της οποίας δεν σωρεύεται αίτημα ακύρωσης ή τροποποίησης διοικητικής πράξης ή παράλειψης.



6. ΕΙΔΙΚΟΙ ΟΡΟΙ ΕΚΤΕΛΕΣΗΣ

6.1 Χρόνος παράδοσης υλικών

6.1.1. Ο ανάδοχος υποχρεούται να παραδώσει τα υλικά στον χρόνο που ορίζεται στο Παράρτημα Ι «Τεχνικές Προδιαγραφές-Απαιτήσεις» της Διακήρυξης.

Ο συμβατικός χρόνος παράδοσης των υλικών μπορεί να παρατείνεται, πριν από τη λήξη του αρχικού συμβατικού χρόνου παράδοσης, υπό τις προϋποθέσεις του άρθρου 206 του Ν. 4412/2016, ως ισχύει. Στην περίπτωση που το αίτημα υποβάλλεται από τον ανάδοχο και η παράταση χορηγείται χωρίς να συντρέχουν λόγοι ανωτέρας βίας ή άλλοι ιδιαιτέρως σοβαροί λόγοι που καθιστούν αντικειμενικώς αδύνατη την εμπρόθεσμη παράδοση των συμβατικών ειδών, επιβάλλονται οι κυρώσεις του άρθρου 207 του Ν. 4412/2016, ως ισχύει.

6.1.2. Εάν λήξει ο συμβατικός χρόνος παράδοσης, χωρίς να υποβληθεί εγκαίρως αίτημα παράτασης ή εάν λήξει ο παραταθείς, κατά τα ανωτέρω, χρόνος, χωρίς να παραδοθεί το υλικό, ο ανάδοχος κηρύσσεται έκπτωτος.

6.1.3. Ο ανάδοχος υποχρεούται να ειδοποιεί την Υπηρεσία που εκτελεί την προμήθεια, την αποθήκη υποδοχής των υλικών και την επιτροπή παραλαβής, για την ημερομηνία που προτίθεται να παραδώσει το υλικό, τουλάχιστον πέντε (5) εργάσιμες ημέρες νωρίτερα.

Μετά από κάθε προσκόμιση υλικού στην αποθήκη υποδοχής αυτών, ο ανάδοχος υποχρεούται να υποβάλει στην υπηρεσία αποδεικτικό, θεωρημένο από τον υπεύθυνο της αποθήκης, στο οποίο αναφέρεται η ημερομηνία προσκόμισης, το υλικό, η ποσότητα και ο αριθμός της σύμβασης σε εκτέλεση της οποίας προσκομίστηκε.

6.2 Παραλαβή προμήθειας - Χρόνος και τρόπος παραλαβής υλικών

6.2.1. Η παραλαβή των υλικών γίνεται από επιτροπές, πρωτοβάθμιες ή και δευτεροβάθμιες, που συγκροτούνται σύμφωνα με την παρ. 11 εδ. β του άρθρου 221 του Ν. 4412/2016, ως ισχύει, σύμφωνα με τα οριζόμενα στο άρθρο 208 του ως άνω νόμου και το Παράρτημα Ι με τίτλο «Τεχνικές Προδιαγραφές- Απαιτήσεις».

Κατά την διαδικασία παραλαβής των υλικών διενεργούνται οι έλεγχοι που προβλέπονται στο παράρτημα Ι της παρούσας, με τίτλο «Τεχνικές Προδιαγραφές-Απαιτήσεις» Το κόστος της διενέργειας των ελέγχων βαρύνει τον ανάδοχο.

Η επιτροπή παραλαβής, μετά τους προβλεπόμενους ελέγχους, συντάσσει πρωτόκολλα, σύμφωνα με την παρ. 3 του άρθρου 208 του Ν. 4412/2016, ως ισχύει. Τα πρωτόκολλα που συντάσσονται από τις επιτροπές (πρωτοβάθμιες – δευτεροβάθμιες) κοινοποιούνται υποχρεωτικά και στον ανάδοχο.

Στη δευτεροβάθμια επιτροπή παραλαβής της περίπτωσης β' της παραγράφου 11 του άρθρου 221 μπορούν να παραπέμπονται για επανεξέταση περιπτώσεις υλικών που απορρίφθηκαν ή κρίθηκαν παραληπτέα με έκπτωση επί της συμβατικής τιμής με βάση του ελέγχους που διενέργησε η πρωτοβάθμια επιτροπή παραλαβής. Η παραπομπή κατά τα ανωτέρω γίνεται ύστερα από σχετικό αίτημα του προμηθευτή ή αυτεπάγγελτα από την υπηρεσία. Η δευτεροβάθμια επιτροπή παραλαβής προβαίνει εκ νέου, σε όλους τους προβλεπόμενους από τη σύμβαση ελέγχους και συντάσσει σχετικό πρωτόκολλο παραλαβής ή απόρριψης και ακολουθείται η διαδικασία που προβλέπεται στις παραγράφους 3 και 4 του άρθρου 208 του Ν. 4412/2016. Το αίτημα για επανεξέταση υλικού σε δευτεροβάθμια επιτροπή παραλαβής, υποβάλλεται από τον προμηθευτή, μέσα σε ανατρεπτική προθεσμία είκοσι (20) ημερών από την ημερομηνία κοινοποίησης της σχετικής απόφασης. Τα έξοδα της δευτεροβάθμιας επιτροπής παραλαβής, βαρύνουν τον προμηθευτή, εφόσον τα είδη απορριφθούν οριστικά ή παραληφθούν με έκπτωση, ανεξάρτητα εάν η ανάθεση για επανεξέταση γίνεται μετά από αίτημα του προμηθευτή ή αυτεπάγγελτα. Τα έξοδα αυτά καταλογίζονται με απόφαση του αρμοδίου



αποφαινομένου οργάνου και εκπίπτουν από το ποσό πληρωμής του προμηθευτή ή εισπράττονται από την εγγύηση καλής εκτέλεσης της σύμβασης ή με βεβαίωση μέσω του δημοσίου ταμείου.

Επίσης, εάν ο τελευταίος διαφωνεί με τα αποτελέσματα των εργαστηριακών εξετάσεων που διενεργήθηκαν από πρωτοβάθμιες ή δευτεροβάθμιες επιτροπές παραλαβής μπορεί να ζητήσει εγγράφως εξέταση κατ' έφεση των οικείων αντιδειγμάτων, εντός ανατρεπτικής προθεσμίας είκοσι (20) ημερών από την γνωστοποίηση σε αυτόν των αποτελεσμάτων της αρχικής εξέτασης, με τον τρόπο που περιγράφεται στην παρ. 8 του άρθρου 208 του Ν. 4412/2016, ως ισχύει.

Το αποτέλεσμα της κατ' έφεση εξέτασης είναι υποχρεωτικό και τελεσίδικο και για τα δύο μέρη. Ο ανάδοχος δεν μπορεί να ζητήσει παραπομπή σε δευτεροβάθμια επιτροπή παραλαβής μετά τα αποτελέσματα της κατ' έφεση εξέτασης.

6.2.2. Η παραλαβή των υλικών και η έκδοση των σχετικών πρωτοκόλλων παραλαβής πραγματοποιείται μέσα σε τριάντα (30) ημέρες από την παράδοση της συνολικής ποσότητας του είδους, εκτός και εάν προβλέπεται διαφορετικά στο Παράρτημα Ι με τίτλο «Τεχνικές Προδιαγραφές-Απαιτήσεις».

Στον προαναφερόμενο χρόνο δεν υπολογίζεται το χρονικό διάστημα από την αποστολή των δειγμάτων για έλεγχο από όργανα που δεν ανήκουν στην φορέα (Αναθέτουσα Αρχή), μέχρι την κοινοποίηση των αποτελεσμάτων του ελέγχου στην αρμόδια Επιτροπή.

Αν η παραλαβή των υλικών και η σύνταξη του σχετικού πρωτοκόλλου δεν πραγματοποιηθεί από την επιτροπή παραλαβής μέσα στον οριζόμενο από τη Σύμβαση χρόνο, θεωρείται ότι η παραλαβή συντελέστηκε αυτοδίκαια, με κάθε επιφύλαξη των δικαιωμάτων του Δημοσίου και εκδίδεται προς τούτο σχετική απόφαση του αρμοδίου αποφαινομένου οργάνου, με βάση μόνο το θεωρημένο από την υπηρεσία που παραλαμβάνει τα υλικά αποδεικτικό προσκόμισης τούτων, σύμφωνα δε με την απόφαση αυτή η αποθήκη του φορέα εκδίδει δελτίο εισαγωγής του υλικού και εγγραφής του στα βιβλία της, προκειμένου να πραγματοποιηθεί η πληρωμή του αναδόχου.

Ανεξάρτητα από την, κατά τα ανωτέρω, αυτοδίκαιη παραλαβή και την πληρωμή του αναδόχου, πραγματοποιούνται οι προβλεπόμενοι από την Σύμβαση έλεγχοι από επιτροπή που συγκροτείται με απόφαση του αρμοδίου αποφαινομένου οργάνου, στην οποία δεν μπορεί να συμμετέχουν ο πρόεδρος και τα μέλη της επιτροπής που δεν πραγματοποίησε την παραλαβή στον προβλεπόμενο από την Σύμβαση χρόνο. Η παραπάνω επιτροπή παραλαβής προβαίνει σε όλες τις διαδικασίες παραλαβής που προβλέπονται από την ως άνω παράγραφο 1 και το άρθρο 208 του Ν. 4412/2016, ως ισχύει και συντάσσει τα σχετικά πρωτόκολλα. Οι εγγυητικές επιστολές προκαταβολής και καλής εκτέλεσης δεν επιστρέφονται πριν από την ολοκλήρωση όλων των προβλεπομένων από τη Σύμβαση ελέγχων και τη σύνταξη των σχετικών πρωτοκόλλων.

6.3 Απόρριψη συμβατικών υλικών- Αντικατάσταση

6.3.1. Σε περίπτωση οριστικής απόρριψης ολόκληρης ή μέρους της συμβατικής ποσότητας των υλικών, με απόφαση του αποφαινομένου οργάνου, ύστερα από γνωμοδότηση του αρμοδίου οργάνου, μπορεί να εγκρίνεται αντικατάστασή της με άλλη, που να είναι σύμφωνη με τους όρους της σύμβασης, μέσα σε τακτή προθεσμία που ορίζεται από την απόφαση αυτή.

6.3.2. Αν η αντικατάσταση γίνεται μετά τη λήξη του συμβατικού χρόνου, η προθεσμία που ορίζεται για την αντικατάσταση δεν μπορεί να είναι μεγαλύτερη του 1/2 του συνολικού συμβατικού χρόνου, ο δε ανάδοχος θεωρείται ως εκπρόθεσμος και υπόκειται σε κυρώσεις λόγω εκπρόθεσμης παράδοσης. Αν ο ανάδοχος δεν αντικαταστήσει τα υλικά που απορρίφθηκαν μέσα στην προθεσμία που του τάχθηκε και εφόσον έχει λήξει ο συμβατικός χρόνος, κηρύσσεται έκπτωτος και υπόκειται στις προβλεπόμενες κυρώσεις.

6.3.3. Η επιστροφή των υλικών, που απορρίφθηκαν, γίνεται σύμφωνα με τα προβλεπόμενα στις παρ. 2 και 3 του άρθρου 213 του Ν. 4412/2016, ως ισχύει.



6.4 Δείγματα - Δειγματοληψία - Εργαστηριακές εξετάσεις

Όπως ορίζεται στο Παράρτημα Ι «Τεχνικές Προδιαγραφές-Απαιτήσεις» παρούσης.

Η επιστροφή των δειγμάτων θα γίνει σύμφωνα με τα οριζόμενα στην παράγραφο **11** του άρθρου **214** του **Ν. 4412/2016**.

20PROC006854405 2020-06-12



ΕΥΡΩΠΑΪΚΗ ΕΝΩΣΗ
Ευρωπαϊκό Ταμείο Ασύλου, Μετανάστευσης & Ένταξης
2014-2020
Ευρωπαϊκή Συμμετοχή : 75%
Εθνική Συμμετοχή : 25%



ΠΑΡΑΡΤΗΜΑΤΑ

ΠΑΡΑΡΤΗΜΑ Ι - Τεχνικές Προδιαγραφές - Απαιτήσεις

Όπως αναλυτικά περιγράφονται στα συνημμένα, στην παρούσα Διακήρυξη, τεύχη τεχνικών προδιαγραφών ανά τμήμα του διαγωνισμού.



ΕΛΛΗΝΙΚΗ ΔΗΜΟΚΡΑΤΙΑ
ΥΠΟΥΡΓΕΙΟ ΠΡΟΣΤΑΣΙΑΣ ΤΟΥ ΠΟΛΙΤΗ
ΑΡΧΗΓΕΙΟ ΕΛΛΗΝΙΚΗΣ ΑΣΤΥΝΟΜΙΑΣ
Επιτροπή Κατάρτισης Τεχνικών
Προδιαγραφών – Αξιολόγησης Τεχνικών
Προσφορών για την προμήθεια
προβλεπόμενων ατομικών εφοδίων και
λοιπών ειδών για την κάλυψη των αναγκών
των συνοριακών φυλάκων

ΤΕΧΝΙΚΕΣ ΠΡΟΔΙΑΓΡΑΦΕΣ
ΣΤΟΛΩΝ ΕΠΙΧΕΙΡΗΣΕΩΝ 8δ ΝΕΟΥ ΤΥΠΟΥ

1. ΕΙΣΑΓΩΓΗ

1.1 Σκοπός

Η προδιαγραφή αυτή καθορίζει τα χαρακτηριστικά και τις τεχνικές απαιτήσεις της Υπηρεσίας για την κατασκευή και προμήθεια Σετ Στολών Επιχειρήσεων **8δ «ΝΕΟΥ ΤΥΠΟΥ»** συμπεριλαμβανομένου και τζόκεϋ για την κάλυψη των αναγκών της ΕΛΛΗΝΙΚΗΣ ΑΣΤΥΝΟΜΙΑΣ.

A. ΣΤΟΛΗ ΕΠΙΧΕΙΡΗΣΕΩΝ 8δ

2. ΑΠΑΙΤΗΣΕΙΣ

2.1 Πρώτες Ύλες

2.1.1 Ύφασμα σύμμεικτο ΤΟΥΑΛ RIP-STOP Νο 225 με τα χαρακτηριστικά που περιγράφονται στο Παράρτημα **"ΙΒ"**.

2.1.2 Κλωστή πολυεστερική τρίκλωνη NE 30/3 χρώματος φαιοπράσινου.

2.1.3 Κουμπιά από πολυεστέρα ή πολυαμίδιο, σχήματος κυκλικού, διαμέτρου περίπου 18mm με τέσσερις (4) οπές, χρώματος φαιοπράσινου.

2.1.4 Κορδόνια πολυεστερικά, χρώματος φαιοπράσινου, με τα χαρακτηριστικά που περιγράφονται στο Παράρτημα **"ΙΓ"**.

2.1.5 Φερμουάρ μεταλλικό, μεγέθους Νο3, κλειστό, με ασφάλεια, χρώματος φαιοπράσινου.

2.1.6 Ελαστική ταινία ζώνης με τα χαρακτηριστικά που περιγράφονται στο Παράρτημα **"ΙΔ"**.

2.1.7 Προστατευτικά αγκώνων και γονάτων από νεοπρένιο επικαλυμμένο με συνθετικό ύφασμα, χρώματος μαύρου και πάχους περίπου 0,5cm.

2.1.8 Αυτοκόλλητο κατάλληλο ύφασμα για εσωτερική ενίσχυση χρώματος εκρού, μαύρου ή φαιοπράσινου.

2.1.9 Συνθετικό κατάλληλο πλεκτό ύφασμα χρώματος μαύρου ή φαιοπράσινου για το ειδικό διαχωριστικό των πλαϊνών τσεπών παντελονιού

2.1.10 Χαρτοκιβώτια συσκευασίας πεντάφυλλα με τα χαρακτηριστικά που περιγράφονται στο Παράρτημα "ΙΕ".

2.2 Κατασκευαστικά στοιχεία

2.2.1 Γενικά

2.2.1.1 Τα χιτώνια και παντελόνια κατασκευάζονται σε 6 μεγέθη (S, M, L, XL, 2XL, 3XL) σύμφωνα με τις διαστάσεις που καθορίζονται στα παραρτήματα "I" και "IA" αντίστοιχα, σε συνδυασμό με σχέδια των Παραρτημάτων "Α" έως "Η" της Τεχνικής Προδιαγραφής.

2.2.1.2 Κάθε κουμπότρυπα πρέπει να είναι ενισχυμένη περιμετρικά με ενισχυτική ραφή.

2.2.1.3 Όλες οι κεντρικές ραφές γίνονται με κοπποράπτη με γαζί ασφαλείας.

2.2.2 Κατασκευή χιτωνίου

2.2.2.1 Το χιτώνιο αποτελείται από τρία βασικά φύλλα (δύο μπροστινά και ένα πίσω φύλλο), δύο πρόσθετα φύλλα πάνω στα οποία ράβονται οι μπροστινές τσέπες, τα μανίκια, τον ωμίτη, το γιακά και τις επωμίδες.

2.2.2.1.1 Μπροστινά φύλλα

2.2.2.1.1.1 Τα δύο μπροστινά φύλλα ενώνονται μεταξύ τους με τέσσερα πλαστικά κουμπιά της παραγράφου 2.1.3 που βρίσκονται σε απόσταση 3cm από το τσάκισμα της μόστρας, η οποία φέρει εσωτερική ενίσχυση από αυτοκόλλητο ύφασμα. Άλλο ένα κουμπί ράβεται στην άνω άκρη προς το γιακά. Οι τέσσερις κουμπότρυπες βρίσκονται σε εσωτερική πατιλέτα, η οποία φέρει εσωτερική ενίσχυση από αυτοκόλλητο ύφασμα, έτσι ώστε μετά το κούμπωμα να μην είναι ορατές ούτε αυτές ούτε τα κουμπιά. Το κουμπί που τοποθετείται στην άνω άκρη προς το γιακά (δεξιό μέρος) και η αντίστοιχη κουμπότρυπα στο αριστερό είναι ορατά. Τα δύο μπροστινά φύλλα τσακίζουν προς τα μέσα και δημιουργούν μόστρα φάρδους 8cm, η οποία γαζώνεται με ένα γαζί σε απόσταση 4,5cm και με ένα γαζί ποδαράκι.

2.2.2.1.1.2 Πάνω στα δύο μπροστινά φύλλα ράβονται δύο πρόσθετα φύλλα. Μεταξύ του κάθε μπροστινού φύλλου και του πρόσθετου φύλλου υπάρχει άνοιγμα μήκους 20cm στην ίδια ευθεία με την πατιλέτα για τη δημιουργία κρυφής τσέπης. Οι θέσεις και οι διαστάσεις των πρόσθετων φύλλων και των κρυφών τσεπών φαίνονται στα σχέδια 1, 2 και 3 του Παραρτήματος "Α". Η κάθε τσέπη θα κουμπώνει με δύο αρσενικές και θηλυκές αυτόδετες ταινίες VELCRO διαστάσεων 5cm x 1,5cm χρώματος όμοιου με το ύφασμα του χιτωνίου ώστε το κούμπωμα τους να μην είναι ορατό. Οι θηλυκές ταινίες VELCRO ράβονται στο εσωτερικό του πρόσθετου φύλλου. Οι αρσενικές ταινίες VELCRO ράβονται πάνω στο χιτώνιο, το οποίο φέρει ενίσχυση, σε εκείνη την περιοχή, κομμάτι υφάσματος της παραγράφου 2.1.1 διαστάσεων 22cm x 2,5cm (φάσα). Τόσο οι αρσενικές όσο και οι θηλυκές ταινίες VELCRO ράβονται με περιμετρική και χιαστί ραφή.

2.2.2.1.1.3 Τα δύο πρόσθετα φύλλα φέρουν εξωτερικά δύο τσέπες. Οι θέσεις και οι διαστάσεις των τσεπών φαίνονται στα σχέδια 3 και 4 του Παραρτήματος "Α". Η απόσταση της κάθε τσέπης από το άνοιγμα του πρόσθετου φύλλου είναι 3,5cm και από το τελείωμά του 4,5cm.

2.2.2.1.1.4 Όλες οι τσέπες φέρουν καπάκι, το οποίο αποτελείται από δύο φύλλα και εσωτερική ενίσχυση από αυτοκόλλητο ύφασμα. Το καπάκι της αριστερής τσέπης φέρει άνοιγμα μήκους 3,7cm στη δεξιά πλευρά του για τη χρήση μολυβιών. Η κάθε τσέπη θα κουμπώνει με δύο αρσενικές και θηλυκές αυτόδετες ταινίες VELCRO διαστάσεων 2,5cm x 2cm χρώματος όμοιου με το ύφασμα του χιτωνίου ώστε το κούμπωμα τους να μην είναι ορατό. Οι θηλυκές ταινίες VELCRO ράβονται στο εσωτερικό φύλλο του καπακιού. Τόσο οι αρσενικές όσο και οι θηλυκές ταινίες VELCRO ράβονται με περιμετρική και χιαστί ραφή. Το βάθος της πιέτας στις τσέπες του χιτωνίου είναι [1,5+1,5]cm συνολικά 3cm. Οι διαστάσεις 14cm και 5,7cm στο σχέδιο 4 του Παραρτήματος "Α" αναφέρονται στο ωφέλιμο βάθος της τσέπης και στο πλάτος του καπακιού τσέπης. Στο άνω άκρο των τσεπών το ύφασμα αναδιπλώνεται κατά 1,3cm και συρράπτεται.

2.2.2.1.1.5 Πάνω στο εξωτερικό φύλλο των καπακιών των δύο τσεπών ράβεται θηλυκή ταινία VELCRO 12cm x 3cm. Λεπτομέρειες φαίνονται στο σχέδιο 4 του Παραρτήματος "Α". Επί του αριστερού αρσενικού VELCRO να φέρει κεντημένο αντίστοιχο σήμα με τη λέξη «POLICE» με κεφαλαία γράμματα. Οι θηλυκές ταινίες VELCRO ράβονται με περιμετρική και χιαστί ραφή. Το χρώμα των γραμμών θα είναι βαθύκυανο και του φόντου κίτρινο. Το ύψος των γραμμών να είναι περίπου 2,5cm και η απόσταση μεταξύ τους ισομήκης.

2.2.2.1.2 Πίσω φύλλο

2.2.2.1.2.1 Το πίσω φύλλο συρράπτεται στα πλαϊνά του με τα δύο μπροστινά φύλλα ενώ στη μασχάλη υπάρχουν δύο πρόσθετα κομμάτια σε κάθε πλευρά που σχηματίζουν πιέτα εσωτερική με βάθος 3,5cm. Το πίσω φύλλο συρράπτεται στο πάνω μέρος με τον ωμίτη, ο οποίος αποτελείται από δύο φύλλα. Οι διαστάσεις των επιμέρους φύλλων φαίνονται στα σχέδια 5, 6 και 7 του Παραρτήματος "Β" της Προδιαγραφής.

2.2.2.1.2.2 Στο πίσω φύλλο να είναι γραμμένες οι λέξεις «ΕΛΛΗΝΙΚΗ ΑΣΤΥΝΟΜΙΑ» και «POLICE» με κεφαλαία ανακλαστικά γράμματα κίτρινου χρώματος με θερμοκολλητική μέθοδο, σύμφωνα με τις απαιτήσεις της κλάσης 2 του πίνακα 5 του Ευρωπαϊκού Προτύπου EN. 20471. Το ύψος των γραμμών «ΕΛΛΗΝΙΚΗ ΑΣΤΥΝΟΜΙΑ» να είναι περίπου 3cm και η απόσταση μεταξύ τους ισομήκης, το δε ύψος των γραμμών της λέξης «POLICE» να είναι περίπου 2,5cm. Οι λέξεις «ΕΛΛΗΝΙΚΗ ΑΣΤΥΝΟΜΙΑ» να είναι γραμμένες ημικυκλικά και το ανώτατο σημείο του ημικυκλίου να έχει απόσταση 9cm από την κάτω πλευρά του ωμίτη.

2.2.2.1.3 Μανίκια

2.2.2.1.3.1 Το κάθε μανίκι σχηματίζεται με τη συρραφή δύο φύλλων. Οι διαστάσεις των δύο φύλλων φαίνονται στα σχέδια 8 και 9 του Παραρτήματος "Γ" της Προδιαγραφής. Πριν τη συρραφή της εξωτερικής ραφής τοποθετείται επιπλέον κομμάτι υφάσματος της παραγράφου 2.1.1, για την ενίσχυση της περιοχής του αγκώνα, το επιαγκώνιο, μορφής τραπεζίου οι διαστάσεις του οποίου φαίνονται στο σχέδιο 10 του Παραρτήματος "Γ".

2.2.2.1.3.2 Στο εσωτερικό κάθε μανικού μεταξύ του κάτω φύλλου και του επιαγκώνιου υπάρχει άνοιγμα μήκους 11cm με τσακιστή μόστρα 2cm και δίγαζη ραφή,

στην ίδια ευθεία με την κατά μήκος ραφή του μανικιού, για τη δημιουργία θήκης για την υποδοχή προστατευτικού αγκώνα από το υλικό της παραγράφου 2.1.7. Οι διαστάσεις των προστατευτικών φαίνονται στο σχέδιο 37 του Παραρτήματος " Θ".

2.2.2.1.3.3 Το κάθε μανίκι ενώνεται με μανσέτα πλάτους 5,6cm, η οποία αποτελεί πρόσθετο κομμάτι από το ύφασμα της παραγράφου 2.1.1 που διπλώνεται και συρράπτεται. Η μανσέτα φέρει εσωτερική ενίσχυση από αυτοκόλλητο ύφασμα και δύο κουμπιά της παραγράφου 2.1.3 που χρησιμοποιούνται για την αυξομείωση του μήκους της, όπως φαίνεται στα σχέδια 8 και 12 του Παραρτήματος " Γ".

2.2.2.1.3.4 Σε κάθε μανίκι τοποθετείται πατιλέτα πλάτους 3cm και μήκους 16,5cm, όπως φαίνεται στο σχέδιο 14 του Παραρτήματος " Γ", η οποία αποτελεί πρόσθετο κομμάτι από το ύφασμα της παραγράφου 2.1.1 που διπλώνεται και συρράπτεται. Η πατιλέτα φέρει εσωτερική ενίσχυση από αυτοκόλλητο ύφασμα. Στο κέντρο της πατιλέτας δημιουργείται μία κουμπότρυπα και ράβεται αντίστοιχο κουμπί. Πρόσθετο κομμάτι (ρέλι) πλάτους 0,8cm από το ύφασμα της παραγράφου 2.1.1 διπλώνεται και συρράπτεται στο μανίκι από την πλευρά του κουμπιού.

2.2.2.1.3.5 Στο κάτω άκρο του αριστερού μανικιού, ακριβώς πάνω από τη μανσέτα και σε απόσταση 2,5cm από την πατιλέτα ράβεται στυλοθήκη με δύο θήκες από το ύφασμα της παραγράφου 2.1.1. Η μία θήκη της στυλοθήκης έχει άνοιγμα 2cm και η άλλη θήκη της στυλοθήκης έχει άνοιγμα 3,5cm. Στο τελείωμα της στυλοθήκης το ύφασμα αναδιπλώνεται κατά 1,3cm και συρράπτεται. Οι διαστάσεις και η θέση της στυλοθήκης φαίνονται στο σχέδιο 13 του Παραρτήματος " Γ".

2.2.2.1.3.6 Σε απόσταση 5,5cm από το σημείο συρραφής του ώμου με το αριστερό μανίκι του χιτωνίου να είναι ραμμένο θηλυκό VELCRO στο σχήμα του διακριτικού σήματος του Σώματος της Ελληνικής Αστυνομίας. Επί του αρσενικού VELCRO να φέρει κεντημένο το ανωτέρω σήμα. Επίσης, σε απόσταση 1,5cm από το σημείο συρραφής του ώμου με το αριστερό και δεξιό μανίκι του χιτωνίου να είναι ραμμένα θηλυκά VELCRO σε ημικυκλικό σχήμα. Επί του αρσενικού VELCRO να φέρει κεντημένο αντίστοιχο σήμα με τις λέξεις «ΥΠΗΡΕΣΙΑ ΣΥΝΟΡΙΑΚΗΣ ΦΥΛΑΞΗΣ» με κεφαλαία γράμματα. Το χρώμα των γραμμάτων θα είναι βαθύκίτρινο και του φόντου κίτρινο. Το ύψος των γραμμάτων «ΥΠΗΡΕΣΙΑ ΣΥΝΟΡΙΑΚΗΣ ΦΥΛΑΞΗΣ» να είναι περίπου 0,8cm και η απόσταση μεταξύ τους ισομήκης.

2.2.2.1.4 Γιακάς

Ο γιακάς κατασκευάζεται από δύο φύλλα και εσωτερική ενίσχυση από αυτοκόλλητο ύφασμα. Το ανάπτυγμά του έχει σχήμα ισοσκελούς τραπεζίου και ράβεται στο χιτώνιο με τη μικρή πλευρά του όπως φαίνεται στο σχέδιο 11 του Παραρτήματος " Γ". Στη μέση της ένωσης του γιακά με το πίσω φύλλο του χιτωνίου ράβεται θηλιά διαστάσεων 7cm x 0,8cm κατασκευασμένη από το ύφασμα της παραγράφου 2.1.1, η οποία χρησιμεύει για την ανάρτηση του χιτωνίου.

2.2.2.1.5 Επωμίδες

Με το ίδιο ύφασμα όπως αυτό του χιτωνίου (διπλό), κατασκευάζονται επωμίδες. Τα δύο κομμάτια υφάσματος για κάθε επωμίδα συρράπτονται με τρίγαζη ραφή και φέρουν εσωτερική ενίσχυση από αυτοκόλλητο ύφασμα. Κάθε επωμίδα ράβεται πάνω στη ραφή του ώμου με χιαστί ραφή και προς το λαιμό και στερεώνεται με κουμπί της παραγράφου 2.1.3, καταλήγει δε σε τριγωνικό κομμάτι. Η κουμπότρυπα τοποθετείται στο ελεύθερο άκρο της επωμίδας, στο άκρο του τριγωνικού κομματιού και το κουμπί στο

μπροστινό φύλλο του χιτώνιου, σε αντιστοιχία θέσης με αυτή της κουμπότρυπας. Το σχήμα και οι διαστάσεις της επωμίδας φαίνονται στο σχέδιο 15 του Παραρτήματος "Γ".

2.2.2.2 Στο χιτώνιο υπάρχουν συνολικά **28 πονταρισίες**. Αναλυτικότερα υπάρχουν δύο στο δεξί καπάκι, τέσσερις στο αριστερό καπάκι (οι δύο στη στυλοθήκη), τρεις σε κάθε τσέπη ($3 \times 2 = 6$), τέσσερις σε κάθε πρόσθετο φύλλο ($4 \times 2 = 8$), μία σε κάθε μασχάλη ($1 \times 2 = 2$), τρεις στη στυλοθήκη του μανικιού και τρεις στη μπροστινή πατιλέτα.

2.2.2.3 Οι ραφές των μπροστινών φύλλων με τον ωμίτη, οι ραφές του πίσω φύλλου με τον ωμίτη, οι ραφές μεταξύ των φύλλων των μανικιών, οι ραφές των επιαγκώνων των μανικιών, οι ραφές των μπροστινών φύλλων με τα πρόσθετα φύλλα, οι ραφές των δύο κομματιών της επωμίδας καθώς και οι μασχάλες με την πρόσθετη πιέτα της πλάτης γίνονται με διπλά ή τριπλά γαζιά και με τη χρήση δίγαζης ή τρίγαζης μηχανής.

2.2.2.4 Οι ραφές της μανσέτας με τα μανίκια και οι ραφές των καπακιών και των τσεπών γίνονται με διπλά γαζιά και με τη χρήση δίγαζης μηχανής.

2.2.2.5 Κάτω από την μασχάλη και εκατέρωθεν της πλαϊνής ραφής του κυρίου σώματος και του μανικιού δημιουργείται από μία (1) τρύπα εξαερισμού (συνολικά 4) διαμέτρου 5mm τοποθετημένες στις κορυφές νοητού τετραγώνου πλευράς 4cm όπως φαίνεται στο σχέδιο 35 του Παραρτήματος "Η". Κάθε τρύπα πρέπει να είναι ενισχυμένη περιμετρικά με πυκνή ενισχυτική ραφή. Δεν θα πρέπει να είναι: α) κλειστές τρύπες, β) κακή ενίσχυση της ραφής, γ) αραιή ενίσχυση της ραφής, δ) διαφορετική διάμετρος και ε) λάθος απόσταση μεταξύ τους.

2.2.2.6 Στο κάτω άκρο των χιτώνιων το ύφασμα αναδιπλώνεται κατά $2\text{cm} \pm 2\text{mm}$.

2.2.2.7 Το χιτώνιο θα συνοδεύεται από ένα επιπλέον κουμπί της παραγράφου 2.1.3, το οποίο θα είναι ραμμένο εσωτερικά στο δεξιό φύλλο σε απόσταση 2,5cm από το άνοιγμα του και 3,5cm από το κάτω άκρο του.

2.2.3 Κατασκευή παντελονιού

2.2.3.1 Το παντελόνι αποτελείται από οχτώ βασικά φύλλα (έξι μπροστινά και δύο πίσω φύλλα), τις πλαϊνές τσέπες, τη ζώνη, τα κορδόνια και το ενισχυτικό ύφασμα καβάλου.

2.2.3.1.1 Μπροστινά φύλλα

2.2.3.1.1.1 Το κάθε μπροστινό τμήμα του παντελονιού σχηματίζεται με τη συρραφή τριών φύλλων (το μεσαίο είναι διπλό). Οι διαστάσεις των τριών φύλλων φαίνονται στα σχέδια 16, 17 και 18 του Παραρτήματος "Δ" της Προδιαγραφής.

2.2.3.1.1.2 Τα δύο άνω μπροστινά φύλλα ενώνονται μεταξύ τους με φερμουάρ της παραγράφου 2.1.5 που βρίσκεται σε εσωτερική πατιλέτα με μύτη στο δεξί φύλλο (σχέδιο 31α του Παραρτήματος "ΣΤ") φάρδους 5cm, έτσι ώστε μετά το κλείσιμο να μην είναι ορατό. Στο αριστερό φύλλο υπάρχει μόστρα πλάτους 5cm. Ένα κουμπί της παραγράφου 2.1.3 ράβεται στη μόστρα του αριστερού φύλλου σε απόσταση 2,7cm από τη ζώνη. Άλλο ένα κουμπί της παραγράφου 2.1.3 ράβεται στο δεξί φύλλο πάνω στη ζώνη, στο κέντρο. Η πρώτη κουμπότρυπα βρίσκεται στην εσωτερική πατιλέτα στο δεξί φύλλο έτσι ώστε μετά το κούμπωμα να μην είναι ορατή ούτε αυτή ούτε το κουμπί ενώ η δεύτερη κουμπότρυπα βρίσκεται στο αριστερό φύλλο πάνω στη ζώνη έτσι ώστε να είναι ορατή και αυτή και το αντίστοιχο κουμπί.

2.2.3.1.1.3 Κάθε μεσαίο μπροστινό φύλλο είναι διπλό και στο εσωτερικό κάθε τμήματος του παντελονιού μεταξύ των δύο μεσαίων φύλλων υπάρχει άνοιγμα μήκους 11cm με τσακιστή μόστρα 2cm και δίγαζη ραφή, στην ίδια ευθεία με την κάτω ραφή, για τη δημιουργία θήκης για την υποδοχή προστατευτικού γονάτου από το υλικό της παραγράφου 2.1.7. Οι διαστάσεις των προστατευτικών φαίνονται στο σχέδιο 38 του Παραρτήματος "Θ".

2.2.3.1.1.4 Στα πλαϊνά και πάνω σημεία των δύο μπροστινών φύλλων σχηματίζονται λοξές τσέπες, οι διαστάσεις των οποίων φαίνονται στο σχέδιο 19 του Παραρτήματος "Ε" της Προδιαγραφής. Το τέλος της τσέπης από την άκρη της ζώνης είναι 16,5cm. Το ύφασμα του τσεπόν και ο καθρέφτης είναι από το ύφασμα της παραγράφου 2.1.1. Το ωφέλιμο βάθος του τσεπόν είναι 32cm. Η δεξιά τσέπη φέρει στο τελειώμά της εσωτερικά τσέπη διαστάσεων 7cm x 7,5cm από το ίδιο ύφασμα. Κάθε τσέπη φέρει εσωτερικά δύο τρύπες εξαερισμού διαμέτρου 5mm. Κάθε τρύπα πρέπει να είναι ενισχυμένη περιμετρικά με πυκνή ενισχυτική ραφή. Κάθε τσέπη φέρει ρέλι πλάτους 0,8cm από το ύφασμα της παραγράφου 2.1.1, το οποίο ξεκινά από το κάτω σημείο ένωσης της τσέπης με το πίσω φύλλο και εκτείνεται περίπου 6cm κατά μήκος του ανοίγματός της όπως φαίνεται στο σχέδιο 19 του Παραρτήματος "Ε". Αναλυτικά οι διαστάσεις του τσεπόν και του καθρέφτη φαίνονται στα σχέδια 20, 21, 22 και 23 του Παραρτήματος "Ε" της Προδιαγραφής.

2.2.3.1.2 Πίσω φύλλα

Στο καθένα από τα δύο πίσω φύλλα (σχέδιο 18 του Παραρτήματος "Δ") και σε απόσταση περίπου 5cm από το κάτω σημείο της ζώνης κατασκευάζονται τσέπες-φιλέτο σύμφωνα με τα καθοριζόμενα στα σχέδια 28 και 29 του Παραρτήματος "Ε". Όλες οι τσέπες φέρουν καπάκι, το οποίο αποτελείται από δύο φύλλα και εσωτερική ενίσχυση από αυτοκόλλητο ύφασμα. Η κάθε τσέπη θα κουμπώνει με δύο αρσενικές και θηλυκές αυτόδετες ταινίες VELCRO διαστάσεων 4cm x 2cm χρώματος όμοιου με το ύφασμα του παντελονιού ώστε το κούμπωμα τους να μην είναι ορατό. Οι θηλυκές ταινίες VELCRO ράβονται στο εσωτερικό φύλλο του καπακιού. Τόσο οι αρσενικές όσο και οι θηλυκές ταινίες VELCRO ράβονται με περιμετρική και χιαστί ραφή. Το φιλέτο τσακίζει και κάνει μόστρα εσωτερικά φάρδους 5,5cm, ενώ κάτω από το πατάκι υπάρχει καθρέφτης 5,5cm. Το βάθος του τσεπόν είναι 23cm. Το ύφασμα του τσεπόν, του καθρέφτη και της μόστρας είναι από το ύφασμα της παραγράφου 2.1.1.

2.2.3.1.3 Πλαϊνές τσέπες

Στις δύο συρραφές των μπροστινών με τα πίσω φύλλα ράβονται πλαϊνές τσέπες με τρεις πιέτες η καθεμία και αντίστοιχο καπάκι όπως φαίνεται στα σχέδια 24, 25, 26 και 27 του Παραρτήματος "Ε". Το καπάκι αποτελείται από δύο φύλλα και εσωτερική ενίσχυση από αυτοκόλλητο ύφασμα. Το βάθος της κάθε πιέτας της πλαϊνής τσέπης είναι των δύο πρώτων (κλειστές πιέτες) προς τα πίσω 2,5cm η καθεμία και της τρίτης 5,5cm. Η θέση της πλαϊνής τσέπης είναι συμμετρική ως προς την πλαϊνή ραφή του παντελονιού. Η κάθε τσέπη θα κουμπώνει με δύο αρσενικές και θηλυκές αυτόδετες ταινίες VELCRO διαστάσεων 4cm x 2cm χρώματος όμοιου με το ύφασμα του παντελονιού ώστε το κούμπωμα τους να μην είναι ορατό. Οι θηλυκές ταινίες VELCRO ράβονται στο εσωτερικό φύλλο του καπακιού. Τόσο οι αρσενικές όσο και οι θηλυκές ταινίες VELCRO ράβονται με περιμετρική και χιαστί ραφή. Εσωτερικά των τσεπών υπάρχει ειδικό διαχωριστικό από συνθετικό ύφασμα, ελαφρώς χνουδιασμένο από την εξωτερική πλευρά, με κεντρικό γαζί για τη δημιουργία δύο θηκών. Το ειδικό διαχωριστικό φέρει στο επάνω μέρος του ρέλι φάρδους 1cm από το ύφασμα της παραγράφου 2.1.1.

2.2.3.1.4 Κορδόνια

Στο κάτω άκρο των σκελών το ύφασμα αναδιπλώνεται κατά περίπου 2,5cm και δημιουργείται τούνελ για να περνάει κορδόνι της παραγράφου 2.1.4 που έχει ως σκοπό τη συστολή και σύσφιξη των άκρων. Ο τρόπος κατασκευής φαίνεται στο σχέδιο 16 του Παραρτήματος "Δ".

2.2.3.1.5 Ζώνη

2.2.3.1.5.1 Η ζώνη αποτελείται από τέσσερα βασικά κομμάτια (ζωνάκια) που έχουν πλάτος περίπου 5cm. Τα τέσσερα βασικά κομμάτια (ζωνάκια) είναι το εσωτερικό ζωνάκι πίσω, το εξωτερικό ζωνάκι πίσω, το δεξί ζωνάκι εμπρός (διπλό) και το αριστερό ζωνάκι εμπρός (διπλό). Τα τέσσερα βασικά κομμάτια φέρουν ανοίγματα σε συγκεκριμένα σημεία για την εφαρμογή του ενός κομματιού μέσα στο άλλο. Το αριστερό ζωνάκι εμπρός έχει εσωτερική μόστρα μήκους 7,5cm ενώ το δεξί ζωνάκι εμπρός έχει εσωτερική μόστρα μήκους 13cm. Το εξωτερικό ζωνάκι πίσω αναδιπλώνεται στις άκρες του κατά 3cm κάνοντας μόστρα, ενώ στο εσωτερικό ζωνάκι πίσω υπάρχει πρόσθετο κομμάτι υφάσματος μήκους 10cm. Εξωτερικά η ζώνη φέρει πέντε στυλάκια, από τα οποία τα τέσσερα έχουν διαστάσεις 4,3cm x 7cm και το κεντρικό πίσω στυλάκι 2,5cm x 7cm (σχέδιο 34 του Παραρτήματος "ΣΤ"). Οι θέσεις των στυλακίων φαίνονται στα σχέδια 16, 17 και 18 του Παραρτήματος "Δ". Όλα τα κομμάτια της ζώνης είναι από το ύφασμα της παραγράφου 2.1.1. Ο τρόπος σύνδεσης των βασικών κομματιών της ζώνης απεικονίζεται στα σχέδια 30, 31, 32 και 33 του Παραρτήματος "ΣΤ".

2.2.3.1.5.2 Τα τέσσερα βασικά κομμάτια της ζώνης συνδέονται μεταξύ τους με ισχυρές, αυξομειούμενες ελαστικές ταινίες της παραγράφου 2.1.6 διαστάσεων 7cm x 3,5cm για την προσαρμογή του μήκους της ζώνης και τη διευκόλυνση των κινήσεων του σώματος. Συνολικά χρησιμοποιούνται τέσσερις (4) ελαστικές ταινίες ως εξής:

α) Οι δύο (2) ελαστικές ταινίες ράβονται στο τέλος του κάθε διπλού μπροστινού κομματιού ζώνης (ανάμεσα στο διπλό κομμάτι υφάσματος) και τελειώνουν στο εσωτερικό του πίσω κομματιού ζώνης πίσω από τα δύο (2) ακριανά στυλάκια.

β) Οι άλλες δύο (2) ελαστικές ταινίες ράβονται στα άκρα του εσωτερικού πίσω κομματιού ζώνης (ανάμεσα στο εσωτερικό πίσω ζωνάκι και στο πρόσθετο κομμάτι του) και τελειώνουν στο εσωτερικό του μπροστινού κομματιού ζώνης κοντά στο κούμπωμα.

2.2.3.1.6 Ενισχυτικό ύφασμα καβάλου

Οι διαστάσεις του ενισχυτικού υφάσματος για τον άνω καβάλο είναι 25-26,5cm για τα μεγέθη S,M,L και 27-28,5cm για τα μεγέθη XL, 2XL, 3XL. Οι διαστάσεις του ενισχυτικού υφάσματος για τον κάτω καβάλο είναι σταθερά 15cm. Ο άνω καβάλος ξεκινάει σε απόσταση 13-14cm από το κάτω μέρος της ζώνης. Το ενισχυτικό ύφασμα καβάλου φαίνεται στα σχέδια 18 του Παραρτήματος "Δ" και 34 του Παραρτήματος "Ζ".

2.2.3.2 Στο παντελόνι υπάρχουν συνολικά 44 πονταρισίες. Αναλυτικότερα υπάρχουν, τέσσερις σε κάθε στυλάκι της ζώνης ($5 \times 4 = 20$), μία στη βάση κάθε μπροστινής τσέπης, μία στο άνω μέρος κάθε μπροστινής τσέπης, τέσσερις σε χιαστί ραφή στις γωνίες του καπακιού κάθε πλαϊνής τσέπης ($4 \times 2 = 8$), τρεις σε κάθε πλαϊνή τσέπη ($3 \times 2 = 6$), δύο σε κάθε πίσω τσέπη (φιλέτο) ($2 \times 2 = 4$) και δύο στη βάση του μπροστινού ανοίγματος (φερμουάρ).

2.2.3.3 Οι ραφές του καβάλου εμπρός και πίσω γίνονται με διπλά ή τριπλά γαζιά και με τη χρήση δίγαζης ή τρίγαζης μηχανής.

2.2.3.4 Οι ραφές των μπροστινών τσεπών, οι ραφές των καττακιών των πίσω τσεπών, οι ραφές των πλαϊνών τσεπών, οι κάθετες και οι οριζόντιες ραφές των στυλακίων της ζώνης, οι ραφές των μπροστινών φύλλων μεταξύ τους, οι ραφές του ενισχυτικού υφάσματος καβάλου καθώς και η μόστρα του φερμουάρ γίνονται με διπλά γαζιά και με τη χρήση δίγαζης μηχανής.

2.2.3.5 Οι εσωτερικές πιέτες των τσεπών, οι οριζόντιες ραφές των στυλακίων καθώς και η ζώνη, το πάνω μέρος των καττακιών των πίσω τσεπών (φιλέτο) καθώς και η μόστρα του φερμουάρ στην άκρη γίνονται με γαζί 3mm (τσίμα γαζί).

2.2.3.6 Κάτω από τον καβάλο και εκατέρωθεν της ραφής των μπροστινών και πίσω φύλλων δημιουργείται από μία (1) τρύπα εξαερισμού (συνολικά 4) διαμέτρου 5mm τοποθετημένες στις κορυφές νοητού τετραγώνου πλευράς 4cm όπως φαίνεται στο σχέδιο 35 του Παραρτήματος "Η". Κάθε τρύπα πρέπει να είναι ενισχυμένη περιμετρικά με πυκνή ενισχυτική ραφή. Δεν θα πρέπει να είναι: α) κλειστές τρύπες, β) κακή ενίσχυση της ραφής, γ) αραιή ενίσχυση της ραφής, δ) διαφορετική διάμετρος και ε) λάθος απόσταση μεταξύ τους .

2.2.3.7 Το παντελόνι θα συνοδεύεται από ένα επιπλέον κουμπί της παραγράφου 2.1.3, το οποίο θα είναι ραμμένο στη μόστρα του αριστερού φύλλου σε απόσταση 3cm κάτω από το ήδη υπάρχον κουμπί.

3. ΔΕΙΓΜΑΤΟΛΗΨΙΑ

3.1 Δείγματα

3.1.1 Επίσημα Δείγματα

Τα επίσημα δείγματα τα οποία δίδονται για την διαδικασία προκηρύξεως διαγωνισμού προμήθειας του υλικού, ισχύουν μόνο για τα χαρακτηριστικά που αναγράφονται στις καρτέλες τους. Σε περίπτωση που υπάρχουν ασυμφωνίες μεταξύ των επισήμων δειγμάτων και όρων της προδιαγραφής που δεν διευκρινίζονται αλλού, υπερισχύει η προδιαγραφή. Τα επίσημα δείγματα δεν ισχύουν για τυχόν κακοτεχνίες ή κατασκευαστικές ατέλειες που μπορεί να υπάρχουν σ' αυτά.

3.1.2 Δείγματα Προμηθευτών για Αξιολόγηση

3.1.2.1 Οι υποψήφιοι προμηθευτές θα καταθέτουν μαζί με τις προσφορές τους, **2 πλήρεις στολές (μία σε μέγεθος Μ και μία σε μέγεθος XL)** οι οποίες θα ελέγχονται μακροσκοπικά από την επιτροπή αξιολόγησης των προσφορών, με βάση τα αναφερόμενα στην προδιαγραφή και στα **επίσημα δείγματα**.

3.1.2.2 Εφόσον τα δείγματα ικανοποιούν μακροσκοπικά τις απαιτήσεις της προδιαγραφής, τότε οι τεχνικές προσφορές των αντίστοιχων προμηθευτών θα γίνονται αποδεκτές. Ως προς τον χρωματισμό θα γίνονται αποδεκτές μικρές αποκλίσεις.

3.1.2.3 Κατά το στάδιο του μακροσκοπικού ελέγχου θα απορρίπτονται οι προσφορές των προμηθευτών των οποίων τα δείγματα δεν ικανοποιούν τις απαιτήσεις των κανόνων της τέχνης ως προς την ποιότητα ραφής καθώς και τις διαστάσεις.

3.1.2.4 Τα δείγματα των προμηθευτών που έλαβαν μέρος στο διαγωνισμό και δεν επελέγησαν θα τους επιστρέφονται.

3.1.3 Σημειώσεις

3.1.3.1 Κατά το μακροσκοπικό έλεγχο θα πρέπει απαραίτητα να ελέγχεται η εργασία κατασκευής, τόσο των χιτωνίων όσο και των παντελονιών, και από την ανάποδη όψη τους.

3.1.3.2 Οι λοιπές λεπτομέρειες ραφής και κατασκευής της στολής θα πρέπει να είναι όπως στο επίσημο δείγμα σε συνδυασμό με την παρούσα προδιαγραφή.

3.2 Μερίδα-Δειγματοληψία

3.2.1 Μερίδα

Όλη η ποσότητα αποτελεί μία (1) μερίδα και παραλαμβάνονται μακροσκοπικά χωρίς έκπτωση τιμής, αν δεν διαπιστωθούν εκτροπές από τους όρους της σύμβασης.

3.2.2 Μακροσκοπικός Έλεγχος

Η Επιτροπή Ελέγχου και Παραλαβής επιλέγει τυχαία το 10% των σετ στολών από διαφορετικά χαρτοκιβώτια συσκευασίας. Οι παραπάνω στολές αποτελούν το δείγμα μακροσκοπικού ελέγχου, τα οποία η Επιτροπή συγκρίνει με την παρούσα Προδιαγραφή καθώς και με το επίσημο δείγμα για τα εξής:

α) Ο χρωματισμός και ο τρόπος κατασκευής πρέπει να συμφωνεί με αυτόν του Επίσημου δείγματος της Υπηρεσίας.

β) Οι διαστάσεις, τα μεγέθη και τα ποσοστά μεγεθών να είναι σύμφωνα με τον επισυναπτόμενο πίνακα της προδιαγραφής.

γ) Η ποιότητα της εργασίας κατασκευής να είναι σύμφωνα με τα σχέδια της προδιαγραφής.

δ) Η συσκευασία και οι επισημάνσεις σύμφωνα με τα αναφερόμενα στην προδιαγραφή.

3.2.3 Χημικός Έλεγχος

Η Επιτροπή Ελέγχου και Παραλαβής για κάθε μερίδα, λαμβάνει τυχαία έξι (6) πλήρες στολές από διαφορετικά χαρτοκιβώτια συσκευασίας. Από τις έξι (6) στολές, οι τρεις (3) στέλνονται στο ΕΒΕΤΑΜ ΑΕ παράρτημα Αθηνών (πρώην ΕΤΑΚΕΙ τηλ.210 9234932) για χημικό έλεγχο και αντιπροσωπεύουν το δείγμα, ενώ οι υπόλοιπες τρεις (3) αποτελούν το αντιδείγμα και παραδίνονται στην Υπηρεσία που κάνει την προμήθεια όπου και τηρούνται μέχρι πέρατος της προμήθειας. Τα έξι (6) τεμάχια του δείγματος-αντιδείγματος επιβαρύνουν τον προμηθευτή και προσκομίζονται επιπλέον της συνολικής ποσότητας.

3.3 ΒΙΟΜΗΧΑΝΙΚΑ ΠΡΟΤΥΠΑ

3.3.1 Ο μειοδότης πριν από την μαζική παραγωγή, υποχρεούται να κατασκευάσει **2 πλήρεις στολές στα μεγέθη M και XL** από τον κάθε τύπο, σύμφωνα με τις τεχνικές προδιαγραφές, συμμορφούμενος και προς τις τυχόν υποδείξεις της Υπηρεσίας, τα οποία θα προσκομίσει στη Δ/ση Τεχνικής Υποστήριξης και τα οποία αφού επισημοποιηθούν, θα χρησιμοποιηθούν σαν υποδείγματα: 1) για την κατασκευή των υπολοίπων και 2) για την ποιοτική και οριστική παραλαβή.

3.3.2 Εφόσον τα παραπάνω δείγματα ικανοποιούν πλήρως τις απαιτήσεις της Υπηρεσίας, επισημοποιούνται σαν προδείγματα και τηρούνται ανά ένα ,από την επιτροπή παραλαβής και από τον προμηθευτή. Εάν τα δείγματα αυτά, δεν συμφωνούν πλήρως με τις απαιτήσεις των τεχνικών προδιαγραφών, δεν επισημοποιούνται και ο προμηθευτής υποχρεούται να προσκομίσει νέα δείγματα προς επισημοποίηση.

3.3.3 Το χρονικό διάστημα που απαιτείται για την κατασκευή και επισημοποίηση των παραπάνω δειγμάτων συμπεριλαμβάνεται στο συνολικό χρόνο παράδοσης.

4. ΔΙΑΦΟΡΑ

4.1 Συσσκευασία

4.1.1 Κάθε χιτώνιο κουμπωμένο και με τα μανίκια στο πίσω φύλο διπλώνεται μία (1) φορά κατά τη γραμμή της μέσης.

Κάθε παντελόνι διπλώνεται μία (1) φορά πάνω από την ενίσχυση των γονάτων.

Κάθε στολή να είναι τοποθετημένη μέσα σε νάυλον σφραγισμένη σακούλα πάνω στην οποία αναγράφεται το μέγεθος.

Κάθε είκοσι (20) πλήρη στολές (σετ) ίδιου μεγέθους, τοποθετούνται μέσα σε πεντάφυλλο χαρτοκιβώτιο συσκευασίας, καταλλήλων διαστάσεων, του Παραρτήματος "ΙΕ" Το χαρτοκιβώτιο συσκευασίας σφραγίζεται στο πάνω μέρος με συγκολλητική χαρτοταινία.

4.1.2 Κάθε χαρτοκιβώτιο συσκευασίας φέρει εξωτερικά ταινία (τσέρκι) μεταλλικό ή πλαστικό, ένα κατά τον διαμήκη και ένα κατά τον εγκάρσιο άξονα.

4.2 Επισημάνσεις

4.2.1 Σε κάθε χιτώνιο στο μέσον του γιακά πίσω (εσωτερικά) και σε κάθε παντελόνι στο μέσο της ζώνης (εσωτερικά) ράβεται λευκή ετικέτα στην οποία είναι γραμμένα με μαύρα ανεξίτηλα γράμματα τα παρακάτω:

ΕΛΛΗΝΙΚΗ ΑΣΤΥΝΟΜΙΑ
ΣΤΟΛΗ 8δ «Νέου Τύπου»
ΒΑΜΒΑΚΙ/ΠΟΛΥΕΣΤΕΡΑΣ
80/20

ΜΕΓΕΘΟΣ

ΚΑΤΑΣΚΕΥΑΣΤΗΣ

ΑΡ. ΣΥΜΒΑΣΗΣ



4.2.2 Εξωτερικά σε κάθε χαρτοκιβώτιο τυπώνονται με μαύρη ανεξίτηλη μελάνη τα παρακάτω στοιχεία:

ΕΛ.ΑΣ.
ΠΛΗΡΕΙΣ ΣΤΟΛΕΣ 8δ ΝΕΟΥ ΤΥΠΟΥ

ΚΑΤΑΣΚΕΥΑΣΤΗΣ

ΑΡΙΘΜΟΣ/ΗΜΕΡΟΜΗΝΙΑ ΣΥΜΒΑΣΗΣ
ΜΕΓΕΘΟΣ
ΠΟΣΟΤΗΤΑ (ΣΕΤ)

4.3 Παραλαβή - Απόρριψη

4.3.1 Οι στολές παραλαμβάνονται οριστικά από την Επιτροπή Ελέγχου και Παραλαβής αν συμφωνούν με τις απαιτήσεις του μακροσκοπικού και εργαστηριακού ελέγχου της παρούσας προδιαγραφής. Για εκτροπές που αφορούν το ύφασμα ισχύουν αντίστοιχα τα όσα αναφέρονται στο βιβλίο του Υπουργείου Εμπορίου «Τεχνικές προδιαγραφές Υφασμάτων». Ενώ για τις εκτροπές που αφορούν τη συσκευασία ή τις επισημάνσεις επιβάλλεται η συμμόρφωση με τις απαιτήσεις της Προδιαγραφής. Αν οι εκτροπές εμφανίζονται σε πολλά χαρακτηριστικά κατασκευής και το σύνολο των επί μέρους εκπτώσεων υπερβαίνει το δέκα τοις εκατό (10%), της συμβατικής τιμής προμήθειας, τότε οι στολές απορρίπτονται καθώς επίσης και σε άλλη περίπτωση.

4.3.2 Έλεγχος Χαρτοκιβωτίων Συσκευασίας(Μακροσκοπικός-Χημικός)

Η Επιτροπή Ελέγχου και Παραλαβής ανάλογα με τον αριθμό των χαρτοκιβωτίων που προσκομίζονται, παίρνει τυχαία τις ακόλουθες ποσότητες χαρτοκιβωτίων τις οποίες ελέγχει όπως αναφέρεται στο Παράρτημα "ΙΖ" της Προδιαγραφής.

A/A	ΑΡΙΘΜΟΣ ΧΑΡΤΟΚΙΒΩΤΙΩΝ	ΠΟΣΟΤΗΤΑ ΓΙΑ ΕΛΕΓΧΟ	ΕΠΙΤΡΕΠΟΜΕΝΟ ΠΛΗΘΟΣ ΕΛΑΤΤΩΜΑΤΩΝ	ΠΑΡΑΤΗΡΗΣΕΙΣ
1	έως - 50	2	0	Τα ελαττώματα αναφέρονται στον εργαστηριακό έλεγχο των χαρτοκιβωτίων
2	51 - 500	4	0	
3	501 και άνω	6	0	

Από την παραπάνω ποσότητα των χαρτοκιβωτίων τα μισά θα αποτελέσουν το δείγμα και τα άλλα μισά το αντίδειγμα. Το δείγμα αποστέλλεται στο ΕΒΕΤΑΜ ΑΕ παράρτημα Αθηνών (πρώην ΕΤΑΚΕΙ τηλ.210 9234932) για τον εργαστηριακό έλεγχο, σύμφωνα με στο Παράρτημα "ΙΕ" της Προδιαγραφής ενώ το αντίδειγμα πηγαίνει στην Υπηρεσία που διενεργεί την προμήθεια και επιστρέφεται στον προμηθευτή μετά την ολοκλήρωση της Σύμβασης.

4.3.3 Χρόνος Παράδοσης : Ανά ½ της ποσότητας εντός τριών (3) και πέντε (5) μηνών αντίστοιχα από την υπογραφή της σύμβασης στις Αποθήκες της Δ/σης Διαχείρισης υλικού (Αμυγδαλέζα -Αχαρνών- Αττικής).

ΠΑΡΑΡΤΗΜΑ Α

ΚΑΤΑΣΚΕΥΑΣΤΙΚΟ ΣΧΕΔΙΟ ΧΙΤΩΝΙΟΥ ΕΜΠΡΟΣ

ΕΜΠΡΟΣ

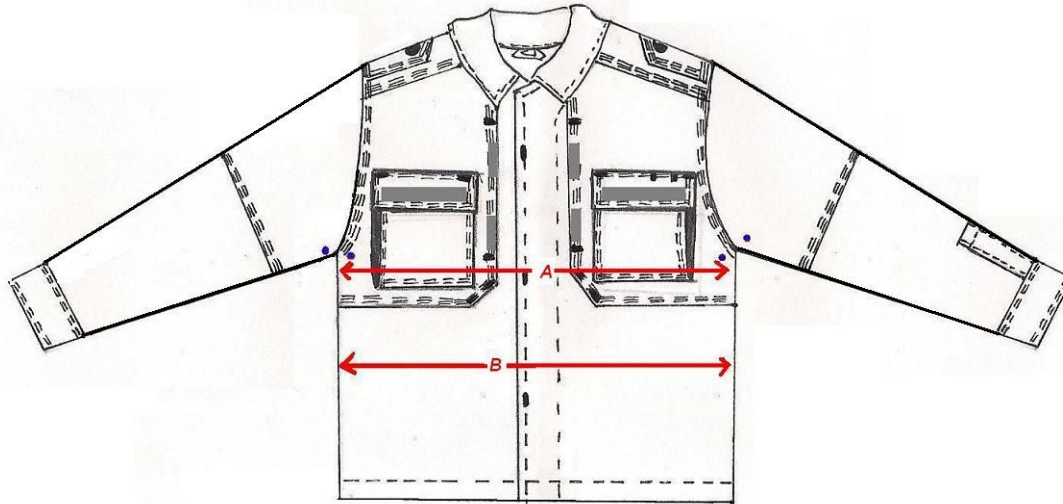

ΣΧΕΔΙΟ 1

ΕΜΠΡΟΣ ΚΟΥΜΠΟΤΡΥΠΕΣ

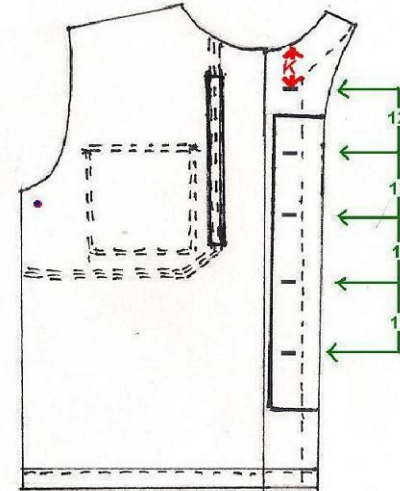

ΣΧΕΔΙΟ 2

ΠΡΟΣΘΕΤΟ ΚΟΜΜΑΤΙ ΕΜΠΡΟΣ

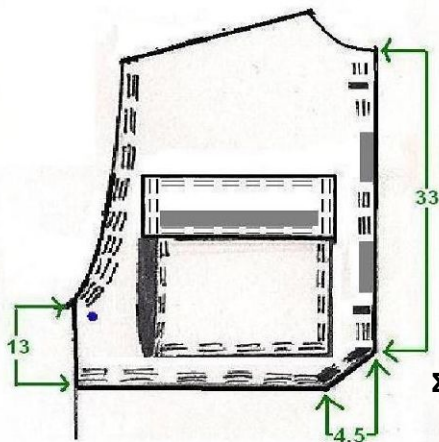

ΣΧΕΔΙΟ 3

ΚΑΠΑΚΙ ΔΕΞΙ

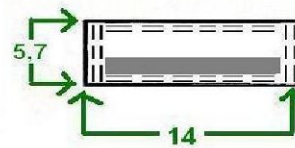

ΚΑΠΑΚΙ ΑΡΙΣΤΕΡΟ



ΚΑΠΑΚΙ ΕΣΩΤΕΡΙΚΑ



ΣΧΕΔΙΟ 4

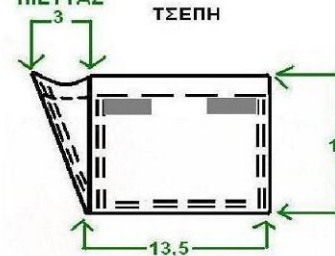

Όλες οι διαστάσεις δίνονται σε εκατοστά (cm).

ΠΑΡΑΡΤΗΜΑ Β

ΚΑΤΑΣΚΕΥΑΣΤΙΚΟ ΣΧΕΔΙΟ ΧΙΤΩΝΙΟΥ ΠΙΣΩ

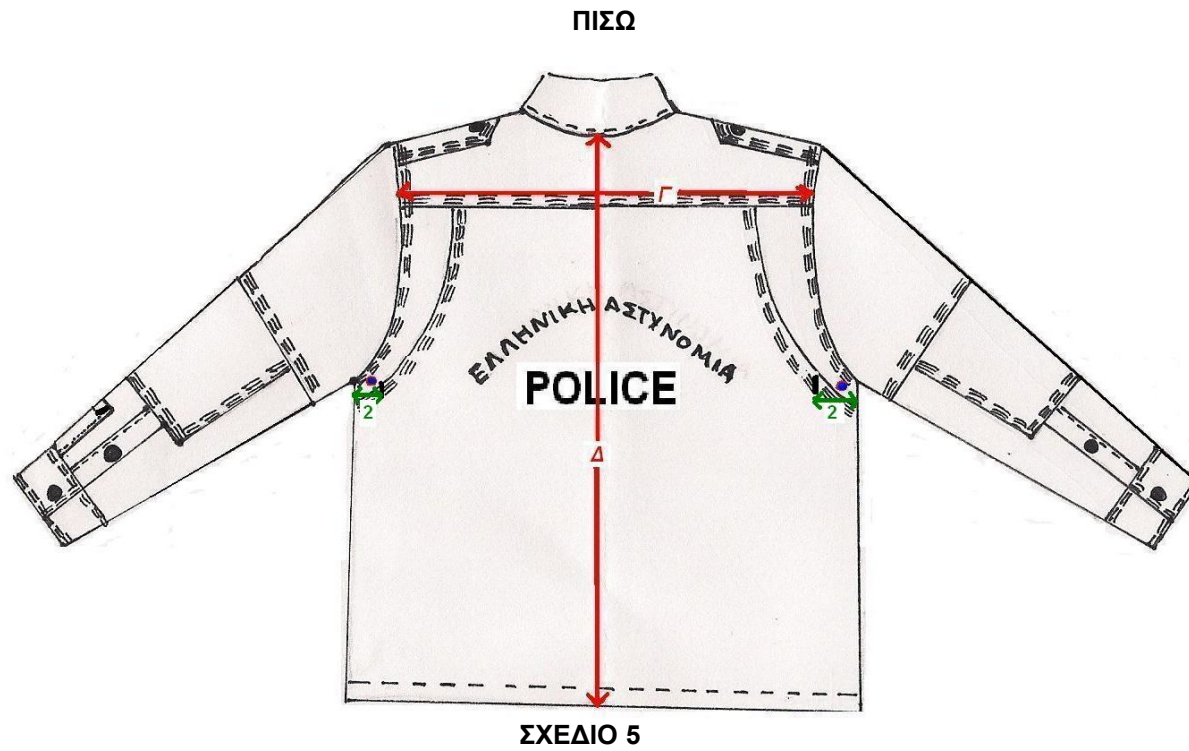

ΩΜΙΤΗΣ

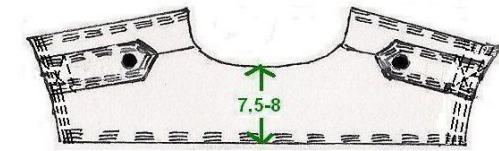

ΣΧΕΔΙΟ 6

ΜΑΣΧΑΛΗ ΠΙΣΩ

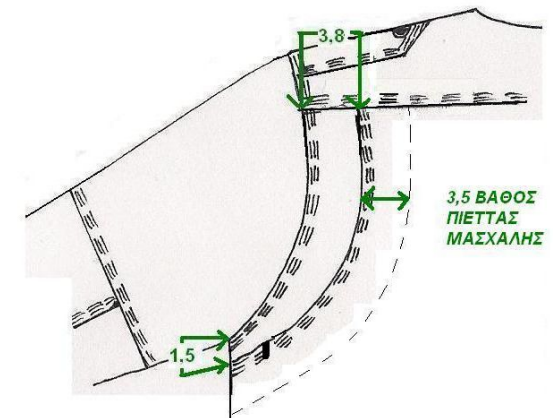

ΣΧΕΔΙΟ 7

Όλες οι διαστάσεις δίνονται σε εκατοστά (cm).

ΠΑΡΑΡΤΗΜΑ Γ

ΚΑΤΑΣΚΕΥΑΣΤΙΚΟ ΣΧΕΔΙΟ ΜΑΝΙΚΙΟΥ-ΓΙΑΚΑ

ΜΑΝΙΚΙ ΑΡΙΣΤΕΡΟ

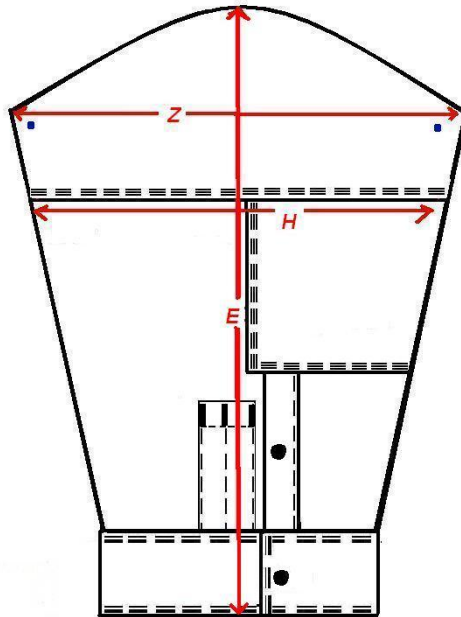

ΜΑΝΙΚΙ ΔΕΞΙ

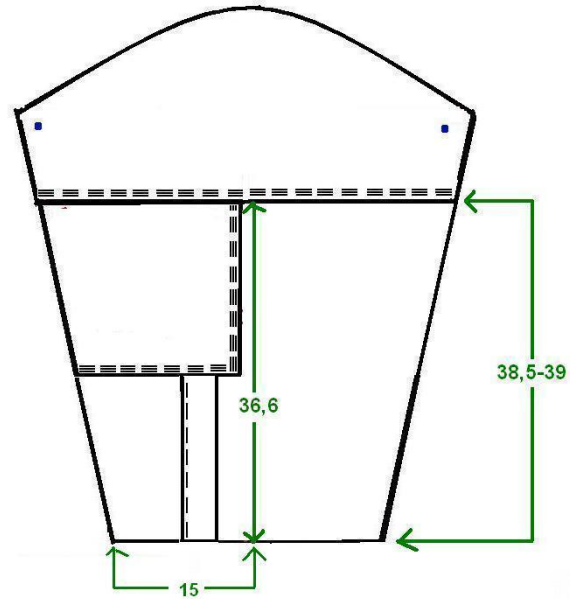

ΕΠΙΑΓΚΩΝΙΟ

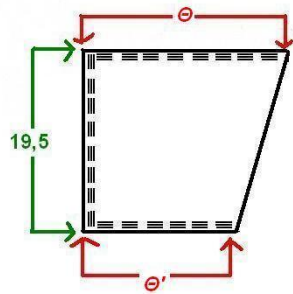

ΓΙΑΚΑΣ

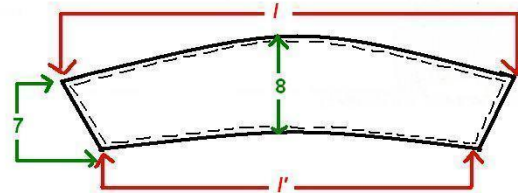

Όλες οι διαστάσεις δίνονται σε εκατοστά (cm).

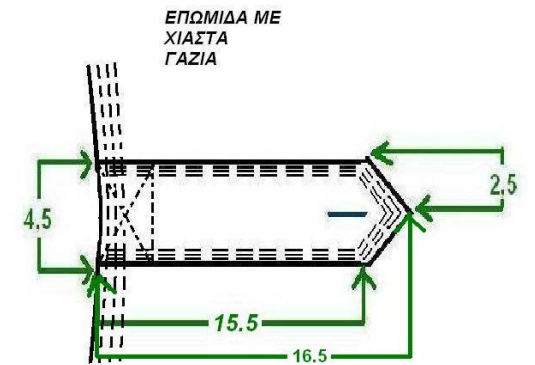
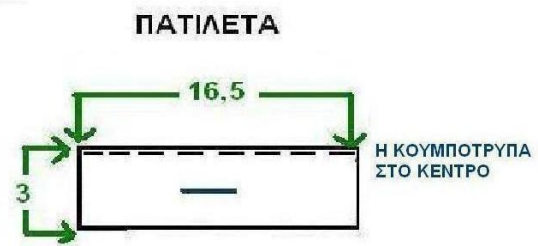
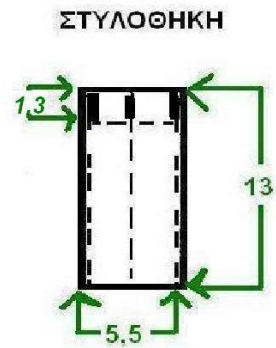
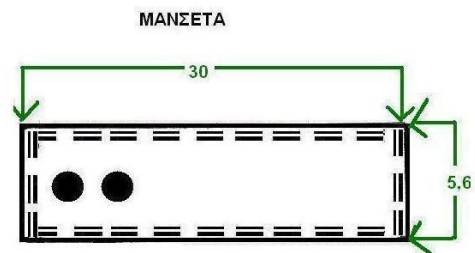

ΠΑΡΑΡΤΗΜΑ Δ

ΚΑΤΑΣΚΕΥΑΣΤΙΚΟ ΣΧΕΔΙΟ ΠΑΝΤΕΛΟΝΙΟΥ

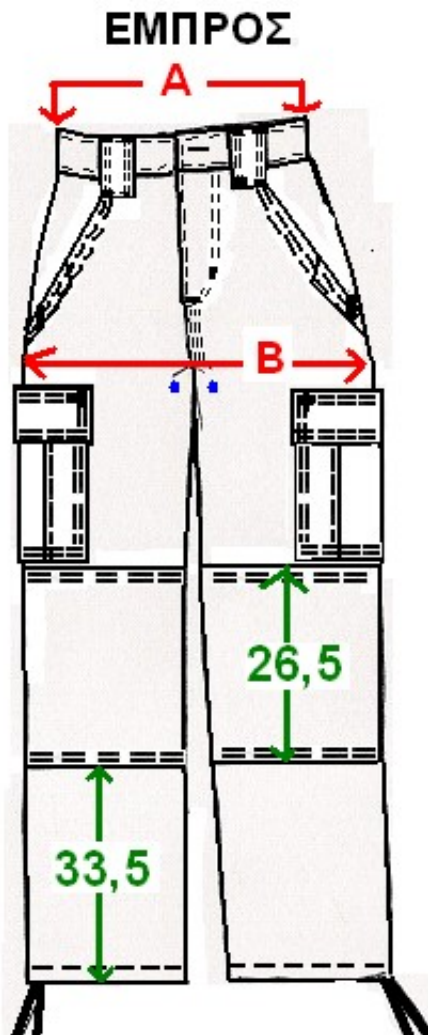

ΣΧΕΔΙΟ 16

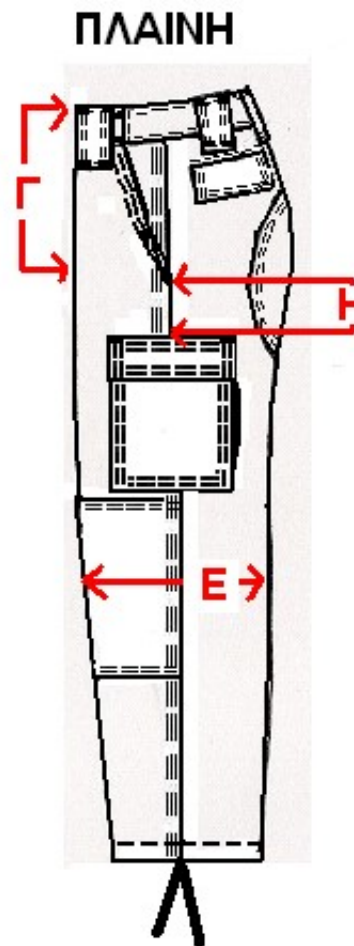

ΣΧΕΔΙΟ 17

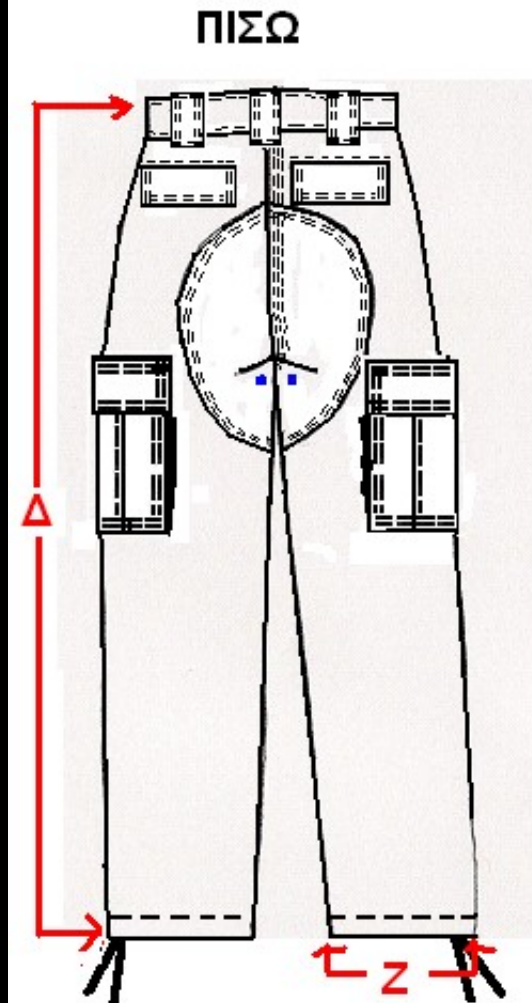

ΣΧΕΔΙΟ 18

Όλες οι διαστάσεις δίνονται σε εκατοστά (cm).

ΠΑΡΑΡΤΗΜΑ Ε

ΚΑΤΑΣΚΕΥΑΣΤΙΚΟ ΣΧΕΔΙΟ ΜΠΡΟΣΤΙΝΗΣ ΤΣΕΠΗΣ ΠΑΝΤΕΛΟΝΙΟΥ

ΑΠΟΣΤΑΣΗ ΤΣΕΠΗΣ

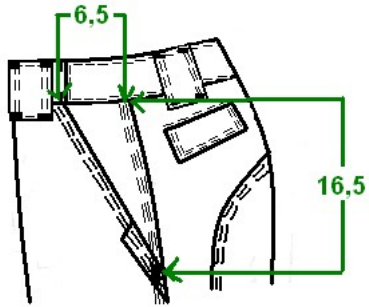

ΣΧΕΔΙΟ 19

ΤΣΕΠΑΚΙ ΕΣΩΤΕΡΙΚΟ ΜΟΝΟ ΑΡΙΣΤΕΡΑ

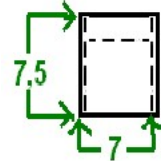

ΣΧΕΔΙΟ 20

ΤΣΕΠΟΝ ΑΡΙΣΤΕΡΗΣ ΤΣΕΠΗΣ

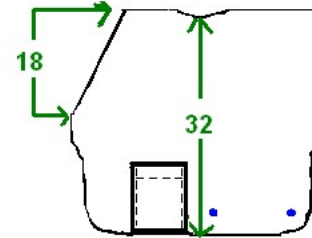

ΣΧΕΔΙΟ 21

ΤΣΕΠΟΝ ΔΕΞΙΑΣ ΤΣΕΠΗΣ

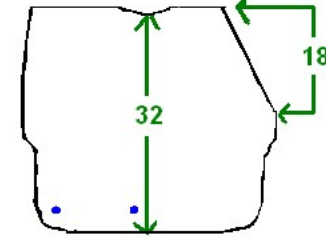

ΣΧΕΔΙΟ 22

ΚΑΘΡΕΠΤΗΣ ΤΣΕΠΗΣ ΕΜΠΡΟΣ

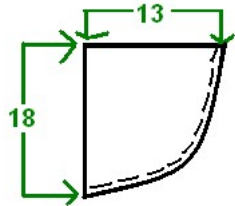

ΣΧΕΔΙΟ 23

ΚΑΠΑΚΙ ΕΣΩΤΕΡΙΚΑ

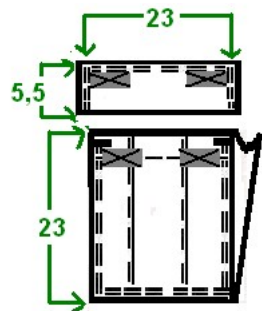

ΣΧΕΔΙΟ 24

ΚΑΤΑΣΚΕΥΑΣΤΙΚΟ ΣΧΕΔΙΟ ΠΛΑΪΝΗΣ ΤΣΕΠΗΣ ΠΑΝΤΕΛΟΝΙΟΥ

ΑΝΟΙΧΤΗ ΤΣΕΠΗ

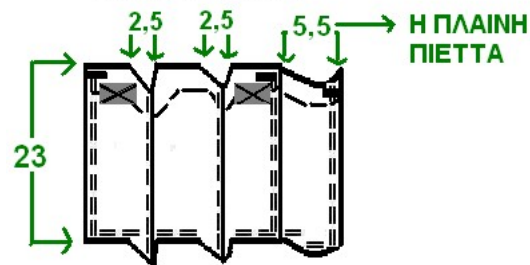

ΣΧΕΔΙΟ 25

ΤΣΕΠΗ ΠΛΑΙΝΗ

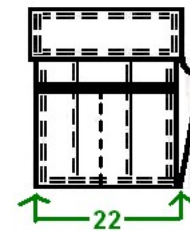

ΣΧΕΔΙΟ 26

ΕΙΔΙΚΟ ΔΙΑΧΩΡΙΣΤΙΚΟ ΠΛΑΪΝΗΣ ΤΣΕΠΗΣ

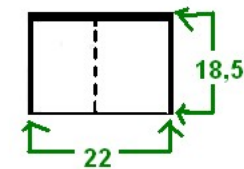

ΣΧΕΔΙΟ 27

Όλες οι διαστάσεις δίνονται σε εκατοστά (cm).

ΚΑΤΑΣΚΕΥΑΣΤΙΚΟ ΣΧΕΔΙΟ ΠΙΣΩ ΤΣΕΠΗΣ ΠΑΝΤΕΛΟΝΙΟΥ

ΑΠΟΣΤΑΣΗ ΖΩΝΗ-ΠΙΣΩ ΚΑΠΑΚΙ

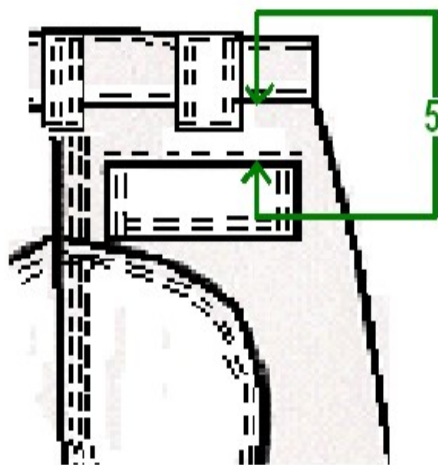

ΣΧΕΔΙΟ 28

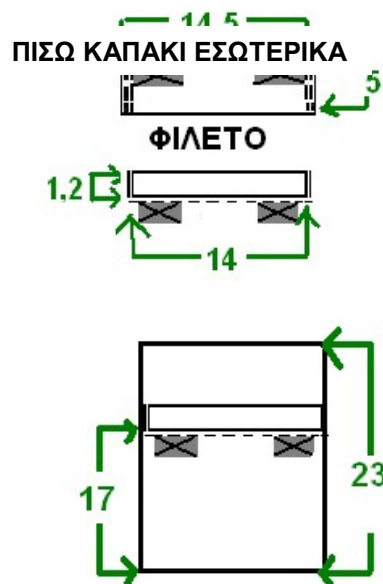

ΣΧΕΔΙΟ 29

Όλες οι διαστάσεις δίνονται σε εκατοστά (cm).

ΠΑΡΑΡΤΗΜΑ ΣΤ

ΚΑΤΑΣΚΕΥΑΣΤΙΚΟ ΣΧΕΔΙΟ ΖΩΝΗΣ

ΕΣΩΤΕΡΙΚΗ ΑΡΙΣΤΕΡΗ ΖΩΝΗ ΕΜΠΡΟΣ



ΕΜΠΡΟΣ ΖΩΝΗ

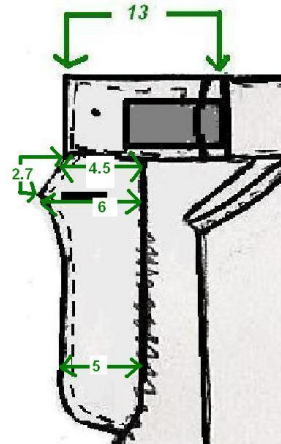

ΣΧΕΔΙΟ 31α

Ε ΕΣΩΤΕΡΙΚΗ ΔΕΞΙΑ ΖΩΝΗ ΕΜΠΡΟΣ

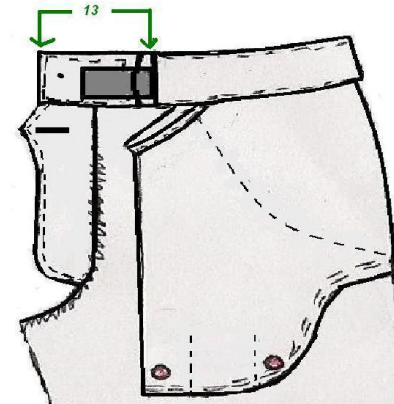

ΣΧΕΔΙΟ 31

ΣΧΕΔΙΟ 31

ΕΜΠΡΟΣ ΖΩΝΗ

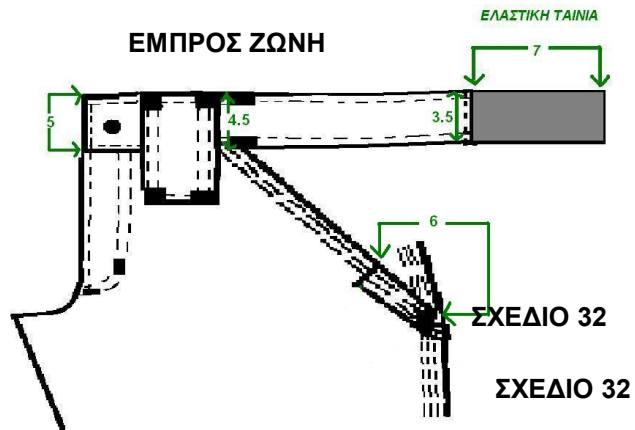

ΣΧΕΔΙΟ 32

ΠΙΣΩ ΖΩΝΗ

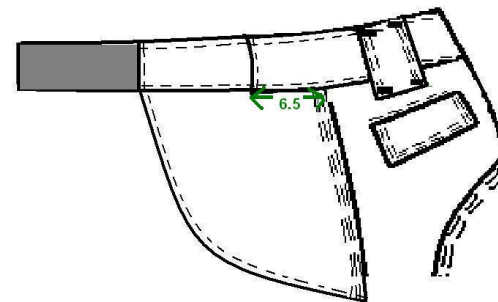

ΣΧΕΔΙΟ 33

ΚΕΝΤΡΙΚΟ ΠΙΣΩ ΘΗΛΑΚΙ



ΣΧΕΔΙΟ 34

ΘΗΛΑΚΙ

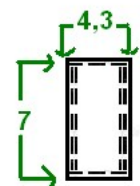

ΠΑΡΑΡΤΗΜΑ Ζ

ΚΑΤΑΣΚΕΥΑΣΤΙΚΟ ΣΧΕΔΙΟ ΕΝΙΣΧΥΤΙΚΟΥ ΥΦΑΣΜΑΤΟΣ ΚΑΒΑΛΟΥ

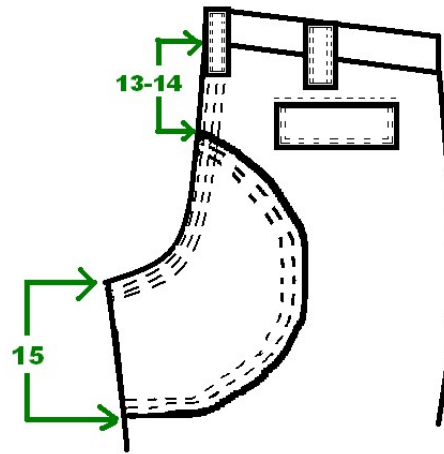

ΣΧΕΔΙΟ 35

Όλες οι διαστάσεις δίνονται σε εκατοστά (cm).

ΠΑΡΑΡΤΗΜΑ Η

ΚΑΤΑΣΚΕΥΑΣΤΙΚΟ ΣΧΕΔΙΟ ΟΠΩΝ ΕΞΑΕΡΙΣΜΟΥ

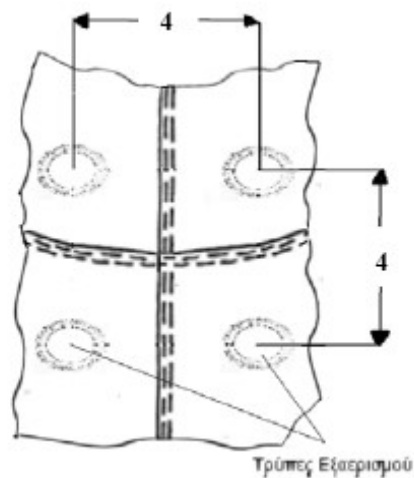

ΣΧΕΔΙΟ 36

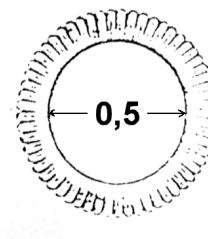

ΣΧΕΔΙΟ 37

Όλες οι διαστάσεις δίνονται σε εκατοστά (cm).

ΠΑΡΑΡΤΗΜΑ Θ

ΚΑΤΑΣΚΕΥΑΣΤΙΚΟ ΣΧΕΔΙΟ ΠΡΟΣΤΑΤΕΥΤΙΚΩΝ ΑΓΚΩΝΩΝ ΚΑΙ ΓΟΝΑΤΩΝ

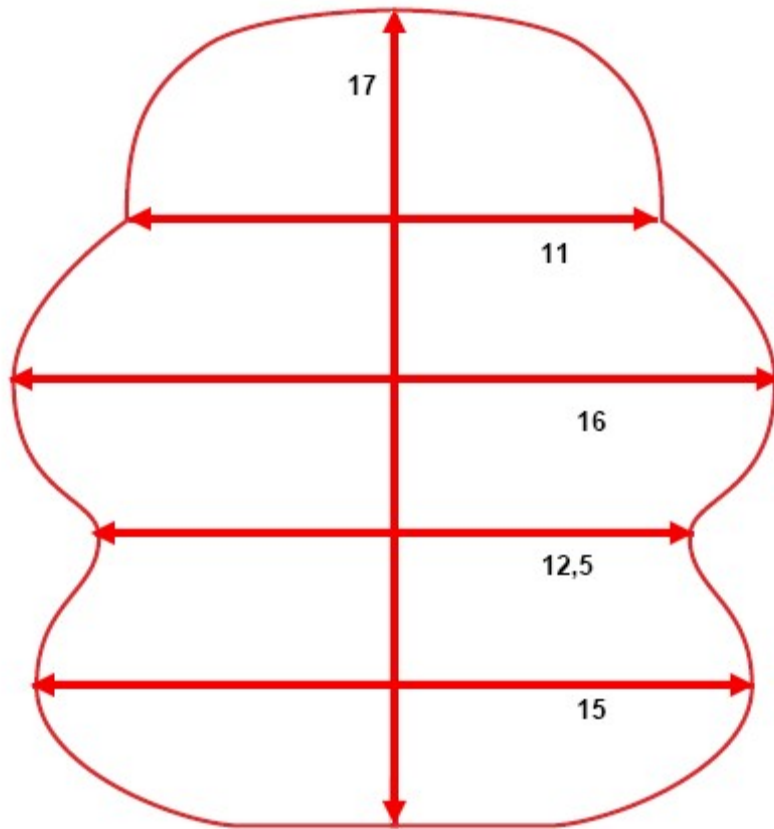

ΣΧΕΔΙΟ 38

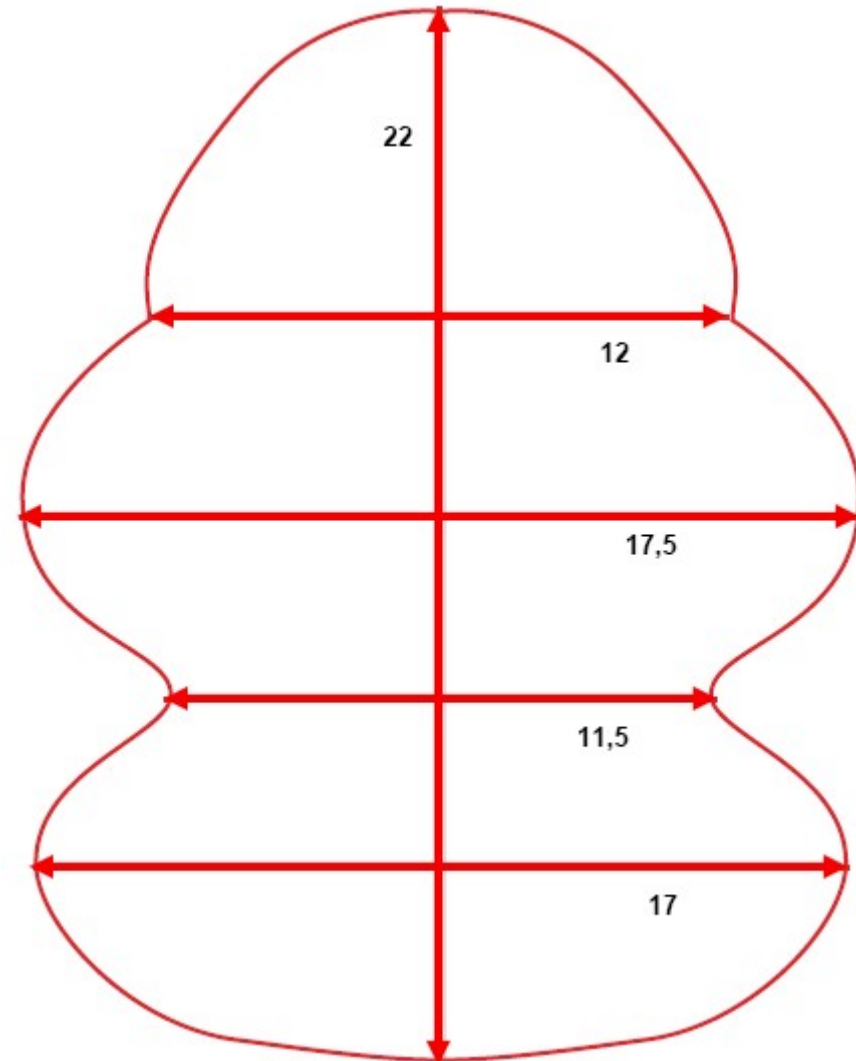

ΣΧΕΔΙΟ 39

ΠΑΡΑΡΤΗΜΑ Ι**ΠΙΝΑΚΑΣ ΤΕΛΙΚΩΝ ΚΑΤΑΣΚΕΥΑΣΤΙΚΩΝ ΣΤΟΙΧΕΙΩΝ ΧΙΤΩΝΙΟΥ**

ΜΕΓΕΘΟΣ	ΗΜΙΠΕΡΙΜΕΤΡΟΣ		ΠΛΑΤΟΣ	ΜΗΚΟΣ	ΜΑΝΙΚΙ	ΗΜΙΠΕΡΙΜΕΤΡΟΣ		ΕΠΙΑΓΚΩΝΙΟ		ΠΕΡΙΛΑΙΜΙΟ		ΚΟΥΜΠΟΤΡΥΠΑ
	ΣΤΗΘΟΣ	ΜΕΣΗ				ΜΑΣΧΑΛΗ	ΜΠΡΑΤΣΟ	ΠΑΝΩ	ΚΑΤΩ	ΚΑΤΩ	ΠΑΝΩ	
	A	B	Γ	Δ	E	Z	H	Θ	Θ'	I	I'	K
S	56	56	45	74.5	64	27	23	21	17	40	45	2
M	60	60	49	76	64	28	24	22	17.5	43	49	2.5
L	64	64	53	77.5	65	29	25	23	18	46	52	3
XL	68	68	57	80.5	65	30	26	23.5	18	50	56	3.5
2XL	72	72	61	82	66	31	27	24	18.5	53	59	4
3XL	76	76	65	83.5	66	32	28	25	19	56	62	4.5

ΟΙ ΑΝΟΧΕΣ ΓΙΑ ΟΛΕΣ ΤΙΣ ΔΙΑΣΤΑΣΕΙΣ ΑΝΩ ΤΩΝ 10CM ΕΙΝΑΙ ± 1CM

ΟΙ ΑΝΟΧΕΣ ΓΙΑ ΟΛΕΣ ΤΙΣ ΔΙΑΣΤΑΣΕΙΣ ΜΕΧΡΙ ΤΑ 10CM ΕΙΝΑΙ ± 0,5CM

Όλες οι διαστάσεις δίνονται σε εκατοστά (cm).

ΠΑΡΑΡΤΗΜΑ ΙΑ

ΠΙΝΑΚΑΣ ΤΕΛΙΚΩΝ ΚΑΤΑΣΚΕΥΑΣΤΙΚΩΝ ΣΤΟΙΧΕΙΩΝ ΠΑΝΤΕΛΟΝΙΟΥ

ΜΕΓΕΘΟΣ	ΗΜΙΠΕΡΙΜΕΤΡΟΣ		ΚΑΤΑΣΤΑΣΗ	ΜΑΚΡΟΣ ΕΞΩΤΕΡΙΚΟ	ΗΜΙΠΕΡΙΜΕΤΡΟΣ		ΑΠΟΣΤΑΣΗ ΔΙΑΓΩΝΙΑΣ ΑΝΩ ΤΣΕΠΗΣ ΜΕ ΠΛΑΪΝΗ
	ΜΕΣΗΣ	ΛΕΚΑΝΗΣ			ΓΟΝΑΤΟ	ΡΕΒΕΡ	
	A	B	Γ	Δ	E	Z	H
S	37	54	23	110	24	20	5
M	41	58	23.5	111	26	22	6
L	45	62	24	112	28	24	7
XL	49	66	24.5	113	30	26	8
2XL	53	70	25	114	32	28	9
3XL	57	74	25.5	115	34	30	10

ΟΙ ΑΝΟΧΕΣ ΓΙΑ ΟΛΕΣ ΤΙΣ ΔΙΑΣΤΑΣΕΙΣ ΤΗΣ ΤΕΧΝΙΚΗΣ ΠΡΟΔΙΑΓΡΑΦΗΣ ΤΟΥ ΠΑΝΤΕΛΟΝΙΟΥ ΑΝΩ ΤΩΝ 10CM ΕΙΝΑΙ ± 1CM

ΟΙ ΑΝΟΧΕΣ ΓΙΑ ΟΛΕΣ ΤΙΣ ΔΙΑΣΤΑΣΕΙΣ ΤΗΣ ΤΕΧΝΙΚΗΣ ΠΡΟΔΙΑΓΡΑΦΗΣ ΤΟΥ ΠΑΝΤΕΛΟΝΙΟΥ ΜΕΧΡΙ ΤΑ 10CM ΕΙΝΑΙ ± 0,5CM

Όλες οι διαστάσεις δίνονται σε εκατοστά (cm).

ΠΑΡΑΡΤΗΜΑ ΙΒ**ΕΙΔΙΚΕΣ ΑΠΑΙΤΗΣΕΙΣ ΓΙΑ ΤΟ ΥΦΑΣΜΑ ΤΟΥΛΑ RIP-STOP Νο 225
[ΒΑΜΒΑΚΙ 80%(±3%) - ΠΟΛΥΕΣΤΕΡΑΣ 20%(±3%)]**

A/A	Τεχνικά Χαρακτηριστικά	Απαιτήσεις	Μέθοδοι ελέγχου
1.	Βάρος σε gr/m ² :	225	ISO 3801
2.	Αντοχή στήμονα σε Kgr:	90	ISO 13934-1
3.	Αντοχή κρόκης σε Kgr:	60	
4.	Πυκνότητα στήμονα (κλωστές/cm):	40	ISO 7211-2
5.	Πυκνότητα κρόκης (κλωστές/cm):	22	
6.	Συστολή στήμονα επί %:	2	EN 26330 & EN 25077 (washing machine and line dry)-40°C
7.	Συστολή κρόκης επί %:	2	
8.	Απώλεια βάρους με έκπλυση επί %:	1	
9.	Τίτλος νήματος στήμονα:	36/2 (ΠΕΝΙΕ)	ISO 7211-5
10.	Τίτλος νήματος κρόκης:	30/2 (ΠΕΝΙΕ)	
11.	Ύφανση:	Οι ενισχύσεις σχηματίζονται ανά 12 κλωστές στήμονα και ανά 23 κλωστές κρόκης με ύφανση 2 κλωστών ως μία.	ISO 7211
12.	Σταθερότητα χρωματισμού	Ελάχιστη	
	• Στο ηλιακό φως:	6	ISO 105-B02
	• Στη μέτρια πλύση:	4-5	ISO 105-C06-40°C
	• Στον ιδρώτα:	4-5	ISO 105-E04
	• Στην ξηρή τριβή:	4-5	ISO 105-X12
	• Στην υγρή τριβή:	3-4	
	• Στο ασθενές χλώριο:	4-5	ISO 105-N03
14.	Χρωματισμός:	Φαιοπράσινο	Ως επίσημου δείγματος
15.	Τίτλος πολυεστέρα:	1,2 – 1,5 Denier μήκος 38-40mm	
16.	pH	5-8,5	ISO 3071
17.	Σύνθεση στήμονα % κ.β	Βαμβάκι 80%- πολυεστέρας 20%	ISO 1833
18.	Σύνθεση κρόκης % κ.β	Βαμβάκι 80%- πολυεστέρας 20%	
19.	Βαφή: Για την βαφή των υφασμάτων θα χρησιμοποιούνται ΥΠΟΧΡΕΩΤΙΚΑ ΚΑΙ ΜΟΝΟ: α. Χρώματα “κάδου” (Vat Dyes) για την βαφή των βαμβακερών ινών. β. Χρώματα “διασποράς” (Dispersed Dyes) για την βαφή των πολυεστερικών ινών.		

20. ΧΡΩΜΑΤΙΣΜΟΣ

α. Ο χρωματισμός θα πρέπει να έχει την απόχρωση των κατατεθέντων τεμαχίων υφάσματος με ανοχές όπως φαίνονται στον παρακάτω ΠΙΝΑΚΑ 1.

β. Έλεγχος χρωματισμού :

Ο χρωματισμός θα ελέγχεται επιπλέον του προβλεπόμενου μακροσκοπικού ελέγχου από την επιτροπή παραλαβής και από το Παράρτημα Αθηνών της ΕΒΕΤΑΜ (πρώην Ε.Τ.Α.Κ.Ε.Ι.) στα δείγματα που θα αποστέλλονται για φυσικοχημικούς ελέγχους, σε περίπτωση δε κατ' έφεση εξέτασης σε Χημικό Εργαστήριο που ανήκει στον ευρύτερο Δημόσιο Τομέα. Για την πραγματοποίηση του παραπάνω ελέγχου μαζί με τα δείγματα θα αποστέλλεται με μέριμνα του Προέδρου της επιτροπής παραλαβής στο Παράρτημα Αθηνών της ΕΒΕΤΑΜ (πρώην Ε.Τ.Α.Κ.Ε.Ι.) και το επίσημο δείγμα της υπηρεσίας το οποίο πήρε ο προμηθευτής προκειμένου να το χρησιμοποιήσει για την κατασκευή του υφάσματος, σε περίπτωση δε κατ' έφεση εξέτασης σε Χημικό Εργαστήριο που ανήκει στον ευρύτερο Δημόσιο Τομέα. Μετά το πέρας του ελέγχου χρωματισμού το επίσημο δείγμα θα επιστρέφεται με μέριμνα της επιτροπής παραλαβής στον προμηθευτή.

Ο έλεγχος της απόχρωσης θα γίνεται με φασματοφωτόμετρο που θα λειτουργεί με διάχυτο φωτισμό του δοκιμίου με πλήρη εκπομπή πηγής η οποία θα προσομοιάζει στη "CIE Source D65". Το υπό εξέταση δοκίμιο πρέπει να παρατηρείται από γωνία που δεν ξεπερνά τις 10° από την κανονική γωνία παρατήρησης, συμπεριλαμβανομένης και της γωνίας αποφυγής κατοπτρισμού. Το μέγεθος του προτύπου ανοίγματος επί της συσκευής που χρησιμοποιείται για τη μέτρηση της απόχρωσης θα πρέπει να είναι διαμέτρου 1,2-1,5 cm. Οι μετρήσεις θα πρέπει να γίνονται σε τρία (3) διαφορετικά σημεία στα τεμάχια του κάθε δείγματος μετρώντας το κάθε σημείο δύο φορές με διαφορετικό προσανατολισμό (υφάδι-στημόνι). Το τελικό αποτέλεσμα θα είναι ο μέσος όρος των έξι (6) μετρήσεων που πραγματοποιήθηκαν [τρία (3) σημεία Χ δύο (2) φορές = έξι (6) για κάθε δείγμα. Τα προς εξέταση σημεία θα πρέπει να είναι διπλωμένα δύο (2) φορές προκειμένου κατά τη μέτρηση να μην επηρεάζονται από το φως.

Κατά τη μέτρηση θα χρησιμοποιείται η εξίσωση CMC (Color Measurement Committees της Society of Dyers and colourists) για τον υπολογισμό του ΔΕ η οποία περιλαμβάνει και διορθωτικούς συντελεστές. Αρχικά θα μετρείται η απόχρωση του επισήμου δείγματος με την ίδια διαδικασία που περιγράφηκε παραπάνω και ο μέσος όρος των μετρήσεων θα είναι η βάση με την οποία θα συγκριθεί η αντίστοιχη απόχρωση του προς εξέταση δείγματος.

ΠΙΝΑΚΑΣ 1

A/A	ΧΡΩΜΑ	ΑΠΟΔΕΚΤΑ ΑΠΟΤΕΛΕΣΜΑΤΑ ΣΥΓΚΡΙΣΗΣ ΕΠΙΣΗΜΟΥ ΔΕΙΓΜΑΤΟΣ ΜΕ ΤΗΝ CMC (ΔΕ)	ΑΠΟΚΛΙΣΕΙΣ	ΕΚΠΤΩΣΗ
1	ΦΑΙΟΠΡΑΣΙΝΟ	Μέχρι και 1,2	Μέχρι και 0,2 πάνω του ορίου, δηλαδή 1,4	0,5% για κάθε 0.1 πάνω του ορίου

Συμμόρφωση με τις απαιτήσεις της R.E.A.Ch.

Οι συμμετέχοντες στο Διαγωνισμό υποχρεούνται μαζί με την τεχνική τους προσφορά να προσκομίσουν, επί ποινή αποκλεισμού, Υπεύθυνη Δήλωση στην οποία να δηλώνει ότι τα υπό προμήθεια είδη θα συμμορφώνονται με τις απαιτήσεις του Κανονισμού ΕΚ 1907/2006 – R.E.A.C.H. (Registration, Evaluation and Authorization of Chemicals) της Ευρωπαϊκής Ένωσης, όπως τροποποιήθηκε και ισχύει. Η δήλωση αυτή αφορά τα παρασκευάσματα καθώς και όλα τα αντικείμενα τα οποία περιέχουν χημικές ουσίες στη σύστασή τους ή στα οποία έχουν εφαρμοστεί χημικές ουσίες και παρασκευάσματα κατά τη παραγωγή τους. Στις ανωτέρω χημικές ουσίες συμπεριλαμβάνονται και τα αζωχρώματα. Η Υπηρεσία μετά την υπογραφή της Σύμβασης διατηρεί το δικαίωμα, όπου και όταν κριθεί αναγκαίο, να ζητήσει να προσκομιστούν δικαιολογητικά τεκμηρίωσης ή να διενεργηθούν εργαστηριακές δοκιμές.

ΠΑΡΑΡΤΗΜΑ ΙΓ**ΕΙΔΙΚΕΣ ΑΠΑΙΤΗΣΕΙΣ ΓΙΑ ΤΑ ΚΟΡΔΟΝΙΑ ΠΟΛΥΕΣΤΕΡΙΚΑ****1. Ποιότητα Πρώτων Υλών**

1.1 Τα κορδόνια είναι κατασκευασμένα από 100% πολυεστέρα.

1.2 Τα τεχνικά χαρακτηριστικά των κορδονιών με τις απαιτούμενες ιδιότητες παρατίθενται στον παρακάτω πίνακα:

A/A	Τεχνικά Χαρακτηριστικά	Απαιτήσεις	Μέθοδοι ελέγχου
1	Μήκος	80-85cm (περιλαμβανομένων και των ενισχύσεων των άκρων)	Οπτικά
2	Φάρδος	Σε όλο το μήκος του κορδονιού περίπου 1cm	Οπτικά
3	Χρωματισμός	Ως Επίσημο Δείγμα	Οπτικά
4	Αντοχή σε εφελκυσμό	110 kgf ελάχιστο	EN ISO 2062

ΠΑΡΑΡΤΗΜΑ ΙΔ**ΕΙΔΙΚΕΣ ΑΠΑΙΤΗΣΕΙΣ ΓΙΑ ΤΗΝ ΥΦΑΝΤΗ ΕΛΑΣΤΙΚΗ ΤΑΙΝΙΑ ΖΩΝΗΣ**

A/A	Τεχνικά Χαρακτηριστικά	Απαιτήσεις	Μέθοδοι ελέγχου
1	Φάρδος	35±1mm	Οπτικά
2	Τίτλος νήματος Πολυεστέρα PES	300 Denier	ISO 7211-5
3	Νήματα ελαστικά	20 ελάχιστο	Οπτικά
4	Ελαστικότητα	≥150%	BS 4952
5	Ύφανση	Ως Επίσημο Δείγμα	

ΠΑΡΑΡΤΗΜΑ ΙΕ΄**ΕΙΔΙΚΕΣ ΑΠΑΙΤΗΣΕΙΣ ΓΙΑ ΠΕΝΤΑΦΥΛΛΑ ΧΑΡΤΟΚΙΒΩΤΙΑ ΣΥΣΚΕΥΑΣΙΑΣ****1. Γενικές Απαιτήσεις**

Τα χαρτοκιβώτια πρέπει να είναι αρίστης ποιότητας και κατασκευής. Κατασκευάζονται από πεντάφυλλο χαρτόνι σε σχήμα ορθογωνίου παραλληλεπιπέδου στις διαστάσεις που φαίνονται στον πίνακα 1. Τα χαρτοκιβώτια συνδέονται κατά την μία από τις τέσσερις κατακόρυφες ακμές του παραλληλεπιπέδου με σιδερένιους συνδετήρες πάχους 2mm και μήκους 14 mm και σε πυκνότητα ενός συνδετήρα ανά 3 έως 4 cm μήκους. Εναλλακτικά μπορεί να χρησιμοποιηθεί στην κατασκευή τους τεχνική συγκόλλησης με τη χρήση της κατάλληλης κόλλας ώστε να έχουν την αντοχή που απαιτείται στην παράγραφο 2.2. Το χρησιμοποιούμενο χαρτόνι θα πρέπει να έχει παρασκευαστεί κατά τρόπο ώστε τα εσωτερικά του τρία (3) φύλλα να είναι εμποτισμένα με παραφίνη δια της μεθόδου του ψεκασμού.

2. Ειδικές Απαιτήσεις

2.1 Αντοχή στην διάρρηξη στην συσκευή MULLEN – TESTER (διάμετρος μεμβράνης 3 cm), ελάχιστο : 200 LB/IN² (14.06 Kg/cm²)

B.

ΤΕΧΝΙΚΗ ΠΡΟΔΙΑΓΡΑΦΗ
ΚΑΠΕΛΟ ΤΥΠΟΥ “ΤΖΟΚΕΪ” ΜΕ ΚΕΝΤΗΤΟ ΕΘΝΟΣΗΜΟ

1. Η Προδιαγραφή αυτή καθορίζει τα τεχνικά χαρακτηριστικά και τις απαιτήσεις της Ελληνικής Αστυνομίας για την προμήθεια καπέλου τύπου “ΤΖΟΚΕΪ” από τους φέροντες την στολή ασκήσεων «8 δ Νέου Τύπου». Τα τζόκευ θα είναι ενός μεγέθους και θα φέρουν κεντητό εθνόσημο στο μπροστινό κεντρικό τμήμα της στεφάνης (crown).

2. ΑΠΑΙΤΗΣΕΙΣ

2.1 Πρώτες Ύλες

2.1.1. Ύφασμα Rip stop του Παραρτήματος Α΄.

2.1.2 Εσωτερική αυτοκόλλητη φόδρα (τριγωνική ενισχυτική εθνοσήμου)

65% Cotton, 35% Polyester
Βάρος μάζας : 200g/m²
Χρώμα : Μαύρο

2.1.3 Βάτα με σύνθεση 100% αφρώδες πολυεστέρας βάρους μάζας 40g/m² με μη-υφάνσιμο ύφασμα (non-woven) πολυαιθυλενίου από πάνω

2.1.4 Ενισχυτικό ρέλι από 100% Πολυαιθυλένιο.

2.1.5 Ταινία (έξτρα-φορ)

Σύσταση υφάσματος : 100% βαμβακερό ποπλίνα
Βάρος : 135g/m²

2.1.6. Ενδυνάμωμα γείσου

100% πολυαιθυλένιο, πάχος 2.2 mm- 2,3 mm , βάρος ανά γείσο 23gr ± 5gr

2.1.7 Velcro πρόσδεσης (hook loop) επενδεδυμένο με το ύφασμα της παραγράφου 2.1.1

2.1.8 Κλωστή ραφής για όλα τα τμήματα .

100% πολυεστέρας
Τίτλος νήματος 2/40
Χρώμα: φαιοπράσινο

2.1.9 Κλωστές κεντήματος

2.1.9.1 Κεντητό εθνόσημο

Το κεντητό εθνόσημο του τζόκεϊ κατασκευάζεται με τις παρακάτω πρώτες ύλες:

2.1.9.2 Ύφασμα με τα παρακάτω χαρακτηριστικά, χρώματος όμοιου με αυτό του τζόκεϊ, το οποίο θα χρησιμοποιηθεί σαν βάση για την κέντηση του εθνοσήμου, ώστε αυτό να έχει την εμφάνιση του επίσημου δείγματος:

Βάρος : 185 g/m ²	ISO 3801
Σύνθεση : 100% πολυεστέρας	ISO 1833
Μέθοδος κατασκευής : κεντητό συνθετικό πύλημα	

2.1.9.3 Για την κέντηση του εθνοσήμου χρησιμοποιούνται 2 διαφορετικές ποιότητες κλωστών.

2.1.9.4 Για το κυρίως εθνόσημο (Δάφνες, κλπ.) μεταλλική κλωστή χρώματος ασημί (τύπου MADEIRA) με τα παρακάτω χαρακτηριστικά:

Σύνθεση :	40% Metallic Polyester	ISO 1833
	60% Polyamid	ISO 1833
Τίτλος:	2/35 ± 5% Denier 260	ISO

7211-5

Αντοχή χρωματισμού (ελάχιστο)

A. Στο νερό	4-5	
B. Στην πλύση	4-5	ISO 105-C06
Γ. Στο ηλιακό φως	6	ISO 105-B02

2.1.9.5 Κλωστή 100% Ραιγιόν με τα παρακάτω χαρακτηριστικά:

Τίτλος:	den 2/120 ± 5%	ISO
---------	----------------	-----

7211-5

Αντοχή χρωματισμού (ελάχιστο)

A. Στο νερό	4-5	
B. Στην πλύση	4-5	ISO 105-C06
Γ. Στο ηλιακό φως	6	ISO 105-B02

Η ως άνω κλωστή χρησιμοποιείται για την κέντηση τόσο της σημαίας (χρώματα λευκό και μπλε ρουά) όσο και για την κέντηση ολόκληρης της επιφάνειας της βάσης επί της οποίας θα κεντηθεί στη συνέχεια το εθνόσημο καθώς και το ενισχυτικό του κεντήματος στην περιφέρεια της βάσης (χρώμα μπλε σκούρο). Οι ακριβείς αποχρώσεις φαίνονται στο επίσημο δείγμα της Υπηρεσίας.

2.2 Κατασκευαστικά Στοιχεία

2.2.1. Γενικά

Το καπέλο τύπου "ΤΖΟΚΕΪ" κατασκευάζεται σε ένα μέγεθος, από το ύφασμα της παραγράφου 2.1.1.

Η συρραφή των διαφόρων τεμαχίων γίνεται με τη χρησιμοποίηση της κλωστής της παραγράφου 2.1.8

2.2.2. Λεπτομέρειες Κατασκευής

2.2.2.1. Περιγραφή

Το καπέλο τύπου “ΤΖΟΚΕΪ” αποτελείται από τη στεφάνη , το γείσο, το κεντητό εθνόσημο και τις κλάρες αναλόγως τύπου .Οι διαστάσεις του είναι :

- Μέγεθος κεφαλής : 58 cm \pm 5 mm
- Η απόσταση καμπύλης (βάθος) στεφάνης (crown) μετρούμενο από το μπροστινό σημείο ένωσης του κέντρου του γείσου με την στεφάνη, ως την οπίσθια πλευρά του κέντρου του τελειώματος της στεφάνης (κέντρο μπροστά ως κέντρο πίσω) είναι : 33 cm – 34 cm
- Βάθος γείσου (στο κέντρο) : 7.5 cm \pm 2mm
- Πλάτος ταινίας προστασίας χείλους : 3 cm \pm 3 mm

2.2.2.2. Στεφάνη

Η στεφάνη αποτελείται από 6 φύλλα (εξάγωνο) κατασκευασμένα από το ύφασμα του Παραρτήματος Α , με την φόδρα της παραγράφου 2.1.2 ενωμένη εσωτερικά στα δύο μπροστινά φύλλα.

2.2.2.3 Οι ραφές των 6 φύλλων στο εσωτερικό τους ενισχύονται μεταξύ τους με υφασμάτινες ταινίες 100% βαμβακερές (έξτρα-φορ της παραγράφου 2.1.5), στερεωμένες στο σώμα με 2 σειρές ραφών κατά μήκος των άκρων των ταινιών. Όλες οι ραφές με εξαίρεση του εθνοσήμου έχουν πυκνότητα 8-10 βελονιές/2 cm

2.2.2.3. Γείσο

Η συναρμολόγηση του γείσου αποτελείτε από 2 κομμάτια του υφάσματος της παραγρ. 2.1.1 ενωμένα μηχανικά (robot) στην εξωτερική ραφή έτσι ώστε να δημιουργείτε ένας φάκελος, μέσα στο οποίο εισάγετε το ενδυνάμωμα του γείσου, της παραγράφου 2.1.6

2. 2.2.4 Κατασκευαστικά στοιχεία εθνοσήμου

2.2.2.4.1

Το εθνόσημο ράβεται στα 2 μπροστινά φύλλα, έτσι ώστε το κέντρο του σχεδίου του εθνοσήμου να βρίσκεται στην ένωση των δύο φύλλων, 1,5 cm περίπου πάνω από τη βάση της στεφάνης του τελειωμένου καπέλου.

2.2.2.4.2

Το εθνόσημο κεντιέται πάνω σε κομμάτι υφάσματος κατάλληλου σχήματος της παραγράφου 2.1.9.2 εξωτερικών διαστάσεων 5,0 (ύψος) x 5,6 (πλάτος) cm (\pm 3 mm η κάθε διάσταση).

2.2.2.4.3

Το σχήμα και οι διαστάσεις του εθνοσήμου φαίνονται στα σχέδια του παραρτήματος Β και στο επίσημο δείγμα της υπηρεσίας.

2.2.2.4.4

Ο σταυρός του εθνοσήμου θα έχει λευκό χρώμα, τα τετράγωνα που τον περιβάλλουν μπλε ρουά.

2.2.2.4.5

Η κέντηση του εθνοσήμου θα γίνεται αφού αρχικά έχει κεντηθεί όλη η επιφάνεια του υφάσματος βάσης με κλωστή της παραγράφου 2.1.9.5 και σε απόχρωση όμοια με αυτή του τζόκεϊ.

2.2.2.4.6

Όλες οι κλωστές θα έχουν ανεξίτηλα χρώματα και οι ακριβείς αποχρώσεις τους φαίνονται στα επίσημα δείγματα της Υπηρεσίας.

2.2.2.4.7

Λεπτομέρειες ως προς τα κατασκευαστικά στοιχεία του εθνοσήμου φαίνονται στα επίσημα δείγματα της Υπηρεσίας.

2.2.2.4.8

Το περίγραμμα της βάσης θα είναι κεντημένο – ενισχυμένο με την κλωστή της παραγράφου 2.1.9.5 και σε απόχρωση όμοια με αυτή του τζόκεϊ πλάτους $3,5 \pm 0,5$ mm.

2.2.2.4.9

Το σύνολο σε βελονιές του μεταλλικού κεντήματος δεν θα πρέπει να είναι μικρότερο από 6,000. το γενικό σύνολο σε βελονιές του κεντήματος τόσο της κλωστής της παραγράφου 2.1.9.4 όσο και της κλωστής της παραγράφου 2.1.9.5 δεν θα πρέπει να είναι μικρότερο από 10,500. Η δε εμφάνιση καθώς και η γενικότερη κατασκευή των εθνοσήμων θα πρέπει να είναι όμοια με αυτή του επίσημου δείγματος της Υπηρεσίας.

2.2.2.4.10

Η ραφή του εθνοσήμου επί της στεφάνης θα γίνεται με μονή ραφή περιμετρικά στην εσωτερική περιφέρεια του ενισχυτικού κεντήματος με την κλωστή της παραγράφου 2.1.8 .

2.2.2.6 ΛΟΙΠΕΣ ΛΕΠΤΟΜΕΡΕΙΕΣ ΚΑΤΑΣΚΕΥΗΣ

2.2.2.7 Το ενισχυτικό ρελιού, της παραγράφου 2.1.4 είναι τοποθετημένο μηχανικά (robot) στο εσωτερικό άκρο του σώματος και περιμετρικά αυτού.

2.2.2.8 Η συναρμολόγηση του ρελιού, αποτελούμενο από 1 κομμάτι υφάσματος της παραγράφου 2.1.1 , ενωμένο μηχανικά(robot), με 1 κομμάτι αφρώδες πολυεστέρα και μη-υφάνσιμο ύφασμα πολυαιθυλενίου, της παραγράφου 2.1.3 ενώνονται μηχανικά στο σώμα για να καταλήξουν περίπου σε 3 cm φάρδος.

-
- 2.2.2.9 Η ταινία πρόσδεσης (hook loop) αποτελείται από 2 κομμάτια υφάσματος της παραγράφου 2.1.1, το ένα ενώνετε μηχανικά με το hook και το άλλο με το loop ώστε να διαμορφώνονται δύο άκρες των 8 cm περίπου μήκους x 2 cm φάρδους. Το «hook» ενώνετε στην δεξιά πλευρά (όπως φοριέται).
- 2.2.2.10 Ένα κουμπί, με διάμετρο περίπου 1,5 cm, καλυμμένο με το ύφασμα της παραγράφου 2.1.1, είναι συνδεδεμένο στο πάνω κέντρο του σώματος.
- 2.2.2.11 Οπές με διάμετρο 8 mm περίπου για τον εξαερισμό υπάρχουν περίπου 7,5 cm κάτω από το πάνω μέρος του σώματος στο κέντρο του κάθε φύλλου κεντητική μηχανή ανοίγει τις τρύπες στο ύφασμα και συγχρόνως κεντάει την περίμετρο τους.

2.2.2.15 Για το τζόκεϊ.

Η συναρμολόγηση του γείσου ασφαρίζετε με 4 παράλληλες σειρές ραψίματος σε απόσταση 0,5 εκ. περίπου η μία από την άλλη με την εξωτερική σειρά σε απόσταση περίπου 1.3 εκ. από το εξωτερικό άκρο του γείσου. Λεπτομέρειες κατασκευής φαίνονται στα σχέδια του Παραρτήματος Β και στο επίσημο δείγμα

3. ΔΕΙΓΜΑΤΟΛΗΨΙΑ

3.1 Δείγματα

3.1.1 Επίσημα Δείγματα

Τα επίσημα δείγματα τα οποία δίδονται για την διαδικασία προκηρύξεως διαγωνισμού προμηθείας του υλικού, ισχύουν μόνο για τα χαρακτηριστικά που αναγράφονται στις καρτέλες τους. Σε περίπτωση που υπάρχουν ασυμφωνίες μεταξύ των επισήμων δειγμάτων και όρων της προδιαγραφής που δεν διευκρινίζονται αλλού, υπερισχύει η προδιαγραφή. Τα επίσημα δείγματα δεν ισχύουν για τυχόν κακοτεχνίες ή κατασκευαστικές ατέλειες που μπορεί να υπάρχουν σ' αυτά.

3.1.2 Δείγματα Προμηθευτών για Αξιολόγηση

3.1.2.1 Οι υποψήφιοι προμηθευτές θα καταθέτουν μαζί με τις προσφορές τους, 1 τζόκευ το οποίο θα ελέγχεται μακροσκοπικά από την επιτροπή αξιολόγησης των προσφορών, με βάση τα αναφερόμενα στην προδιαγραφή και στα επίσημα δείγματα.

3.1.2.2 Εφόσον τα δείγματα ικανοποιούν μακροσκοπικά τις απαιτήσεις της προδιαγραφής, τότε οι τεχνικές προσφορές των αντίστοιχων προμηθευτών θα γίνονται αποδεκτές. Ως προς τον χρωματισμό θα γίνονται αποδεκτές μικρές αποκλίσεις.

3.1.2.3 Κατά το στάδιο του μακροσκοπικού ελέγχου θα απορρίπτονται οι προσφορές των προμηθευτών των οποίων τα δείγματα δεν ικανοποιούν τις απαιτήσεις των κανόνων της τέχνης ως προς την ποιότητα ραφής καθώς και τις διαστάσεις.

3.1.2.4 Τα δείγματα των προμηθευτών που έλαβαν μέρος στο διαγωνισμό και δεν επελέγησαν θα τους επιστρέφονται.

3.2 Μερίδα-Δειγματοληψία

3.2.1 Μερίδα

Όλη η ποσότητα αποτελεί μία (1) μερίδα και παραλαμβάνονται μακροσκοπικά χωρίς έκπτωση τιμής, αν δεν διαπιστωθούν εκτροπές από τους όρους της σύμβασης. Τα καπέλα παραδίδονται στις αποθήκες της Υπηρεσίας.

3.2.2 Μακροσκοπικός Έλεγχος

Η Επιτροπή Ελέγχου και Παραλαβής επιλέγει τυχαία το 10% των καπέλων από διαφορετικά χαρτοκιβώτια συσκευασίας. Τα παραπάνω καπέλα αποτελούν το δείγμα μακροσκοπικού ελέγχου, τα οποία η Επιτροπή συγκρίνει με την παρούσα Προδιαγραφή καθώς και με το επίσημο δείγμα, για τα εξής:

A) Ο χρωματισμός και ο τρόπος κατασκευής πρέπει να συμφωνεί με αυτόν του Επίσημου δείγματος της Υπηρεσίας.

B) Οι διαστάσεις, τα μεγέθη και τα ποσοστά μεγεθών να είναι σύμφωνα με τον επισυναπτόμενο πίνακα της προδιαγραφής.

Γ) Η ποιότητα της εργασίας κατασκευής να είναι σύμφωνα με τα σχέδια της προδιαγραφής.

Δ) Η συσκευασία και οι επισημάνσεις σύμφωνα με τα αναφερόμενα στην προδιαγραφή.

3.2.3 Χημικός Έλεγχος

Η Επιτροπή Ελέγχου και Παραλαβής για κάθε μερίδα, λαμβάνει τυχαία τέσσερα (4) καπέλα από διαφορετικά χαρτοκιβώτια συσκευασίας. Τα τέσσερα (4) καπέλα, αποτελούν το δείγμα-αντίδειγμα. Από τα τέσσερα (4) τεμάχια, τα δύο (2) στέλλονται στο ΕΒΕΤΑΜ ΑΕ παράρτημα Αθηνών (πρώην ΕΤΑΚΕΙ τηλ.210 9234932) για χημικό έλεγχο και αντιπροσωπεύουν το δείγμα, ενώ τα υπόλοιπα (2) αποτελούν το αντιδείγμα και παραδίνονται στην Υπηρεσία που κάνει την προμήθεια όπου και τηρούνται μέχρι πέρατος της προμήθειας. Τα τέσσερα (4) τεμάχια του δείγματος-αντιδείγματος επιβαρύνουν τον προμηθευτή και προσκομίζονται επιπλέον της συνολικής ποσότητας.

3.3 ΒΙΟΜΗΧΑΝΙΚΑ ΠΡΟΤΥΠΑ

3.3.1 Ο μειοδότης πριν από την μαζική παραγωγή, υποχρεούται να κατασκευάσει 2 τζόκευ, σύμφωνα με τις τεχνικές προδιαγραφές, συμμορφούμενος και προς τις τυχόν υποδείξεις της Υπηρεσίας, τα οποία θα προσκομίσει στον φορέα που διενεργεί τον διαγωνισμό και τα οποία αφού επισημοποιηθούν, θα χρησιμοποιηθούν σαν υποδείγματα :1) για την κατασκευή των υπολοίπων και 2) για την ποιοτική και οριστική παραλαβή.

3.3.2 Εφόσον τα παραπάνω δείγματα ικανοποιούν τις απαιτήσεις της Υπηρεσίας, επισημοποιούνται σαν προδείγματα και τηρούνται ανά ένα, από την επιτροπή παραλαβής και από τον προμηθευτή. Εάν τα δείγματα αυτά, δεν συμφωνούν με τις απαιτήσεις των τεχνικών προδιαγραφών, δεν επισημοποιούνται και ο προμηθευτής υποχρεούται να προσκομίσει νέα δείγματα προς επισημοποίηση.

3.3.3 Το χρονικό διάστημα που απαιτείται για την κατασκευή και επισημοποίηση των παραπάνω δειγμάτων συμπεριλαμβάνεται στο συνολικό χρόνο παράδοσης.

4. ΔΙΑΦΟΡΑ

4.1 Συσκευασία

4.1.1 Κάθε καπέλο διπλώνεται και τοποθετείται μέσα σε νάυλον σφραγισμένη σακούλα. Κάθε εκατό (100) καπέλα τοποθετούνται μέσα σε πεντάφυλλο χαρτοκιβώτιο συσκευασίας ,καταλλήλων διαστάσεων, του Παραρτήματος "ΙΕ." Το χαρτοκιβώτιο συσκευασίας σφραγίζεται στο πάνω μέρος με συγκολλητική χαρτοταινία.

4.1.2 Κάθε χαρτοκιβώτιο συσκευασίας φέρει εξωτερικά ταινία (τσέρκι) μεταλλικό ή πλαστικό, ένα κατά τον διαμήκη και ένα κατά τον εγκάρσιο άξονα.

4.2 Επισημάνσεις

4.2.1 Σε κάθε καπέλο και στο εσωτερικό μέρος αυτού ράβεται μία λευκή ετικέτα στο εσωτερικό του ρελιού, περίπου 5 εκ. από το πίσω αριστερό άκρο του ρελιού, και στην οποία θα αναφέρεται η σύνθεση (80% Cotton / 20% Polyester), το μέγεθος (1 μέγεθος για όλους), το όνομα του κατασκευαστή και ο αριθμός σύμβασης.

Εξωτερικά σε κάθε χαρτοκιβώτιο τυπώνονται με μαύρη ανεξίτηλη μελάνη τα παρακάτω στοιχεία:

ΕΛ.ΑΣ. ΚΑΠΕΛΑ ΤΥΠΟΥ "ΤΖΟΚΕΥ"	
ΚΑΤΑΣΚΕΥΑΣΤΗΣ
ΑΡΙΘΜΟΣ/ΗΜΕΡΟΜΗΝΙΑ ΣΥΜΒΑΣΗΣ
ΜΕΓΕΘΟΣ
ΠΟΣΟΤΗΤΑ

4.3. Παραλαβή - Απόρριψη

4.3.1 Τα καπέλα παραλαμβάνονται οριστικά από την Επιτροπή Ελέγχου και Παραλαβής αν συμφωνούν με τις απαιτήσεις του μακροσκοπικού και εργαστηριακού ελέγχου της παρούσας προδιαγραφής. Για εκτροπές που αφορούν το ύφασμα ισχύουν αντίστοιχα τα όσα αναφέρονται στο βιβλίο του Υπουργείου Εμπορίου «Τεχνικές προδιαγραφές Υφασμάτων».Ενώ για τις εκτροπές που αφορούν τη συσκευασία ή τις επισημάνσεις επιβάλλεται η συμμόρφωση με τις απαιτήσεις της Προδιαγραφής. Αν οι εκτροπές εμφανίζονται σε πολλά χαρακτηριστικά κατασκευής και το σύνολο των επί μέρους εκπτώσεων υπερβαίνει το δέκα τοις εκατό (10%),της συμβατικής τιμής προμήθειας, τότε τα καπέλα απορρίπτονται καθώς επίσης και σε άλλη περίπτωση.

4.3.2 Χρόνος Παράδοσης : Εντός πέντε (5) μηνών από την υπογραφή της σύμβασης στις Αποθήκες της Ελληνικής Αστυνομίας (Αμυγδαλέζα -Αχαρνών- Αττικής)

ΠΑΡΑΡΤΗΜΑ “ Α”

ΕΙΔΙΚΕΣ ΑΠΑΙΤΗΣΕΙΣ ΓΙΑ ΤΟ ΥΦΑΣΜΑ ΤΟΥΛΑ RIP-STOP Νο 225
[ΒΑΜΒΑΚΙ 80%(±3%) - ΠΟΛΥΕΣΤΕΡΑΣ 20%(±3%)]

A/A	Τεχνικά Χαρακτηριστικά	Απαιτήσεις	Μέθοδοι ελέγχου
1.	Βάρος σε gr/m ² :	225	ISO 3801
2.	Αντοχή στήμονα σε Kgr:	90	ISO 13934-1
3.	Αντοχή κρόκης σε Kgr:	60	
4.	Πυκνότητα στήμονα (κλωστές/cm):	40	ISO 7211-2
5.	Πυκνότητα κρόκης (κλωστές/cm):	22	
6.	Συστολή στήμονα επί %:	2	EN 26330 & EN 25077 (washing machine and line dry)-40°C
7.	Συστολή κρόκης επί %:	2	
8.	Απώλεια βάρους με έκπλυση επί %:	1	
9.	Τίτλος νήματος στήμονα:	36/2 (ΠΕΝΙΕ)	ISO 7211-5
10.	Τίτλος νήματος κρόκης:	30/2 (ΠΕΝΙΕ)	
11.	Ύφανση:	Οι ενισχύσεις σχηματίζονται ανά 12 κλωστές στήμονα και ανά 23 κλωστές κρόκης με ύφανση 2 κλωστών ως μία.	ISO 7211
12.	Σταθερότητα χρωματισμού	Ελάχιστη	
	• Στο ηλιακό φως:	6	ISO 105-B02
	• Στη μέτρια πλύση:	4-5	ISO 105-C06-40°C
	• Στον ιδρώτα:	4-5	ISO 105-E04
	• Στην ξηρή τριβή:	4-5	ISO 105-X12
	• Στην υγρή τριβή:	3-4	
	• Στο ασθενές χλώριο:	4-5	ISO 105-N03
13.	Μερσερισμός:	Ομοιόμορφος σε όλο το ύφασμα	AATCC Test Method 89-1980
14.	Χρωματισμός:	Φαιοπράσινο	Ως επίσημο δείγμα
15.	Τίτλος πολυεστέρα:	1,2 – 1,5 Denier μήκος 38-40mm	
16.	pH	5-8,5	ISO 3071
17.	Σύνθεση στήμονα % κ.β	Βαμβάκι 80%- πολυεστέρας 20%	ISO 1833
18.	Σύνθεση κρόκης % κ.β	Βαμβάκι 80%- πολυεστέρας 20%	
19.	<p>Βαφή:</p> <p>Για την βαφή των υφασμάτων θα χρησιμοποιούνται ΥΠΟΧΡΕΩΤΙΚΑ ΚΑΙ ΜΟΝΟ:</p> <p>α. Χρώματα “κάδου” (Vat Dyes) για την βαφή των βαμβακερών ινών.</p> <p>β. Χρώματα “διασποράς” (Dispersed Dyes) για την βαφή των πολυεστερικών ινών.</p>		

20. **ΧΡΩΜΑΤΙΣΜΟΣ**

α. α. Ο χρωματισμός θα πρέπει να έχει την απόχρωση των κατατεθέντων τεμαχίων υφάσματος με ανοχές όπως φαίνονται στον παρακάτω ΠΙΝΑΚΑ 1.

β. Έλεγχος χρωματισμού :

Ο χρωματισμός θα ελέγχεται επιπλέον του προβλεπόμενου μακροσκοπικού ελέγχου από την επιτροπή παραλαβής και από τα ο Παράρτημα Αθηνών της EBETAM (πρώην Ε.Τ.Α.Κ.Ε.Ι.) στα δείγματα που θα αποστέλλονται για φυσικοχημικούς ελέγχους , σε περίπτωση δε κατ' έφεση εξέτασης σε Χημικό Εργαστήριο που ανήκει στον ευρύτερο Δημόσιο Τομέα . Για την πραγματοποίηση του παραπάνω ελέγχου μαζί με τα δείγματα θα αποστέλλεται με μέριμνα του Προέδρου της επιτροπής παραλαβής στο Παράρτημα Αθηνών της EBETAM (πρώην Ε.Τ.Α.Κ.Ε.Ι.) και το επίσημο δείγμα της υπηρεσίας το οποίο πήρε ο προμηθευτής προκειμένου να το χρησιμοποιήσει για την κατασκευή του υφάσματος , σε περίπτωση δε κατ' έφεση εξέτασης σε Χημικό Εργαστήριο που ανήκει στον ευρύτερο Δημόσιο Τομέα . Μετά το πέρας του ελέγχου χρωματισμού το επίσημο δείγμα θα επιστρέφεται με μέριμνα της επιτροπής παραλαβής στον προμηθευτή.

Ο έλεγχος της απόχρωσης θα γίνεται με φασματοφωτόμετρο που θα λειτουργεί με διάχυτο φωτισμό του δοκιμίου με πλήρη εκπομπή πηγής η οποία θα προσομοιάζει στη "CIE Source D65". Το υπό εξέταση δοκίμιο πρέπει να παρατηρείται από γωνία που δεν ξεπερνά τις 10° από την κανονική γωνία παρατήρησης, συμπεριλαμβανομένης και της γωνίας αποφυγής κατοπτρισμού. Το μέγεθος του προτύπου ανοίγματος επί της συσκευής που χρησιμοποιείται για τη μέτρηση της απόχρωσης θα πρέπει να είναι διαμέτρου 1,2-1,5 cm. Οι μετρήσεις θα πρέπει να γίνονται σε τρία (3) διαφορετικά σημεία στα τεμάχια του κάθε δείγματος μετρώντας το κάθε σημείο δύο φορές με διαφορετικό προσανατολισμό (υφάδι-στημόνι). Το τελικό αποτέλεσμα θα είναι ο μέσος όρος των έξι (6) μετρήσεων που πραγματοποιήθηκαν [τρία (3) σημεία Χ δύο (2) φορές =έξι (6) για κάθε δείγμα. Τα προς εξέταση σημεία θα πρέπει να είναι διπλωμένα δύο (2) φορές προκειμένου κατά τη μέτρηση να μην επηρεάζονται από το φως.

Κατά τη μέτρηση θα χρησιμοποιείται η εξίσωση CMC (Color Measurement Committees της Society of Dyers and colourists) για τον υπολογισμό του ΔΕ η οποία περιλαμβάνει και διορθωτικούς συντελεστές. Αρχικά θα μετριέται η απόχρωση του επισήμου δείγματος με την ίδια διαδικασία που περιγράφηκε παραπάνω και ο μέσος όρος των μετρήσεων θα είναι η βάση με την οποία θα συγκριθεί η αντίστοιχη απόχρωση του προς εξέταση δείγματος.

ΠΙΝΑΚΑΣ 1

A/A	ΧΡΩΜΑ	ΑΠΟΔΕΚΤΑ ΑΠΟΤΕΛΕΣΜΑΤΑ ΣΥΓΚΡΙΣΗΣ ΕΠΙΣΗΜΟΥ ΔΕΙΓΜΑΤΟΣ ΜΕ ΤΗΝ CMC (ΔΕ)	ΑΠΟΚΛΙΣΕΙΣ	ΕΚΠΤΩΣΗ
1	ΦΑΙΟΠΡΑΣΙΝΟ	Μέχρι και 1,2	Μέχρι και 0,2 πάνω του ορίου, δηλαδή 1,4	0,5% για κάθε 0.1 πάνω του ορίου

Συμμόρφωση με τις απαιτήσεις της R.E.A.Ch.

Οι συμμετέχοντες στο Διαγωνισμό υποχρεούνται μαζί με την τεχνική τους προσφορά να προσκομίσουν, επί ποινή αποκλεισμού, Υπεύθυνη Δήλωση στην οποία να δηλώνει ότι τα υπό προμήθεια είδη θα συμμορφώνονται με τις απαιτήσεις του Κανονισμού ΕΚ 1907/2006 – R.E.A.C.H. (Registration, Evaluation and Authorization of Chemicals) της Ευρωπαϊκής Ένωσης, όπως τροποποιήθηκε και ισχύει. Η δήλωση αυτή αφορά τα παρασκευάσματα καθώς και όλα τα αντικείμενα τα οποία περιέχουν χημικές ουσίες στη σύστασή τους ή στα οποία έχουν εφαρμοστεί χημικές ουσίες και παρασκευάσματα κατά τη παραγωγή τους. Στις ανωτέρω χημικές ουσίες συμπεριλαμβάνονται και τα αζωχρώματα. Η Υπηρεσία μετά την υπογραφή της Σύμβασης διατηρεί το δικαίωμα, όπου και όταν κριθεί αναγκαίο, να ζητήσει να προσκομιστούν δικαιολογητικά τεκμηρίωσης ή να διενεργηθούν εργαστηριακές δοκιμές.

ΠΑΡΑΡΤΗΜΑ "Β"

Κατασκευαστικά Σχέδια



Σημείωση: Η λευκή γραμμή ανάμεσα στο γείσο ΔΕΝ υφίσταται .Το γείσο καλύπτεται εξ ‘ ολοκλήρου από το ύφασμα του Παραρτήματος Α.

6.50cm +/- 3mm

Σημ. Η μέτρηση νοείται κατά την λοξή φορά και πιέζοντας το γείσο σε επίπεδη επιφάνεια.

ΕΘΝΟΣΗΜΟ ΕΛ. ΑΣ.



Σημείωση: Η λευκή γραμμή ανάμεσα στο γείσο ΔΕΝ υφίσταται .Το γείσο καλύπτεται εξ ‘ ολοκλήρου από το ύφασμα του Παραρτήματος Α.

ΠΡΟΣΟΧΗ: Η ποσοστιαία αναλογία των μεγεθών των στολών και των τζόκεϋ θα καθορισθεί από την Υπηρεσία μας πριν την υπογραφή της σύμβασης.

Αθήνα 12 Μαρτίου 2020

Η ΕΠΙΤΡΟΠΗ

Ο ΠΡΟΕΔΡΟΣ

Ανδρέας ΚΑΡΑΓΕΩΡΓΟΣ
Αστυνομικός Υποδιευθυντής

ΤΑ ΜΕΛΗ

1. ΓΡΑΙΚΙΩΤΗΣ Αριστομένης
Δ.Ε. /ΤΕΧΝ
2. ΝΙΚΟΛΑΚΟΠΟΥΛΟΣ Βασίλειος
Υπαστυνόμος Α΄

Για την αντιγραφή
Αθήνα αυθημερόν, Για το Τμήμα
Τεχνικών

Προδιαγραφών/Δ/νση
Προμηθειών/Α.Ε.Α.
ΜΑΡΓΑΡΙΤΗΣ Ανδρέας
Π.Υ./Τ.Ε.

Αθήνα 19 Μαρτίου 2020

ΕΓΚΡΙΝΕΤΑΙ

Ο Προϊστάμενος Κλάδου
Διαχειριστικής-Τεχνικής Υποστήριξης
και Πληροφορικής
Δημήτριος ΠΑΝΤΕΛΗΣ
Ταξίαρχος

Ψηφιακά υπογεγραμμένο από ANDREAS
MARGARITIS
Ημερομηνία: 2020.03.23 08:39:26 EET



ΕΛΛΗΝΙΚΗ ΔΗΜΟΚΡΑΤΙΑ
ΥΠΟΥΡΓΕΙΟ ΠΡΟΣΤΑΣΙΑΣ ΤΟΥ ΠΟΛΙΤΗ
ΑΡΧΗΓΕΙΟ ΕΛΛΗΝΙΚΗΣ ΑΣΤΥΝΟΜΙΑΣ
Επιτροπή Κατάρτισης Τεχνικών
Προδιαγραφών – Αξιολόγησης Τεχνικών
Προσφορών για την προμήθεια
προβλεπόμενων ατομικών εφοδίων και
λοιπών ειδών για την κάλυψη των αναγκών
των συνοριακών φυλάκων

ΤΕΧΝΙΚΕΣ ΠΡΟΔΙΑΓΡΑΦΕΣ

ΠΟΥΛΟΒΕΡ ΤΥΠΟΥ ΖΙΒΑΓΚΟ ΧΡΩΜΑΤΟΣ ΦΑΙΟΠΡΑΣΙΝΟΥ

1. ΠΡΟΟΡΙΣΜΟΣ :

Κάλυψη αναγκών της Ελληνικής Αστυνομίας.

2. Πρώτες Ύλες

Η κατασκευή των πουλόβερ πρέπει να είναι επιμελημένη και να γίνεται με την χρησιμοποίηση των πλέον κατάλληλων πρώτων υλών και μεθόδων ώστε να καλύπτονται πλήρως οι τεχνικές απαιτήσεις της προδιαγραφής.

2.1 Πρώτες Ύλες

Για την κατασκευή των πουλόβερ χρησιμοποιούνται σύμμεικτα νήματα από μαλλί 64S και NYLON 6 ή 66, με τα παρακάτω χαρακτηριστικά:

2.1.1 Μαλλί

Το μαλλί πρέπει να είναι γνήσιο, πρώτης χρήσης προερχόμενο από κούρεμα ζώντων προβάτων, καθαρό, καλά πλυμένο και απολιπασμένο, μακρόνιο και γενικά κατάλληλο για κατασκευή πουλόβερ. Απαγορεύεται η χρησιμοποίηση μαλλιού κατώτερης ποιότητας οποιασδήποτε προέλευσης όπως ρακόμαλλα, βυρσοδεψία κ.λ.π. Η περιεκτικότητα των συμμείκτων νημάτων σε μαλλί 64S επί ξηρού και μετά την απολίπανση πρέπει να είναι $90 \pm 2\%$. Το εριόνημα πρέπει να έχει υποστεί αντισκωρική επεξεργασία.

2.1.2 NYLON

Χρησιμοποιούνται ασυνεχείς ίνες NYLON 6 ή 66,3-4 DENIER μήκους 6-10 εκατ. σε ποσοστό $10\pm 2\%$ προσδιορισμένο όπως και το μαλλί.

2.1.3 Μέθοδος ελέγχου σύμφωνα με τον Κανονισμό Αρ. 1007/2011 ΕΚ.

2.1.4 Έλεγχος λεπτότητας νήματος (Nm) ISO 7211.

2.1.5 Το νήμα που προέρχεται από το μαλλί αυτό έχει τίτλο 2/24 ($\pm 5\%$).

2.1.6 **Κλωστή Ραφής**

Χρησιμοποιείται βαμβακερή κλωστή 30/3, αριστερόστροφη όριο τίτλου 29 ± 2 , σε απόχρωση όμοια με του πουλόβερ και ελάχιστη στερεότητα χρωματισμού όπως καθορίζεται στην παράγραφο 2.2.1.

2.1.7 Αυτοκόλλητη ταινία (VELCRO) Αρσενική – Θηλυκή χρησιμοποιείται για την στερέωση της επωμίδας και έχει διαστάσεις 2,5 x 2 cm

2.1.8 Χαρτοκιβώτια συσκευασίας πεντάφυλλα του παραρτήματος «Η»

2.2 **Χρωματισμός**

Ο χρωματισμός του πουλόβερ θα είναι φαιοπράσινος. Η ακριβής απόχρωση του καθορίζεται με το επίσημο δείγμα. Η βαφή πρέπει να γίνεται πάνω στα "TOPS" με την χρησιμοποίηση χρωμάτων που εξασφαλίζουν ελάχιστη αντοχή χρωματισμού στα έτοιμα πουλόβερ, όπως παρακάτω.

Περιγραφή	Ελάχιστη Απαίτηση		Μέθοδος Ελέγχου
Σταθερότητα χρωματισμού			
i) Στο πλύσιμο 40°C	C.C. 4	Λέκιασμα: 4	EN ISO 105 C06
ii) Στο νερό	C.C. 4	Λέκιασμα: 4	EN ISO 105 E01
iii) Στον ιδρώτα (όξινο – αλκαλικό)	C.C. 4	Λέκιασμα: 4	EN ISO 105 E04
iv) Στην τριβή	Ξηρή: 4	Υγρή: 3	EN ISO 105 X12

2.3. Περιγραφή-Κατασκευή

2.3.1. Η κατασκευή των πουλόβερ γίνεται σε πλεκτομηχανές, τουλάχιστον των 8 βελονών ανά ίντσα. Χρησιμοποιούνται 2 παράλληλα εριονήματα τίτλου 2/24.

2.3.2. Η πλέξη για τον κορμό και τα μανίκια θα είναι "ΑΓΓΛΙΚΗ", όπως στο επίσημο δείγμα.

2.3.3. Η πλέξη για τα "ελαστικά" μέρη του πουλόβερ, δηλαδή για τη μέση, το περιλαίμιο και τα άκρα των μανικιών, θα είναι 1x1 RIB. Οι ούγιες στην

αρχή της πλέξης πρέπει να περιέχουν νήμα Lastex, τουλάχιστον στους δύο πρώτους κύκλους πλοκής της μηχανής.

- 2.3.4. Η πλέξη του κορμού στο ύψος των ώμων και της βάσεως του περιλαιμίου, σε όλο το πλάτος (Δ) και σε ύψος 7 cm (± 1 cm) κατ' ελάχιστο εμπρός και πίσω θα είναι "façon metiere", εμπρός-πίσω κτυπήματα, όπως φαίνεται και στο επίσημο δείγμα.
- 2.3.5. Η συνένωση των "ελαστικών" με το σώμα του πλεκτού πρέπει να είναι συνεχής και όχι διακοπτόμενη.
- 2.3.6. Οι παρυφές των κομματιών που συνενώνονται θα ασφαρίζονται με ραφή "κοππορράπτη" με δύο εριονήματα 2/24 και βαμβακερές κλωστές 30/3.
- 2.3.7. Το περιλαίμιο σχήματος "ΖΙΒΑΓΚΟ" σχηματίζεται με "τρέσσα" από πλεκτό ελαστικό 1x1 RIB σε μηχανή Νο 7-8 με ραφή "ΡΕΜΑΓΙΑ" . Το τελείωμα της ρεμαγιάς (τρέσσας) του "ΖΙΒΑΓΚΟ" θα είναι καθαρό μέσα-έξω όπως στο επίσημο δείγμα.
- 2.3.8. Τη ραφή που γίνεται με γαζωτικές και άλλες μηχανές, ακολουθεί επιμελημένη ραφή με το χέρι των άκρων των ραφών του κορμού και των μανικιών (ασφάλιση ραφών). Όλοι οι κόμποι που μπορεί να υπάρχουν, φέρονται στο εξωτερικό και το υλικό καθαρίζεται από κλωστές και νήματα. Οι ραφές γίνονται με βαμβακερή κλωστή 30/3 των χαρακτηριστικών της παραγράφου 2.1.4.

2.4. Μεγέθη – Διαστάσεις – Βάρη - Ποσοστά

Τα πουλόβερ κατασκευάζονται σε πέντε μεγέθη με τις διαστάσεις του Πίνακα του Παραρτήματος "Β". Στον πίνακα φαίνονται επίσης τα βάρη των πέντε μεγεθών, καθώς και τα ποσοστά % στα οποία κατασκευάζονται, εκτός αν ορίζεται διαφορετικά στη διακήρυξη. Για την μέτρηση των διαστάσεων, τα πουλόβερ τοποθετούνται σε μετροτραπέζι, χωρίς τάνυση. Η μέτρηση γίνεται σύμφωνα με το σχέδιο του Παραρτήματος "Α". Το πλάτος του στήθους μετριέται σε απόσταση 10 cm κάτω από τη γραμμή των μασχαλών.

2.5. Γενικές Απαιτήσεις

2.5.1. Φινίρισμα

Τα πουλόβερ μετά την κατασκευή τους σιδερώνονται επιμελημένα στις διαστάσεις που προβλέπονται με τρόπο ώστε να αποκτήσουν εμφάνιση υλικού άριστης ποιότητας.

2.5.2. Ποιότητα Εργασίας

Η κατασκευή πρέπει να γίνεται με όλους τους κανόνες της τέχνης ώστε να αποδίδεται τελικά υλικό άριστης ποιότητας. Κακοτεχνίες που ίσως υπάρχουν θα θεωρούνται εκτροπές.

2.6. Ειδικές Απαιτήσεις

Τα πουλόβερ όταν εξετάζονται πρέπει να ικανοποιούν τις παρακάτω απαιτήσεις:

2.6.1. Αντοχή στη Διάρρηξη

Περιγραφή	Ελάχιστη Απαίτηση	Μέθοδος Ελέγχου
Αντοχή στη διάρρηξη [kPa]	450	EN ISO 13938-1

2.6.2. Φυτικές και Λοιπές Ουσίες

Δεν επιτρέπεται η ύπαρξη φυτικών ή άλλων ουσιών.

2.6.3 Αντισκωρική Επεξεργασία

Τα πουλόβερ πρέπει να έχουν υποστεί επιτυχή αντισκωρική επεξεργασία, σύμφωνα με τις απαιτήσεις του Παραρτήματος "Δ".

2.6.4. Επεξεργασία "SUPER WASH"

Τα πουλόβερ πρέπει να έχουν υποστεί επιτυχή επεξεργασία "SUPERWASH" ώστε όταν η σταθερότητα των διαστάσεων τους ελέγχεται με τη μέθοδο που αναφέρεται στο Παράρτημα "Ε" να ικανοποιούν τις αναφερόμενες στο ίδιο Παράρτημα απαιτήσεις.

Περιγραφή	Ελάχιστη Απαίτηση	Μέθοδος Ελέγχου
<u>Αλλαγή διαστάσεων στο πλύσιμο – Super Wash</u> [%] Μήκος Πλάτος		EN ISO 3759 / EN ISO 6330 / EN ISO 5077

2.6.5 Άλλες Ιδιότητες

Περιγραφή	Ελάχιστη Απαίτηση	Μέθοδος Ελέγχου
pH	4.0 – 7.5	EN ISO 3071

3. ΕΛΕΓΧΟΣ ΠΟΙΟΤΗΤΑΣ, ΕΠΙΘΕΩΡΗΣΗ ΚΑΙ ΜΕΘΟΔΟΙ ΔΟΚΙΜΗΣ

3.1. Προδείγματα Μειοδοτών για Μαζική Παραγωγή (Βιομηχανικό Πρότυπο):

- I. Ο μειοδότης πριν την μαζική παραγωγή, υποχρεούται να κατασκευάσει δύο (2) δείγματα, σύμφωνα με τους παραπάνω τεχνικούς όρους, συμμορφούμενος και προς τις τυχόν υποδείξεις της Υπηρεσίας, τα οποία θα προσκομίσει στην Δ/ση Τεχνικής Υποστήριξης και αφού επισημοποιηθούν θα χρησιμοποιηθούν σαν υποδείγματα: α) για την κατασκευή των υπολοίπων και β) για την ποιοτική και οριστική παραλαβή.
- II. Εφόσον τα παραπάνω δείγματα ικανοποιούν τις απαιτήσεις της Υπηρεσίας επισημοποιούνται σαν προδείγματα και τηρούνται ανά ένα, από την Επιτροπή παραλαβής και από τον προμηθευτή. Εάν τα δείγματα αυτά, δεν συμφωνούν με τους απαιτήσεις των τεχνικών προδιαγραφών, δεν επισημοποιούνται και ο προμηθευτής υποχρεούται να προσκομίσει νέα δείγματα προς επισημοποίηση.

Από τα εξετασθέντα και τελικά επισημοποιηθέντα δείγματα, το ένα παραμένει στην επιτροπή και το άλλο δίνεται στον προμηθευτή. Τα δύο (2) αυτά δείγματα βαρύνουν τον προμηθευτή.

3.2 ΕΛΕΓΧΟΣ ΠΟΙΟΤΗΤΑΣ ΕΠΙΘΕΩΡΗΣΗ-ΜΕΘΟΔΟΙ ΔΟΚΙΜΗΣ –ΠΑΡΑΛΑΒΗ**3.2.1. Δειγματοληψία**

Από όλη τη ποσότητα, λαμβάνονται έξι (6) πουλόβερ από κάποιο τυχαίο μέγεθος διαφορετικό για το καθένα. Από αυτά το τρία (3) αποτελούν τα δείγματα εργαστηριακού ελέγχου και τα άλλα τρία (3) τα αντιδείγματα φυλάσσονται από την Επιτροπή Παραλαβής. Τα δείγματα θα βαρύνουν τον προμηθευτή.

3.2.2. Μακροσκοπικός έλεγχος

Γίνεται από την Επιτροπή Παραλαβής, η οποία με βάση την προδιαγραφή αυτή και το επισημοποιηθέν δείγμα εξετάζει τουλάχιστον το 10% των κομματιών της κάθε μερίδας και ελέγχει τα παρακάτω.

- α. Το χρωματισμό και τον τρόπο κατασκευής που πρέπει να συμφωνεί με αυτόν του επισήμου δείγματος.
- β. Ιδιαίτερη προσοχή στις διαστάσεις, τα μεγέθη και τα ποσοστά των μεγεθών σύμφωνα με τον πίνακα του Παραρτήματος «Β».
- γ. Τον τύπο και την κανονικότητα της πλέξης.
- δ. Την ύπαρξη ελαττωμάτων στην κατασκευή, (όπως τρύπες, σπάσιμο κλωστών, κάθετες γραμμές από σπάσιμο βελονιών, αισθητές οριζόντιες γραμμές, ανεπαρκής ελαστικότητα, κόμποι, λεκέδες, σκληρότητα στην αφή).
- ε. Τη συσκευασία και τις επισημάνσεις.
- στ. Το φινίρισμα.
- ζ. Τα χαρτοκιβώτια συσκευασίας.

3.2.3. Εργαστηριακός Έλεγχος

Γίνεται στο ΕΒΕΤΑΜ ΑΕ παράρτημα Αθηνών (πρώην ΕΤΑΚΕΙ τηλ.210 9234932).

Τα δείγματα και οι εργαστηριακοί έλεγχοι θα βαρύνουν τον προμηθευτή.

3.2.4. Σε κάθε πουλόβερ και στο εσωτερικό μέρος αυτού, στη συρραφή του αριστερού μπροστινού φύλλου με το πίσω και σε απόσταση 20 cm περίπου από το κάτω άκρο ράβεται κατά τη μικρή διάσταση λευκή ταινία καταλλήλων διαστάσεων στην οποία αναγράφονται με μαύρη ανεξίτηλη μελάνη τα ακόλουθα:

ΕΛΛΗΝΙΚΗ ΑΣΤΥΝΟΜΙΑ ΠΟΥΛΟΒΕΡ ΜΑΛΛΙΝΟ	
NSN (ΑΡΙΘΜΟΣ ΟΝΟΜΑΣΤΙΚΟΥ)
ΚΑΤΑΣΚΕΥΑΣΤΗΣ
ΑΡΙΘΜΟΣ/ΗΜΕΡΟΜΗΝΙΑ ΣΥΜΒΑΣΗΣ
ΜΕΓΕΘΟΣ	π.χ No 1 ή No 3
ΟΔΗΓΙΕΣ ΠΛΥΣΙΜΑΤΟΣ-ΣΙΔΕΡΩΜΑΤΟΣ	

3.2.5. Εξωτερικά σε κάθε χαρτοκιβώτιο τυπώνονται με μαύρη ανεξίτηλη μελάνη τα παρακάτω στοιχεία:

ΕΛΛΗΝΙΚΗ ΑΣΤΥΝΟΜΙΑ ΠΟΥΛΟΒΕΡ ΜΑΛΛΙΝΟ (ΖΙΒΑΓΚΟ)	
NSN (ΑΡΙΘΜΟΣ ΟΝΟΜΑΣΤΙΚΟΥ)
ΚΑΤΑΣΚΕΥΑΣΤΗΣ
ΑΡΙΘΜΟΣ/ΗΜΕΡΟΜΗΝΙΑ ΣΥΜΒΑΣΗΣ
ΑΡΙΘΜΟΣ ΜΕΡΙΔΑΣ
ΜΕΓΕΘΟΣ – ΠΟΣΟΤΗΤΑ	π.χ. No 1 ή No 3

ΛΟΙΠΟΙ ΟΡΟΙ

Κάθε πουλόβερ αναδιπλώνεται κατάλληλα και τοποθετείται μέσα σε νάυλον σφραγισμένη σακούλα. Μέσα στη διαφανή σακούλα τοποθετείται χαρτί κατάλληλων διαστάσεων στο οποίο αναγράφεται: «ΠΡΟΣΟΧΗ» Τα πουλόβερ έχουν υποστεί «ΑΝΤΙΣΚΩΡΙΚΗ ΕΠΕΞΕΡΓΑΣΙΑ» και δεν απαιτείται ναφθαλίνωση. Κάθε δέκα (10) πουλόβερ τοποθετούνται μέσα σε πεντάφυλλο χαρτοκιβώτιο συσκευασίας καταλλήλων διαστάσεων. Το χαρτοκιβώτιο συσκευασίας σφραγίζεται στο πάνω μέρος με συγκολλητική χαρτοταινία.

Κάθε χαρτοκιβώτιο συσκευασίας φέρει εξωτερικά ταινία (τσέρκι) μεταλλικό ή πλαστικό, ένα κατά τον διαμήκη και ένα κατά τον εγκάρσιο άξονα.

4. Παραλαβή – Απόρριψη

4.1. Τα πουλόβερ παραλαμβάνονται οριστικά από την Επιτροπή Ελέγχου και Παραλαβής αν συμφωνούν με τις απαιτήσεις του μακροσκοπικού και εργαστηριακού ελέγχου της παρούσας προδιαγραφής.

4.2. Ο προμηθευτής είναι υποχρεωμένος να αναφέρει στην προσφορά του το είδος της αντισκωρικής ουσίας που θα χρησιμοποιηθεί στην αντισκωρική επεξεργασία των πουλόβερ.

4.3. Τα πουλόβερ θα παραδίνονται από τον προμηθευτή στην αρμόδια Υπηρεσία με ευθύνη και προσωπικό δικό του. Ο προμηθευτής έχει υποχρέωση εκφόρτωσης και στοίβαξης κατά μερίδα των υλικών στον χώρο εναποθήκευσης.

4.4. Χρόνος - τόπος παράδοσης: Εντός τεσσάρων (04) μηνών από την υπογραφή της Σύμβασης στις αποθήκες της Αστυνομικής Ακαδημίας (Αμυγδαλέζα Αττικής).

Αθήνα 12 Μαρτίου 2020

Αθήνα 19 Μαρτίου 2020

Η ΕΠΙΤΡΟΠΗ

ΕΓΚΡΙΝΕΤΑΙ

Ο ΠΡΟΕΔΡΟΣ

Ο Προϊστάμενος Κλάδου
Διαχειριστικής-Τεχνικής Υποστήριξης
και Πληροφορικής
Δημήτριος ΠΑΝΤΕΛΗΣ
Ταξίαρχος

Ανδρέας ΚΑΡΑΓΕΩΡΓΟΣ
Αστυνομικός Υποδιευθυντής

ΤΑ ΜΕΛΗ

1. ΓΡΑΙΚΙΩΤΗΣ Αριστομένης
Δ.Ε. /ΤΕΧΝ
2. ΝΙΚΟΛΑΚΟΠΟΥΛΟΣ Βασίλειος
Υπαστυνόμος Α΄

Για την αντιγραφή
Αθήνα αυθημερόν, Για το Τμήμα
Τεχνικών
Προδιαγραφών/Δ/νση
Προμηθειών/Α.Ε.Α.
ΜΑΡΓΑΡΙΤΗΣ Ανδρέας
Π.Υ./Τ.Ε.

Ψηφιακά υπογεγραμμένο από ANDREAS
MARGARITIS
Ημερομηνία: 2020.03.23 08:33:31 EET

ΠΑΡΑΡΤΗΜΑ Α'

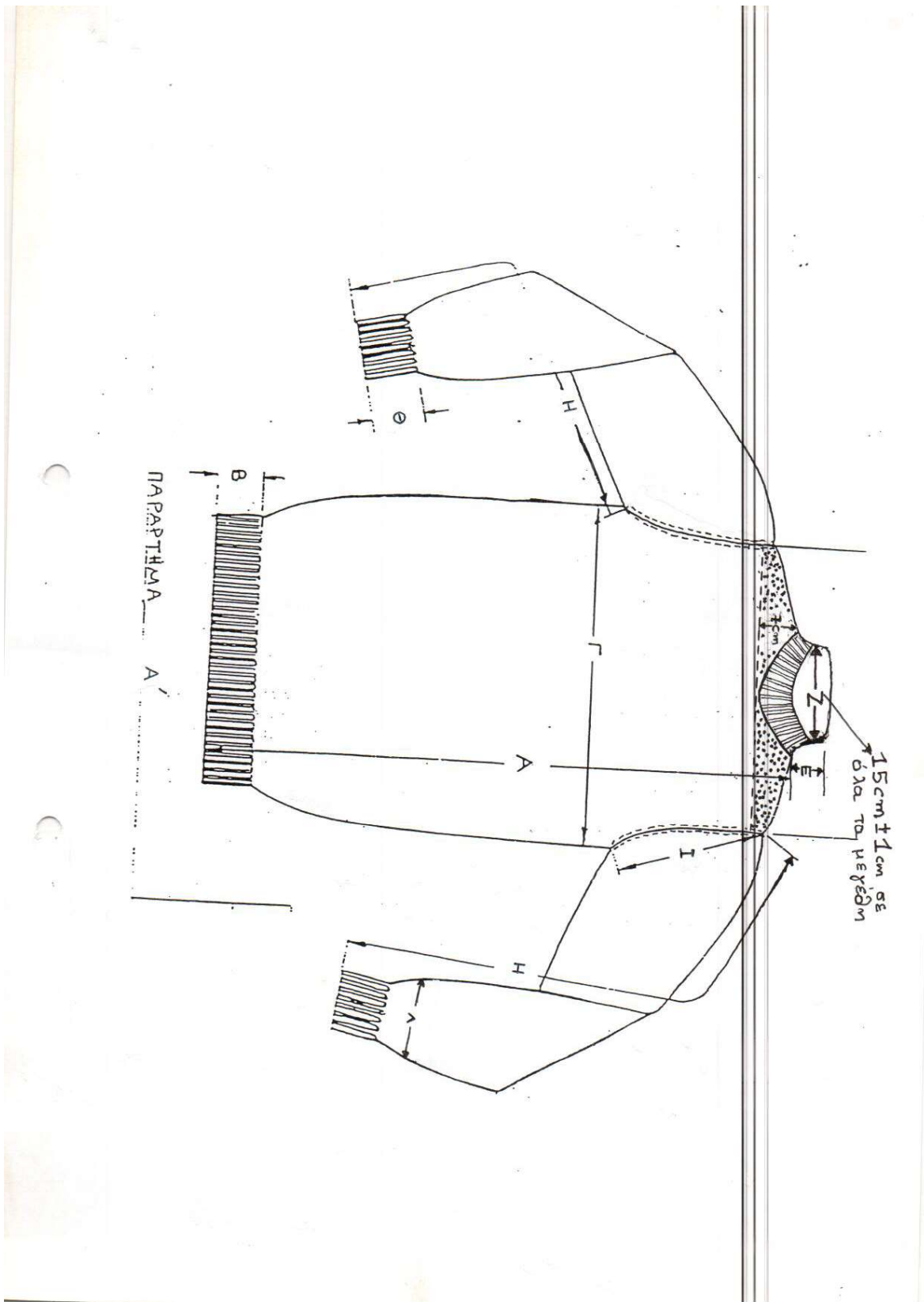

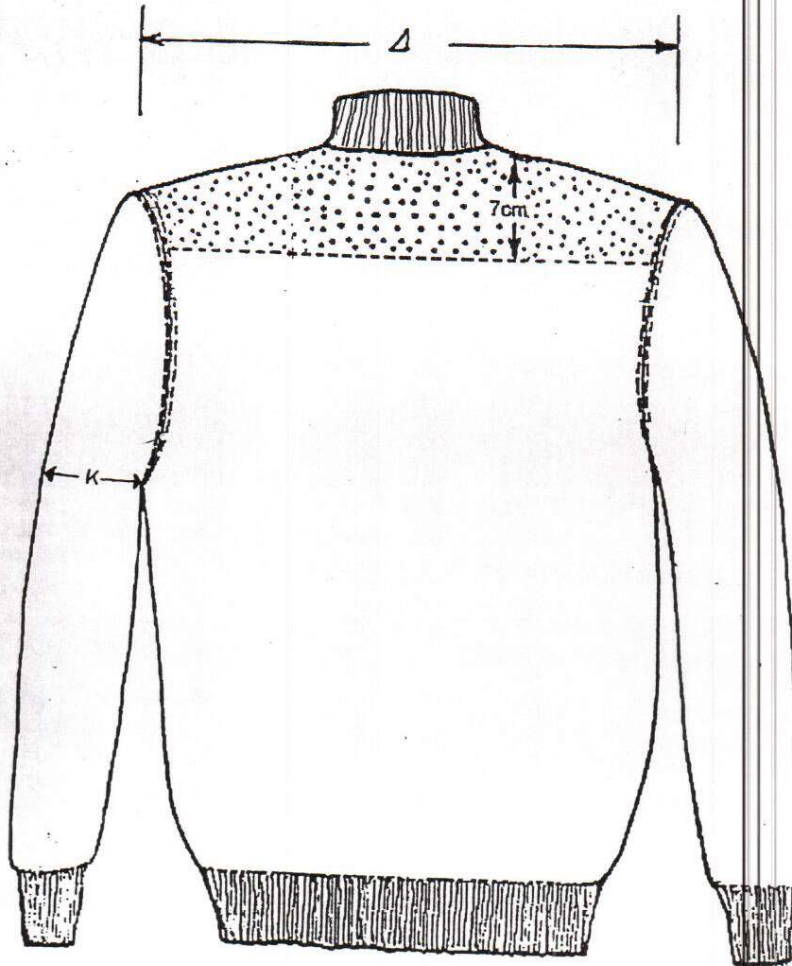

ΠΙΣΩ ΠΛΕΥΡΑ

ΠΑΡΑΡΤΗΜΑ Α'

ΠΑΡΑΡΤΗΜΑ Β΄**ΠΙΝΑΚΑΣ ΜΕΓΕΘΩΝ-ΔΙΑΣΤΑΣΕΩΝ-ΒΑΡΩΝ ΚΑΙ ΠΟΣΟΣΤΩΝ**

Α/Α	ΔΙΑΣΤΑΣΕΙΣ	ΜΕΓΕΘΗ						ΑΝΟΧΕΣ
		No1	No2	No3	No4	No5	No 6	
1	Ολικό μήκος κορμού σε cm, Α	66	68	68	70	72	72	±1cm
2	Ύψος ελαστικού μέσης σε cm, Β	8	8	8	8	8	8	±0,5cm
3	Πλάτος στήθους σε cm, Γ	50	52	54	56	58	60	±1cm
4	Πλάτος ώμων σε cm, Δ	46	48	50	52	54	56	±1cm
5	Ύψος "περιλαιμίου" σε cm, Ε	6	6	6	6	6	6	±0,5cm
6	Μήκος μανικιού σε cm, Η	63	64	65	66	67	68	±1cm
7	Ύψος ελαστικού μανικιού σε cm, Θ	8	8	8	8	8	8	±0,5cm
8	Πλάτος μανικιού 10.1: 2cm πάνω από το ελαστικό σε cm, Λ	12,5	12,5	12,5	12,5	12,5	12,5	±1cm
	10.2: Στο ύψος της μασχάλης σε cm, Κ	18	18	18	18	18	18	ελάχιστο
9	Πλάτος μασχάλης σε cm, Ι	24	25	25	25	25	25	±1cm
10	Θηλειές ανά cm κατά μήκος (σειρές),	6-7	6-7	6-7	6-7	6-7	6-7	ελάχιστο
11	Θηλειές ανά cm κατά πλάτος (βελόνες),	4-5	4-5	4-5	4-5	4-5	4-5	ελάχιστο
12	Βάρος με εμπορική υγρασία 17% σε g,	720	750	770	810	830	840	ελάχιστο
13	Ποσοστό επί τοις εκατό							

ΠΑΡΑΤΗΡΗΣΕΙΣ

Η Υπηρεσία θα καθορίσει τα ποσοστά μεγεθών πριν την υπογραφή της σύμβασης.

ΠΑΡΑΡΤΗΜΑ Γ΄

Χρησιμοποιείται βαμβακερή κλωστή 30/3, αριστερόστροφη όριο τίτλου 29 ±2, σε απόχρωση όμοια με του πουλόβερ.

ΠΑΡΑΡΤΗΜΑ Δ΄

ΕΙΔΙΚΕΣ ΑΠΑΙΤΗΣΕΙΣ ΓΙΑ ΑΝΤΙΣΚΩΡΙΚΗ ΕΠΕΞΕΡΓΑΣΙΑ ΜΑΛΛΙΝΩΝ ΕΙΔΩΝ

1. Κάθε είδος πρέπει να υφίσταται αντισκωρική επεξεργασία για να μην προσβάλλεται από το σκώρο.
2. Να δηλωθεί με την προσφορά η αντισκωρική ουσία που θα χρησιμοποιηθεί και με όρια σύμφωνα με τα οριζόμενα από τους πίνακες της Wool Mark (Level 1).
3. Σημειώνεται ότι απαγορεύεται η εφαρμογή της ουσίας MITTIN FF κατά την παραγωγή και επεξεργασία των ειδών εντός Ε.Ε. , Ελβετίας και Νορβηγίας, σύμφωνα με τα καθοριζόμενα στην κοινοτική οδηγία 98/8 EC .
4. Ο έλεγχος της δηλούμενης στην προσφορά αντισκωρικής ουσίας θα γίνει στο ΕΒΕΤΑΜ ΑΕ παράρτημα Αθηνών (πρώην ΕΤΑΚΕΙ τηλ.210 9234932) ή σε περίπτωση αδυναμίας της εξέτασης από αυτό, με μέριμνα του σε άλλο διαπιστευμένο εργαστήριο του εξωτερικού με έξοδα του προμηθευτή .
5. Ο έλεγχος της περιεκτικότητας της δηλούμενης αντισκωρικής ουσίας θα γίνεται με τη μέθοδο WOOLMARK TM-27 .

ΠΑΡΑΡΤΗΜΑ ΣΤ'

Γ) ΠΙΝΑΚΑΣ 1
ΑΝΟΧΩΝ ΚΑΙ ΕΚΠΤΩΣΕΩΝ ΓΙΑ ΧΗΜΙΚΕΣ ΕΚΤΡΟΠΕΣ ΥΦΑΣΜΑΤΩΝ (ΜΑΛΛΙΝΑ - ΣΥΜΜΙΚΤΑ)

ΒΑΡΟΣ Σε gr/m ²	ΠΑΛΑΤΟΣ Σε cm, ελάχιστον	ΑΝΤΟΧΗ ΣΥΣΤΗΜΟΝΟΣ Σε kg, ελάχιστη	ΑΝΤΟΧΗ ΚΡΟΚΗΣ Σε kg, ελάχιστη	ΕΠΙΜΗΚΤΗΣ ΣΥΣΤΗΜΟΝΟΣ Σε m.m., ελάχιστη	ΕΠΙΜΗΚΤΗΣ ΚΡΟΚΗΣ Σε m.m., ελάχιστη	ΠΥΚΝΟΤΗΣ ΣΥΣΤΗΜΟΝΟΣ Αριθ. Κλωστών/cm	ΠΥΚΝΟΤΗΣ ΚΡΟΚΗΣ Αριθ. Κλωστών/cm	ΣΥΣΤΟΛΗ ΣΥΣΤΗΜΟΝΟΣ επί τοις %, Μέγιστη	ΣΥΣΤΟΛΗ ΚΡΟΚΗΣ επί τοις %, Μέγιστη
Ανοχή Εκπτώσις επί τοις % επί τοις %	Ανοχή Εκπτώσις σε cm	Ανοχή Εκπτώσις επί τοις % επί τοις %	Ανοχή Εκπτώσις επί τοις % επί τοις %	Ανοχή Εκπτώσις επί τοις % επί τοις %	Ανοχή Εκπτώσις επί τοις % επί τοις %	Ανοχή Αρ. Κλ. ανά cm	Ανοχή Αρ. Κλ. ανά cm	Ανοχή Εκπτώσις επί τοις % επί τοις %	Ανοχή Εκπτώσις επί τοις % επί τοις %
+10% -5% -6% -7% -8% -9% -10% 10%	+3 cm έως -2cm	έως -5% -6% -7% -8% -9% -10%	έως -5% -6% -7% -8% -9% -10%	έως -5% -6% -7% -8% -9% -10%	έως -5% -6% -7% -8% -9% -10%	+2 } κλ -1 } κλ -2 κλ.	+2 } κλ -1 } κλ -2 κλ.	+1% 1%	+1% 1%
Εκπτώσις επί τοις % επί τοις %	Μέγιστο Ανοχή Εκπτώσις επί τοις % επί τοις %	έως -5% -6% -7% -8% -9% -10%	έως -5% -6% -7% -8% -9% -10%	έως -5% -6% -7% -8% -9% -10%	έως -5% -6% -7% -8% -9% -10%	Εξτός για τα μέγιστα ΚΑΡΝΤΕ γίνεται δεκτό και -3 κλ.	Εξτός για τα μέγιστα ΚΑΡΝΤΕ γίνεται δεκτό και -3 κλ.	+1% 1%	+1% 1%

* Για υφάσματα «ΚΑΡΝΤΕ»
Εκπτώσις Ν/Δ
+15%
έως -5%
ΦΥΤΙΚΑ ΟΥΣΙΑ
ΑΠΑΡΑΙ ΟΤΗΣΙΑΙ
Μέγιστο
Ανοχή
Εκπτώσις
επί τοις % επί τοις %
Μέγιστο
Ανοχή
Εκπτώσις
επί τοις % επί τοις %
ΑΠΟΛΕΙΑ ΔΙ' ΕΚΠΛΥΣΕΩΣ
Ανοχή
Εκπτώσις
επί τοις % επί τοις %
ΥΦΑΝΣΗ
ΤΙΤΛΟΣ ΝΗΜΑΤΟΣ ΣΥΣΤΗΜΟΝΟΣ
ΤΙΤΛΟΣ ΝΗΜΑΤΟΣ ΚΡΟΚΗΣ
ΣΤΑΘΕΡΟΤΗΣ ΧΡΩΜΑΤΙΣΜΟΥ
(Ελάχιστη)
Σε μονάδες όπως καθορίζεται στο Τ.Ε. 34-233 ΓΕΣ
Ανοχή
FINESSE ΕΠΙΟΥ
(Η προκαθορισμένη)
Αλλαγή επικάλυψης
μόνο για βελτίωση
της FINESSE

Κανονισμός R.E.A.Ch.

Οι συμμετέχοντες στο Διαγωνισμό υποχρεούνται μαζί με την τεχνική τους προσφορά να προσκομίσουν, **επί ποινή αποκλεισμού**, Υπεύθυνη Δήλωση στην οποία να δηλώνει ότι τα υπό προμήθεια είδη θα συμμορφώνονται με τις απαιτήσεις του Κανονισμού ΕΚ 1907/2006 - R.E.A.C.H. (Registration, Evaluation and Authorization of Chemicals) της Ευρωπαϊκής Ένωσης, όπως τροποποιήθηκε και ισχύει. Η δήλωση αυτή αφορά τα παρασκευάσματα καθώς και όλα τα αντικείμενα τα οποία περιέχουν χημικές ουσίες στη σύστασή τους ή στα οποία έχουν εφαρμοστεί χημικές ουσίες και παρασκευάσματα κατά την παραγωγή τους. Στις ανωτέρω χημικές ουσίες συμπεριλαμβάνονται και τα αζωχρώματα. Η Υπηρεσία μετά την υπογραφή της Σύμβασης διατηρεί το δικαίωμα, όπου και όταν κριθεί αναγκαίο, να ζητήσει να προσκομιστούν δικαιολογητικά τεκμηρίωσης ή να διενεργηθούν εργαστηριακές δοκιμές.



ΕΛΛΗΝΙΚΗ ΔΗΜΟΚΡΑΤΙΑ
ΥΠΟΥΡΓΕΙΟ ΠΡΟΣΤΑΣΙΑΣ ΤΟΥ ΠΟΛΙΤΗ
ΑΡΧΗΓΕΙΟ ΕΛΛΗΝΙΚΗΣ ΑΣΤΥΝΟΜΙΑΣ
Επιτροπή Κατάρτισης Τεχνικών
Προδιαγραφών – Αξιολόγησης Τεχνικών
Προσφορών για την προμήθεια
προβλεπόμενων ατομικών εφοδίων και
λοιπών ειδών για την κάλυψη των αναγκών
των συνοριακών φυλάκων

ΤΕΧΝΙΚΕΣ ΠΡΟΔΙΑΓΡΑΦΕΣ

ΦΑΝΕΛΑΣ ΜΕ ΜΑΝΙΚΙ ΧΡΩΜΑΤΟΣ ΦΑΙΟΠΡΑΣΙΝΟΥ

A´ ΠΡΟΟΡΙΣΜΟΣ :

Κάλυψη αναγκών της Ελληνικής Αστυνομίας.

B´ ΤΕΧΝΙΚΑ ΧΑΡΑΚΤΗΡΙΣΤΙΚΑ :

Το βαμβάκι που θα χρησιμοποιηθεί για την κατασκευή των φανέλων πρέπει να είναι άριστης ποιότητας καλά εκκοκκισμένο καθαρό απαλλαγμένο ξένων ουσιών μακρόνιο ομοειδές λεπτό φυσικού χρώματος.

Απαγορεύεται η χρησιμοποίηση βαμβακιού που έχει προσβληθεί από έντομα ή είναι αναμμένο λόγω κακής αποθήκευσης και συντήρησης καθώς επίσης και τα υπολείμματα της βιομηχανίας.

Ο τύπος πλέξης των φανέλων, να είναι ΙΝΤΕΡΛΟΚ.

Η πλέξη να είναι κανονική, ομοειδής και ομομερής, επιμελημένη, ισόπυκνη, χωρίς αραιώματα, ή άλλα ελαττώματα. Παραλλαγή πλέξεων των διαφόρων μερών της φανέλας δεν επιτρέπεται.

Τα νήματα κατασκευής του πλεκτού των φανέλων να είναι τύπου φανελοποιίας, από 100 % βαμβάκι χωρίς προσμίξεις, ιδίου νούμερου, ομοιόμορφα στριμμένα χωρίς κόμπους και ανομοιομορφίες.

Το ύφασμα να είναι το ίδιο με την προδιαγραφή ΚΑ: 500 Α του Υπουργείου Εμπορίου, σελίδα 23, Τεύχος Β΄ του έτους 1981 (ΠΑΡΑΡΤΗΜΑ Γ΄) με τα παρακάτω επιπρόσθετα τεχνικά χαρακτηριστικά:

Βάρος υφάσματος

Μετά την αφαίρεση του ποσοστού της έκπλυσης πρέπει να είναι στην υγρομετρία των 8,5%, 200 gr/m²

Απώλεια με έκπλυση

Όχι μεγαλύτερη του 1%

Ποσοστό συστολής

α. Κατά μήκος επί % το μέγιστο 5%

β. Κατά πλάτος επί % το μέγιστο 3%

Κατασκευή

1. Οι φανέλες πρέπει να έχουν εμφάνιση σύμφωνη με το σχήμα 1 του συνημμένου παραρτήματος "Α" τα άκρα των μανικιών και τα χείλη της κάτω περιφέρειας των φανέλων πρέπει να έχουν αναδίπλωση εσωτερική, από το ίδιο ύφασμα κατά δύο εκατοστά. Σε όλη την περιφέρεια του ανοίγματος του λαιμού των φανέλων πρέπει να συρράπτεται διπλό "ρέλι" πλάτους 2 εκ. και με πλέξη RIB 1X1. Το ελεύθερο χείλος του υφάσματος του ανοίγματος του λαιμού θα μπαίνει μέσα στο "ρέλι" σε όλο του το πλάτος τα δε άκρα του "ρελιού" που βρίσκονται απέναντι μεταξύ τους και από τις δύο πλευρές του υφάσματος θα συρράπτονται με αυτό.

Η κατά μήκος διεύθυνση του υφάσματος του "ρελιού" θα είναι κάθετη με την περιφέρεια του ανοίγματος του λαιμού ώστε να εξασφαλίζεται ελαστικότητα. Οι συρραφές όπου απαιτούνται πρέπει να έχουν γίνει με κατάλληλη μηχανή (για τον σκοπό αυτό) με ραφή τύπου "τιγγελιού" έτσι ώστε να είναι δυνατή η ελαστικότητα των φανέλων κατά την έννοια των συρραφών.

2. Επί των φανέλων αποτυπώνονται με την μέθοδο της μεταξοτυπίας, με κεφαλαία γράμματα χρώματος κίτρινου, ανεξίτηλα, οι παρακάτω ενδείξεις:

α) Η ένδειξη

ΕΛΛΗΝΙΚΗ ΑΣΤΥΝΟΜΙΑ

POLICE

επί της πλάτης και στο μέσον αυτής. Το ύψος των γραμμάτων να είναι τρία (3) εκατοστά για την ένδειξη "ΕΛΛΗΝΙΚΗ ΑΣΤΥΝΟΜΙΑ", η οποία να είναι γραμμένη ημικυκλικά, και δύο (2) εκατοστά για την ένδειξη "POLICE", σε ισομήκη απόσταση και

β) Το διακριτικό του σώματος της Ελληνικής Αστυνομίας, επί του δεξιού ημιθωρακίου.

Μεγέθη - Διαστάσεις

Τα μεγέθη και οι διαστάσεις των υπό προμήθεια φανέλων φαίνονται στον πίνακα του συνημμένου παραρτήματος "Β".

Γ΄ ΛΟΙΠΑ ΣΤΟΙΧΕΙΑ ΚΑΙ ΟΡΟΙ :

1. Λαμβάνονται τυχαία τέσσερα (4) δείγματα, από τα οποία τα δύο (2) αποτελούν το δείγμα για εργαστηριακό έλεγχο και τα άλλα δύο (2) αποτελούν το αντίδειγμα και φυλάσσεται από την Επιτροπή Παραλαβής.
2. Η Επιτροπή Παραλαβής, πριν από την οριστική παραλαβή των φανέλων, είναι υποχρεωμένη να κάνει μακροσκοπικό έλεγχο, για την καλή και ομοιόμορφη κατασκευή τους. Στη συνέχεια να στείλει τα δύο (2) δείγματα στο ΕΒΕΤΑΜ ΑΕ παράρτημα Αθηνών (πρώην ΕΤΑΚΕΙ τηλ.210 9234932), για εργαστηριακό έλεγχο. Τα δείγματα, καθώς και τα έξοδα και για τους εργαστηριακούς ελέγχους βαρύνουν τον προμηθευτή και πρέπει να προσκομίζονται επί πλέον.
3. Στον έλεγχο ποιότητας του υφάσματος προστίθενται τα ακόλουθα :
 - α. PILLING ελάχιστο 4, Μέθοδος ελέγχου E.N.-ISO 12945-1
 - β. BURSTING “ 600KPa “, Μέθοδος ελέγχου EN-ISO 13938
 - γ. Τίτλος νήματος από ύφασμα Μέθοδος ελέγχου B.S. 2885/72

ΣΗΜ.: Για να επιτευχθούν τα ανωτέρω ελάχιστα όρια, τα νήματα θα πρέπει να πληρούν τα ακόλουθα :

Νήματα Ne 30/1 πεννιέ 100% βαμβακερά
(κλίμακα 50% Uster Stalistics).

Αντοχή Ph 4,5-8 (Breaking Tenacity CN/Tex)
ΜΕΘ. ASTM 2258/90

4. Κάθε φανέλα, να έχει συσκευασθεί μέσα σε νάιλον περιτύλιγμα και ανά πενήντα (50) σε χαρτοκιβώτια.
Κάθε τεμάχιο θα φέρει εσωτερικά και στο ίδιο σημείο για όλα τα τεμάχια του ίδιου είδους ετικέτα με το μέγεθος.
Κάθε χαρτοκιβώτιο θα φέρει εξωτερικά ετικέτα που θα αναγράφονται τα παρακάτω :
 - Το είδος του περιεχομένου υλικού
 - Ο αριθμός των τεμαχίων
 - Στοιχεία ή εμπορικό σήμα του προμηθευτή
 - Αριθμός και έτος σύμβασης
 - ΜέγεθοςΛεπτομέρειες κατασκευής, καθώς και διαστάσεις-ποσοστά μεγεθών φαίνονται στα επισυναπτόμενα παραρτήματα Α΄ και Β΄.

5. Όσον αφορά τα όρια ανοχών και εκπτώσεων, ισχύουν τα αναφερόμενα στο τεύχος Β΄ Τεχνικές Προδιαγραφές Πλεκτών του ΥΠ. ΕΜ (ΠΑΡΑΡΤΗΜΑ Δ΄).
6. ΧΡΟΝΟΣ - ΤΟΠΟΣ ΠΑΡΑΔΟΣΗΣ:

Εντός τριών (3) μηνών από την υπογραφή της σύμβασης, στις αποθήκες της Αστυνομικής Ακαδημίας (Λ. Θρακομακεδόνων 101-13671 Αχαρναί-Αττικής).

Κανονισμός R.E.A.Ch.

Οι συμμετέχοντες στο Διαγωνισμό υποχρεούνται μαζί με την τεχνική τους προσφορά να προσκομίσουν, **επί ποινή αποκλεισμού**, Υπεύθυνη Δήλωση στην οποία να δηλώνει ότι τα υπό προμήθεια είδη θα συμμορφώνονται με τις απαιτήσεις του Κανονισμού ΕΚ 1907/2006 - R.E.A.C.H. (Registration, Evaluation and Authorization of Chemicals) της Ευρωπαϊκής Ένωσης, όπως τροποποιήθηκε και ισχύει. Η δήλωση αυτή αφορά τα παρασκευάσματα καθώς και όλα τα αντικείμενα τα οποία περιέχουν χημικές ουσίες στη σύσταση τους ή στα οποία έχουν εφαρμοστεί χημικές ουσίες και παρασκευάσματα κατά την παραγωγή τους. Στις ανωτέρω χημικές ουσίες συμπεριλαμβάνονται και τα αζωχρώματα. Η Υπηρεσία μετά την υπογραφή της Σύμβασης διατηρεί το δικαίωμα, όπου και όταν κριθεί αναγκαίο, να ζητήσει να προσκομιστούν δικαιολογητικά τεκμηρίωσης ή να διενεργηθούν εργαστηριακές δοκιμές.

Αθήνα 12 Μαρτίου 2020

Η ΕΠΙΤΡΟΠΗ

Ο ΠΡΟΕΔΡΟΣ

Ανδρέας ΚΑΡΑΓΕΩΡΓΟΣ
Αστυνομικός Υποδιευθυντής

ΤΑ ΜΕΛΗ

1. ΓΡΑΙΚΙΩΤΗΣ Αριστομένης
Δ.Ε. /ΤΕΧΝ
2. ΝΙΚΟΛΑΚΟΠΟΥΛΟΣ Βασίλειος
Υπαστυνόμος Α΄

Για την αντιγραφή
Αθήνα αυθημερόν, Για το Τμήμα
Τεχνικών
Προδιαγραφών/Δ/νση
Προμηθειών/Α.Ε.Α.
ΜΑΡΓΑΡΙΤΗΣ Ανδρέας
Π.Υ./Τ.Ε.

Αθήνα 19 Μαρτίου 2020

ΕΓΚΡΙΝΕΤΑΙ

Ο Προϊστάμενος Κλάδου
Διαχειριστικής-Τεχνικής Υποστήριξης
και Πληροφορικής
Δημήτριος ΠΑΝΤΕΛΗΣ
Ταξίαρχος

Ψηφιακά υπογεγραμμένο από
ANDREAS MARGARITIS
Ημερομηνία: 2020.03.23 08:42:47
EET

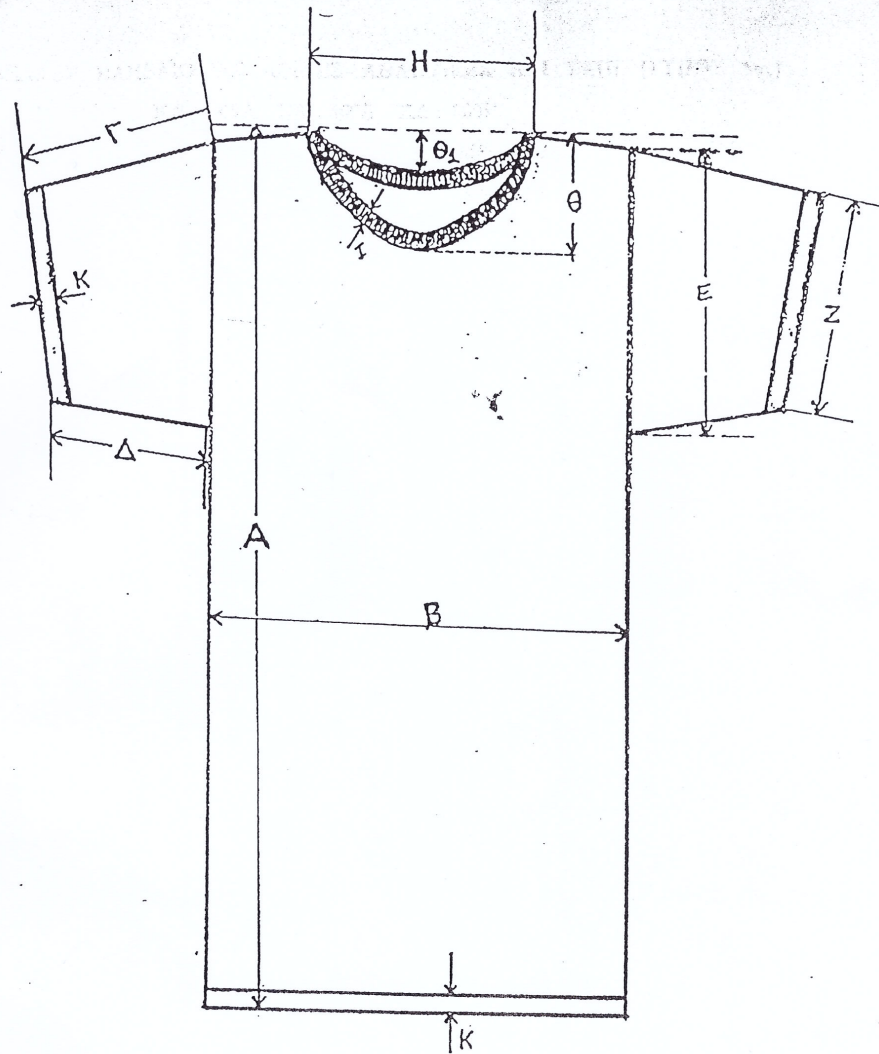
ΠΑΡΑΡΤΗΜΑ Α'Σχῆμα 1

ΠΑΡΑΡΤΗΜΑ Β΄**ΔΙΑΣΤΑΣΕΙΣ - ΜΕΓΕΘΗ - ΠΟΣΟΣΤΑ**
ΒΑΜΒΑΚΕΡΩΝ ΦΑΝΕΛΩΝ ΜΕ ΚΟΝΤΟ ΜΑΝΙΚΙ

	Σχήμα 1	Μ Ε Γ Ε Θ Η					Ανοχές
		S	M	L	XL	XXL	
Ολικό μήκος μετρούμενο από το χείλος του περιλαιμίου μέχρι το άκρο της κάτω αναδίπλωσης της οπίσθιας όψης	A	68	70	72	74	76	± 3
Πλάτος μετρούμενο κάτω της μασχάλης σε απόσταση 20 εκατοστά	B	52	54	56	58	64	± 1
Μήκος μανικιού μετρούμενο από το άνω μέρος της ραφής του μανικιού μέχρι το χείλος της αναδίπλωσης	Γ	21	22	23	24	25	± 0,5
Μήκος μανικιού μετρούμενο από το κάτω μέρος της ραφής του μανικιού, μέχρι το χείλος της αναδίπλωσης	Δ	18	20	22	22	24	± 0,5
Πλάτος μανικιού μετρούμενο στη βάση	E	20	22	24	24	26	± 0,5
Πλάτος μανικιού μετρούμενο στο άκρο της αναδίπλωσης	Z	19	20	21	22	23	± 0,5
Άνοιγμα λαιμού στο άνω μέρος	H	18	18	18	18	20	± 0,5
Μήκος λαιμού	Θ	9	9	9	9	9	± 0,5
Μήκος ανοίγματος όπισθεν του λαιμού	Θ1	3	3	3	3	4	± 0,5
Πλάτος ρελιού	I	2,5	2,5	2,5	2,5	2,5	-
Πλάτος αναδίπλωσης	K	2	2	2	2	2	-
ΠΟΣΟΣΤΑ (%)							

ΣΗΜΕΙΩΣΗ : 1) Όλα τα ανωτέρω μετρούνται σε εκατοστά (cm).

Η Υπηρεσία θα καθορίσει τα ποσοστά μεγεθών πριν την υπογραφή της Σύμβασης.

ΠΑΡΑΡΤΗΜΑ Γ΄**Δομικά Χαρακτηριστικά**

Περιγραφή	Απαίτηση	Μέθοδος Ελέγχου	Όρια Ανοχής
Σύνθεση [%]	100% Βαμβάκι	Κανονισμός Αρ. 1007/2011 ΕΚ	
Βάρος [g/m ²]	200	EN ISO 12127	±10%
Πλέξη	interlock	Οπτικά	-
Λεπτότητα Νήματος [Ne]	30/1 πενιέ	ISO 7211	
Τίτλος νήματος ραφής [Ne]	No 30-No 34 δίκλωνο	ISO 7211	

Μηχανικές Ιδιότητες

Περιγραφή	Ελάχιστη Απαίτηση	Μέθοδος Ελέγχου
Αντοχή στη διάρρηξη [kPa]	450	EN ISO 13938-1

Ιδιότητες κατά τη χρήση (Καθαρισμός)

Περιγραφή	Ελάχιστη Απαίτηση	Μέθοδος Ελέγχου
Αλλαγή διαστάσεων στο πλύσιμο 60°C [%]		
Μήκος	± 5	EN ISO 3759 / EN ISO 6330 / EN ISO 5077
Πλάτος	± 5	

Αντοχές χρωματισμού

Περιγραφή	Ελάχιστη Απαίτηση		Μέθοδος Ελέγχου
Σταθερότητα χρωματισμού			
i) Στο πλύσιμο 60°C	C.C. 4	Λέκιασμα: 4	EN ISO 105 C06
ii) Στο νερό	C.C. 4	Λέκιασμα: 4	EN ISO 105 E01
iii) Στον ιδρώτα (όξινο – αλκαλικό)	C.C. 4	Λέκιασμα: 4	EN ISO 105 E04
iv) Στην τριβή	Ξηρή: 4	Υγρή: 3	EN ISO 105 X12

Άλλες Ιδιότητες

Περιγραφή	Ελάχιστη Απαίτηση	Μέθοδος Ελέγχου
pH	4.0 – 7.5	EN ISO 3071

ΠΑΡΑΡΤΗΜΑ Δ'

Γ) ΠΙΝΑΚΑΣ 2
ΑΝΟΧΩΝ ΚΑΙ ΕΚΠΤΩΣΕΩΝ ΓΙΑ ΧΗΜΙΚΕΣ ΕΚΤΡΟΠΕΣ ΥΦΑΣΜΑΤΩΝ (ΒΑΜΒΑΚΕΡΑ - ΣΥΜΜΙΚΤΑ)

ΒΑΡΟΣ Σε gr/m ²	ΠΛΑΤΟΣ Σε cm, ελάχιστον	ΑΝΤΟΧΗ ΣΤΗΜΟΝΟΣ Σε kg, ελάχιστη	ΑΝΤΟΧΗ ΚΡΟΚΗΣ Σε kg, ελάχιστη	ΕΠΙΜΗΚΥΝΣΗ ΣΤΗΜΟΝΟΣ Σε m.m., ελάχιστη	ΕΠΙΜΗΚΥΝΣΗ ΚΡΟΚΗΣ Σε m.m., ελάχιστη	ΠΥΚΝΩΣΗ ΣΤΗΜΟΝΟΣ Αριθ. Κλωστών/cm	ΠΥΚΝΩΣΗ ΚΡΟΚΗΣ Αριθ. Κλωστών/cm	ΣΥΣΤΟΛΗ ΣΤΗΜΟΝΟΣ επί τοις %, Μέγιστη	ΣΥΣΤΟΛΗ ΚΡΟΚΗΣ επί τοις %, Μέγιστη
Ανοχή Εκπτώσις επί τοις %	Ανοχή Εκπτώσις σε cm	Ανοχή Εκπτώσις επί τοις %	Ανοχή Εκπτώσις επί τοις %	Ανοχή Εκπτώσις επί τοις %	Ανοχή Εκπτώσις επί τοις %	Ανοχή Εκπτώσις επί τοις %	Ανοχή Εκπτώσις επί τοις %	Ανοχή Εκπτώσις επί τοις %	Ανοχή Εκπτώσις επί τοις %
+10% { -5% 2% -6% -7% -8% -9% -10%	+3 cm έως -2cm	έως -5% -6% -7% -8% -9% -10%	έως -5% -6% -7% -8% -9% -10%	έως -5% -6% -7% -8% -9% -10%	έως -5% -6% -7% -8% -9% -10%	1) Μέχρι 24 κλωστές/cm +2 } κλ -1 } κλ -2 κλ. 1% 2) Από 24 έως 40 κλωστές/cm ± 2 κλ. 1% 3) Άνω των 40 κλωστών/cm +4 } κλ -3 } κλ -4 κλ. 1%	Ανοχή Εκπτώσις επί τοις %	Ανοχή Εκπτώσις επί τοις %	Ανοχή Εκπτώσις επί τοις %
ΦΥΤΙΚΑΙ ΟΤΣΙΑΙ επί τοις %	ΑΠΗΡΑΙ ΟΤΣΙΑΙ επί τοις %	ΑΠΩΣΙΑ ΑΓ' ΕΚΠΤΩΣΕΩΣ επί τοις %	ΥΦΑΝΣΙΣ	ΤΙΤΛΟΣ ΝΗΜΑΤΟΣ ΣΤΗΜΟΝΟΣ	ΤΙΤΛΟΣ ΝΗΜΑΤΟΣ ΚΡΟΚΗΣ	ΣΤΑΘΕΡΟΤΗ ΧΡΩΜΑΤΙΣΜΟΥ (Ευλογητή) Σε μονάδες όπως καθορίζεται στο Τ.Ε. 34-233 ΓΕΣ Ανοχή	Ποσότης Βαμβάκος		
0,1% 0,2% 0,3% 0,4% 0,5%	0,1% 0,2% 0,3% 0,4% 0,5%	+1% +2%	Όπως καθορίζεται από τις προδιαγραφές	1) Για τα υφάσματα με τίτλο νήματος NE 12 και κάτω, δίδεται ανοχή στον τίτλο ± 1 Νοούμερο 2) Για τα υφάσματα με τίτλο νήματος από NE 12 μέχρι NE 30, δίδεται ανοχή στον τίτλο ± 2 Νοούμερα 3) Για τα υφάσματα με τίτλο νήματος NE 30 και άνω, δίδεται ανοχή στον τίτλο ± 3 Νοούμερα	Στο ηλιακό φως 1 Στο ηλιακό φως για >1 Λοιπές δοκιμασίες 1/2 Λοιπές δοκιμασίες 1 Λοιπές δοκιμασίες για >1	Απόρριψη Απόρριψη Απόρριψη	Απόρριψη Απόρριψη Απόρριψη	Απόρριψη Απόρριψη Απόρριψη	Απόρριψη Απόρριψη Απόρριψη
<p>Τα ανωτέρω ποσοστά ανοχών και εκπτώσεων για φυτικές και λιπαρές ουσίες, νοούνται πλέον των προβλεπόμενων από τις προδιαγραφές ορίων.</p>									



ΕΛΛΗΝΙΚΗ ΔΗΜΟΚΡΑΤΙΑ
ΥΠΟΥΡΓΕΙΟ ΠΡΟΣΤΑΣΙΑΣ ΤΟΥ ΠΟΛΙΤΗ
ΑΡΧΗΓΕΙΟ ΕΛΛΗΝΙΚΗΣ ΑΣΤΥΝΟΜΙΑΣ
Επιτροπή Κατάρτισης Τεχνικών
Προδιαγραφών – Αξιολόγησης Τεχνικών
Προσφορών για την προμήθεια
προβλεπόμενων ατομικών εφοδίων και
λοιπών ειδών για την κάλυψη των
αναγκών των συνοριακών φυλάκων

ΤΕΧΝΙΚΗ ΠΡΟΔΙΑΓΡΑΦΗ
ΕΠΕΝΔΥΤΗ (τζάκετ) ΑΠΟ ΑΔΙΑΒΡΟΧΟ ΥΦΑΣΜΑ
ΧΡΩΜΑΤΟΣ ΦΑΙΟΠΡΑΣΙΝΟΥ

1. **ΕΙΣΑΓΩΓΗ**

Προορίζονται για την κάλυψη αναγκών των Υπηρεσιών της Ελληνικής Αστυνομίας.

2. **ΣΚΟΠΟΣ**

Η προδιαγραφή αυτή περιλαμβάνει τις δοκιμές και τις ελάχιστες απαιτήσεις ενδυμασίας που χρησιμοποιείται για την προστασία τόσο από ψυχρό περιβάλλον όσο και από ατμοσφαιρική κατακρήμνιση (π.χ. βροχή, χιονονιφάδες), ομίχλη και υγρασία του εδάφους. Στην προδιαγραφή περιλαμβάνονται γενικές απαιτήσεις σχεδιασμού, ελάχιστες απαιτήσεις ποιότητας των χρησιμοποιούμενων υλικών και οι μέθοδοι ελέγχου των εν λόγω ιδιοτήτων.

3. **ΠΡΟΤΥΠΑ ΑΝΑΦΟΡΑΣ**

1. EN ISO 13688: Protective clothing – General Requirements
2. ISO 3071: Textiles – Determination of pH of aqueous extract
3. ISO 3758: Textiles – Care labeling code using symbols
4. ISO 5077: Textiles – Determination of dimensional change in washing and drying
5. ISO 6330: Textiles – Domestic washing and drying procedures for textile testing
6. ISO 12127: Textiles – Determination of mass per unit area using small samples
7. ISO 12947-2: Textiles – Determination of the abrasion resistance of fabrics by the martindale method – Part 2: Determination of specimen break down
8. ISO 13935-2: Textiles - Seam tensile properties of fabrics and made-up textile articles - Part 2: Determination of maximum force to seam rupture using the grab method
9. EN 25077: Textiles – Determination of dimensional change in washing and drying
10. EN 20811: Textiles – Determination of resistance to water penetration – Hydrostatic pressure test

11. EN 31092: Textiles – Determination of physiological properties – Measurement of thermal and water-vapour resistance under steady-state conditions (sweating guarded – hotplate test)
12. EN ISO 105-B02: Textiles – Tests for colour fastness – Part B02: Colour fastness to artificial light: Xenon arc fading lamp test
13. EN ISO 105-C06: Textiles – Tests for colour fastness – Part C06: Colour fastness to domestic and commercial laundering
14. EN ISO 105-E04: Textiles – Tests for colour fastness – Part E04: Colour fastness to perspiration
15. ISO 105-X12: Textiles – Tests for colour fastness – Part X12: Colour fastness to rubbing

4. ΠΕΡΙΓΡΑΦΗ ΕΝΔΥΜΑΤΟΣ

Το ένδυμα αποτελείται από δυο πλήρη και ανεξάρτητα τεμάχια τα οποία μπορούν είτε να χρησιμοποιηθούν αυτόνομα είτε να προσαρμοστούν μεταξύ τους με φερμουάρ και να χρησιμοποιηθούν ως ένα ενιαίο είδος.

4.1 Εξωτερικό ένδυμα

- 4.1.1 Το εξωτερικό ένδυμα κατασκευάζεται από τη συρραφή δυο εμπρόσθιων τμημάτων, ενός οπίσθιου και των μανικιών.
- 4.1.2 Το ένδυμα κλείνει στο εμπρόσθιο τμήμα του με πολυεστερικό φερμουάρ βαρέως τύπου αμφίδρομο. Το μήκος του φερμουάρ είναι ανάλογο με το μέγεθος του ενδύματος και το ένα άκρο του ξεκινάει από το κατώτερο άκρο του χιτωνίου και καταλήγει μέχρι το άνω άκρο του (στο τελείωμα του γιακά).
- 4.1.3 Το φερμουάρ καλύπτεται εξ' ολοκλήρου από εξωτερικό και εσωτερικό τμήμα υφάσματος (μπορ) πλάτους περίπου 6cm έκαστο. Το τμήμα υφάσματος (μπορ) είναι συνεχές (χωρίς ραφές) και τοποθετείται από το κατώτατο άκρο του ενδύματος έως το άκρο του γιακά. Η δεξιά άκρη του εξωτερικού υφάσματος (μπορ) είναι σταθερά ραμμένη στο ένδυμα. Συνδέεται με το υπόλοιπο ένδυμα με 4 ζεύγη μεταλλικών συνδέσμων (τρουκς).
- 4.1.4 Το ένα ζεύγος μεταλλικών συνδέσμων βρίσκεται στο κατώτατο άκρο του μπορ του ενδύματος και το άλλο άκρο στο ύψος της βάσης του λαιμού. Τα ζεύγη μεταλλικών συνδέσμων (τρουκς) ισαπέχουν μεταξύ τους.
- 4.1.5 Το ένδυμα έχει γιακά τύπου ζιβάνκο πλάτους περίπου 8cm. Ο γιακάς εξωτερικά είναι κατασκευασμένος από ύφασμα όμοιο με το κυρίως ένδυμα. Στο εσωτερικό του φέρει επένδυση από ύφασμα (τύπου κοτλέ). Στο άκρο του γιακά και για την καλύτερη εφαρμογή του υπάρχει ζεύγος προσκολλητικών συνδέσμων (τύπου velcro) μήκους 5cm και πλάτους 2cm
- 4.1.6 Το ένδυμα φέρει κουκούλα σταθερά προσαρμοσμένη (ραμμένη) στη βάση του γιακά. Η κουκούλα αναδιπλώνεται και τοποθετείται σε ειδικά κατασκευασμένη θήκη εσωτερικά, στο πίσω μέρος του γιακά. Η θήκη κλείνει με τρεις (3) προσκολλητικούς συνδέσμους (τύπου velcro) διαστάσεων 5 cm επί 2 cm περίπου, κατάλληλα τοποθετημένους. Η

- κουκούλα είναι κατασκευασμένη από το εξωτερικό ύφασμα του μπουφάν και φέρει επένδυση από φόδρα (τύπου δίχτυ).
- 4.1.7 Στην περίμετρο του ανοίγματος της κουκούλας υπάρχει τούνελ από το οποίο διέρχεται ελαστικό κορδόνι σύσφιξης, στο κάθε άκρο του οποίου εφαρμόζεται πλαστικό stop.
- 4.1.8 Στο άνω μέρος των εμπρόσθιων φύλλων του ενδύματος (στην περιοχή του στήθους) υπάρχουν ραμμένες από το ίδιο ύφασμα εξωτερικές τσέπες σχήματος παραλληλογράμμου διαστάσεων 16cm x 14cm (ύψος –πλάτος). Οι τσέπες καλύπτονται με καπάκι 5cm. Στα άκρα του καπακιού υπάρχουν δυο ζεύγη μεταλλικών συνδέσμων (τρουκ). Επίσης σε κάθε ένα από τα εμπρόσθια φύλλα εσωτερικά υπάρχουν τσέπες (φάκελοι) που κλείνουν με φερμουάρ μήκους 16cm και φέρουν φόδρα όπως αυτή περιγράφεται παρακάτω στην προδιαγραφή (όχι καπιτονέ).
- 4.1.9 Στο κάτω μέρος των εμπρόσθιων φύλλων του ενδύματος υπάρχουν ραμμένες από το ίδιο ύφασμα εξωτερικές τσέπες σχήματος παραλληλογράμμου διαστάσεων 23cm x 20cm (ύψος – πλάτος). Οι τσέπες καλύπτονται με καπάκι 6cm. Στα άκρα του καπακιού υπάρχουν δυο ζεύγη μεταλλικών συνδέσμων (τρουκ). Οι τσέπες στο εσωτερικό τους θα φέρουν επένδυση όπως αυτή περιγράφεται παρακάτω στην προδιαγραφή (όχι καπιτονέ).
- 4.1.10 Στο κέντρο της βάσης του περιλαίμιου της επένδυσης να είναι ραμμένος ιμάντας για τη σύνδεση με το τζάκετ . Αντίστοιχα , να υπάρχουν ραμμένοι ιμάντες και στο εξωτερικό μέρος στο ύψος περίπου των καρπών των δύο μανικιών της επένδυσης .
- 4.1.11 Τα μανίκια αποτελούνται από τη συρραφή δυο τμημάτων έκαστο. Τα μανίκια στο κάτω μέρος να έχουν άνοιγμα 11 εκατ. μήκος και καταλήγουν σε μανσέτα πλάτους 4 εκατ., εσωτερικά της οποίας είναι περασμένο και ραμμένο περιμετρικά ισχυρό ελαστικό σε όλο το πλάτος της μανσέτας. Η μανσέτα καταλήγει σε πτερύγιο διαστάσεων 7 X 4 εκατ. Στην αριστερή ελεύθερη πλευρά το πτερύγιο σχηματίζει γωνία και φέρει θηλυκό κουμπί πίεσης (τρούκ) . Στο δεξιό τέλειωμα της μανσέτας να υπάρχουν δύο αρσενικά κουμπιά πίεσης (τρούκ) για το κλείσιμο του μανικιού.
- 4.1.12 Το μπουφάν είναι μακρύ και καλύπτει τους γλουτούς.
- 4.1.13 Το εξωτερικό ένδυμα φέρει εσωτερική επένδυση από φόδρα (τύπου δίχτυ)
- 4.1.14 Τόσο το κυρίως ένδυμα όσο και το προσθαφαιρούμενο φέρουν στην περιοχή του αυχένα θηλάκι για κρέμασμα.
- 4.1.15 Οι προσκολλητικοί σύνδεσμοι είναι χρωματισμού ανάλογου με αυτόν του υφάσματος κατασκευής.
- 4.1.16 Οι κλωστές ραφής είναι ανάλογου χρωματισμού με αυτόν του υφάσματος.
- 4.1.17 Τα κορδόνια σύσφιξης είναι ανάλογου χρωματισμού με αυτόν του υφάσματος.
- 4.1.18 Στο πίσω μέρος των τζάκετ να είναι γραμμένες οι λέξεις «ΕΛΛΗΝΙΚΗ ΑΣΤΥΝΟΜΙΑ» και «POLICE» με κεφαλαία ανακλαστικά ανεξίτηλα γράμματα με θερμοκολλητική μέθοδο . Το ύψος των γραμμάτων των λέξεων «ΕΛΛΗΝΙΚΗ ΑΣΤΥΝΟΜΙΑ» να είναι περίπου 3 εκατ. και η απόσταση μεταξύ τους ισομήκης, το δε ύψος των γραμμάτων της λέξης «POLICE» να είναι περίπου 2,5 εκατ.. Οι λέξεις «ΕΛΛΗΝΙΚΗ ΑΣΤΥΝΟΜΙΑ» να είναι γραμμένες ημικυκλικά. Τα γράμματα είναι χρώματος κίτρινου.

- 4.1.19 Σε απόσταση 4 εκατ. από το σημείο συρραφής της επωμίδας ώμου με το αριστερό μανίκι του τζάκετ να είναι ραμμένο VELCRO στο σχήμα του διακριτικού σήματος του Σώματος της Ελληνικής Αστυνομίας. Επί του VELCRO να φέρει και το ανωτέρω σήμα.
- 4.1.20 Σε απόσταση 2 εκατ. από το σημείο συρραφής της επωμίδας στον ώμο αριστερά και δεξιά συρράπτονται προσκολλητικοί σύνδεσμοι (velcro), ημικυκλικού σχήματος, με την ένδειξη «ΥΠΗΡΕΣΙΑ ΣΥΝΟΡΙΑΚΗΣ ΦΥΛΑΞΗΣ» στην Ελληνική γλώσσα. Τα γράμματα είναι χρώματος βαθυκύανου σε κίτρινο φόντο.
- 4.1.21 Κάθε τζάκετ να συνοδεύεται από τέσσερα (4) ανταλλακτικά κουμπιά πίεσης (τρούκ) μέσα σε νάυλον σακουλάκι.
- 4.1.22 Το τζάκετ και η κουκούλα πρέπει να είναι πλήρως αδιάβροχα , στο ύφασμα και στις ραφές αλλά να επιτρέπουν την αναπνοή του σώματος και για το λόγο αυτό θα πρέπει να έχουν εσωτερικά ειδική μεμβράνη και οι ραφές θα έχουν κλείσει εσωτερικά με θερμοκολλητική ταινία. Το ύφασμα θα έχει υποστεί έντονο υδροαπωθητικό φινίρισμα (Durable Water Repellent, DWR, finish).
- 4.1.23 Με το ίδιο ύφασμα όπως αυτό του χιτωνίου (διπλό), κατασκευάζονται επωμίδες. Οι επωμίδες του τζάκετ να έχουν διαστάσεις 16 εκατ. μήκος και 5 εκατ. πλάτος. Κάθε επωμίδα ράβεται στο ύψος του ώμου με χιαστί ραφή και προς το λαιμό καταλήγει σε τριγωνικό κομμάτι. και στερεώνεται με κουμπί πίεσης (τρούκ). Περιμετρικά στις ελεύθερες πλευρές να φέρουν εσωτερικό γαζί.

4.2 **Εσωτερικό ένδυμα**

- 4.2.1 Ο επενδύτης εσωτερικά επίσης φέρει προσθαφαιρούμενη επένδυση (επιφάνειας ανάλογης με το κυρίως ένδυμα) τύπου καπιτονέ. Η επένδυση αποτελείται από στρώσεις υλικών των ακόλουθων υλικών: ύφασμα – βάτα – φόδρα. Η ένωση των τριών στρωμάτων είναι τύπου καπιτονέ (διαστάσεων 5x5 cm) μόνο από την εσωτερική πλευρά του. Η προσθαφαιρούμενη επένδυση προσαρμόζεται στο ένδυμα με κρυφό φερμουάρ που υπάρχει στην περιφέρεια του.
- 4.2.2 Σε κάθε ένα από τα εμπρός φύλλα εσωτερικά και στο σημείο περίπου του στήθους υπάρχουν τσέπες (φάκελοι) που κλείνουν με φερμουάρ μήκους 16cm. Οι εσωτερικές τσέπες θα φέρουν τσεποσακούλες από φόδρα όπως αυτή περιγράφεται παρακάτω στην προδιαγραφή (όχι καπιτονέ).
- 4.2.3 Στο τελείωμα κάθε μανικιού της προσθαφαιρούμενης επένδυσης υπάρχει σταθερά προσαρμοσμένο ελαστικό μανικέτι πλάτους 7cm
- 4.2.4 Τα μανίκια στο σημείο της μασχάλης φέρουν άνοιγμα περίπου 5cm για εξαερισμό. Τόσο το τελείωμα των μανικιών όσο και του λαιμού είναι κατασκευασμένο από ελαστική ενίσχυση
- 4.2.5 Στο κάτω άκρο του ενδύματος και σε απόσταση 4cm από αυτό υπάρχει ζεύγος μεταλλικών συνδέσμων (τρουκ). Οι σύνδεσμοι είναι τοποθετημένοι εκατέρωθεν των πλαϊνών ραφών του ενδύματος ώστε να εξασφαλίζουν την προσαρμογή του.

5. ΤΕΧΝΙΚΑ ΧΑΡΑΚΤΗΡΙΣΤΙΚΑ ΥΛΙΚΩΝ ΚΑΤΑΣΚΕΥΗΣ5.1 ΕΞΩΤΕΡΙΚΟ ΕΝΔΥΜΑ - ΥΦΑΣΜΑ

Περιγραφή	Απαιτήση	Μέθοδος Ελέγχου	
1 Σύνθεση [%]		Κανονισμός 1007/2011 ΕΚ	
Α στρώμα (εξωτερική όψη)	100% Πολυεστέρας		
Β' στρώμα (εσωτερική όψη)	Polytetrafluoroethylene (PTFE) ή άλλο ισοδύναμο		
2 Βάρος συνολικά [g/m ²]	220 ±10%	EN ISO 12127	
3 Αντοχή στον εφελκυσμό [N]	Στημόνι 900	EN ISO 13934-1	
	Υφάδι 700	EN ISO 13934-1	
4 Αντοχή στο σχίσιμο [N]	Στημόνι 60	ISO 4674	
	Υφάδι 60	ISO 4674	
5 Αντοχή ραφής [N]	225	EN ISO 13935-2	
6 Αντίσταση στο pilling [18.000 στροφές]	3-4	EN ISO 12945-1	
7 Αντίσταση στη φθορά [στροφές]	20.000	EN ISO 12947-2	
8 Αδιαβροχία (Spray Test)	Ως έχει: 100 (5)	EN ISO 24920	
	Μετά από 5 πλύσεις: 90 (4)	EN ISO 24920	
9 Αντίσταση στη διείσδυση νερού στο ύφασμα [m]	Ως έχει: 8	EN 20811	
	Μετά από 10 πλύσεις: 8	EN 20811	
10 Αντίσταση στη διείσδυση νερού στις ραφές [m]	Ως έχει: 2	EN 20811	
	Μετά από 10 πλύσεις: 2	EN 20811	
11 Αλλαγή διαστάσεων στο πλύσιμο 40oC μετά από 5 κύκλους πλύσης [%]	Μήκος ± 3	EN ISO 5077	
	Πλάτος ± 3	EN ISO 6330	
		EN ISO 3759	
12 Εκτίμηση εμφάνισης μετά από 5 κύκλους πλύσης	Αλλαγή χρωματισμού: max 4 Στρίψιμο: max 3%	EN ISO 6330	
13 Σταθερότητα χρωματισμού			
i) Στο πλύσιμο 40oC	C.C. 4-5	Λέκιασμα: 4	EN ISO 105 C06
ii) Στον ιδρώτα (όξινο – αλκαλικό)	C.C. 4-5	Λέκιασμα: 4	EN ISO 105 E04
iii) Στο νερό	C.C. 4-5	Λέκιασμα: 4	EN ISO 105 E01
iv) Στην τριβή	Ξηρή: 4-5	Υγρή: 3-4	EN ISO 105 X12
v) Στο ηλιακό φως	5		EN ISO 105 B02
14 Αντίσταση υδρατμών Ret [m ² *Pa/W]	< 20		EN 343:2003 +A1 2007
15 Σύγκριση χρωματικής διαφοράς μεταξύ των επιμέρους τμημάτων του ενδύματος	< 0,4		Φασματοφωτομετρ ία
16 pH	4,0 – 8,5		EN ISO 3071

5.2 **ΦΟΔΡΑ ΕΞΩΤΕΡΙΚΟΥ ΕΝΔΥΜΑΤΟΣ (ΤΥΠΟΥ ΔΙΧΤΥ)**

Ο χρωματισμός της είναι ανάλογος με αυτόν του υφάσματος κατασκευής των ενδυμάτων.

1 Σύνθεση [%]	100% Πολυεστέρας	Κανονισμός Αρ. 1007/2011 ΕΚ
2 Βάρος [g/m ²]	110 ±10%	EN ISO 12127
3 Πλέξη υφάσματος	Στημονοπλεκτό (δίχτυ)	ISO 7211-1
4 Αντοχή στον εφελκυσμό [N]	Στημόνι 200	EN ISO 13934-1
	Υφάδι 200	EN ISO 13934-1
5 Αλλαγή διαστάσεων στο πλύσιμο 40οC μετά από 5 κύκλους πλύσης [%]	Μήκος ± 3	EN ISO 5077
	Πλάτος ± 3	EN ISO 6330 EN ISO 3759
6 Εκτίμηση εμφάνισης μετά από 5 κύκλους πλύσης	Αλλαγή χρωματισμού: max 4 Στρίψιμο: max 3%	EN ISO 6330
7 Σταθερότητα χρωματισμού		
i. Στο πλύσιμο 40οC	C.C. 4-5	Λέκιασμα: 4 EN ISO 105 C06
ii. Στον ιδρώτα (όξινο – αλκαλικό)	C.C. 4-5	Λέκιασμα: 4 EN ISO 105 E04
iii. Στο νερό	C.C. 4-5	Λέκιασμα: 4 EN ISO 105 E01
iv. Στην τριβή	Ξηρή: 4-5	Υγρή: 3-4 EN ISO 105 X12

5.3 **ΕΛΑΣΤΙΚΗ ΕΝΙΣΧΥΣΗ (ΜΑΝΣΕΤΑ)**

Ο χρωματισμός της είναι ανάλογος με αυτόν του υφάσματος κατασκευής των ενδυμάτων

1 Σύνθεση [%]	100% Ακρυλικό ή Πολυεστέρας	Κανονισμός Αρ. 1007/2011 ΕΚ
2 Πλέξη υφάσματος	Rib 1x1	-
3 Σταθερότητα χρωματισμού		
i. Στο πλύσιμο 40οC	C.C. 4-5	Λέκιασμα: 4 EN ISO 105 C06
ii. Στον ιδρώτα (όξινο – αλκαλικό)	C.C. 4-5	Λέκιασμα: 4 EN ISO 105 E04
iii. Στο νερό	C.C. 4-5	Λέκιασμα: 4 EN ISO 105 E01
iv. Στην τριβή	Ξηρή: 4-5	Υγρή: 3-4 EN ISO 105 X12

5.4 ΕΞΩΤΕΡΙΚΟ ΥΦΑΣΜΑ ΠΡΟΣΘΑΦΑΙΡΟΥΜΕΝΗΣ ΕΠΕΝΔΥΣΗΣ (ΚΑΠΙΤΟΝΕ)

Ο χρωματισμός της είναι ανάλογος με αυτόν του υφάσματος κατασκευής των ενδυμάτων

1 Σύνθεση [%]	100% Πολυαμίδιο		Κανονισμός Αρ. 1007/2011 ΕΚ
2 Βάρος [g/m ²]	110 ±10%		EN ISO 12127
3 Αντοχή στον εφελκυσμό [N]	Στημόνι 500		EN ISO 13934-1
	Υφάδι 500		EN ISO 13934-1
4 Αλλαγή διαστάσεων στο πλύσιμο 40οC μετά από 5 κύκλους πλύσης [%]	Μήκος ± 3 %		EN ISO 5077
	Πλάτος ± 3 %		EN ISO 6330 EN ISO 3759
5 Εκτίμηση εμφάνισης μετά από 5 κύκλους πλύσης	Αλλαγή χρωματισμού: max 4 Στρίψιμο: max 3%		EN ISO 6330
6 Αδιαβροχία (Spray Test) - Ως έχει	100 (5)		EN ISO 4920
7 Αντίσταση στη διείσδυση νερού στο ύφασμα [m] - Ως έχει	1		EN 20811
8 Σταθερότητα χρωματισμού			
i. Στο πλύσιμο 40οC	C.C. 4-5	Λέκιασμα: 4	EN ISO 105 C06
ii. Στον ιδρώτα (όξινο – αλκαλικό)	C.C. 4-5	Λέκιασμα: 4	EN ISO 105 E04
iii. Στο νερό	C.C. 4-5	Λέκιασμα: 4	EN ISO 105 E01
iv. Στην τριβή	Ξηρή: 4-5	Υγρή: 3-4	EN ISO 105 X12
v. Στο ηλιακό φως	5		EN ISO 105 B02

5.5 ΒΑΤΑ ΠΡΟΣΘΑΦΑΙΡΟΥΜΕΝΗΣ ΕΠΕΝΔΥΣΗΣ (ΚΑΠΙΤΟΝΕ)

1 Σύνθεση [%]	100% Πολυεστέρας	Κανονισμός Αρ. 1007/2011 ΕΚ
2 Βάρος [g/m ²]	110 ±10%	EN ISO 12127

5.6 ΕΣΩΤΕΡΙΚΟ ΥΦΑΣΜΑ (ΦΟΔΡΑ) ΠΡΟΣΘΑΦΑΙΡΟΥΜΕΝΗΣ ΕΠΕΝΔΥΣΗΣ (ΚΑΠΙΤΟΝΕ)

Ο χρωματισμός της είναι ανάλογος με αυτόν του υφάσματος κατασκευής των ενδυμάτων

1 Σύνθεση [%]	100% Πολυεστέρας	Κανονισμός Αρ. 1007/2011 ΕΚ
2 Βάρος [g/m ²]	100 ±10%	EN ISO 12127
3 Πλέξη υφάσματος	Απλή	ISO 7211-1
4 Αλλαγή διαστάσεων στο πλύσιμο 40οC μετά από 5 κύκλους πλύσης [%]	Μήκος ± 3 % Πλάτος ± 3 %	EN ISO 5077 EN ISO 6330
5 Εκτίμηση εμφάνισης μετά από 5 κύκλους πλύσης	Αλλαγή χρωματισμού: max 4 Στρίψιμο: max 3%	EN ISO 3759 EN ISO 6330

6 Σταθερότητα χρωματισμού			
i. Στο πλύσιμο 40οC	C.C. 4-5	Λέκιασμα: 4	EN ISO 105 C06
ii. Στον ιδρώτα (όξινο – αλκαλικό)	C.C. 4-5	Λέκιασμα: 4	EN ISO 105 E04
iii. Στο νερό	C.C. 4-5	Λέκιασμα: 4	EN ISO 105 E01
iv. Στην τριβή	Ξηρή: 4-5	Υγρή: 3-4	EN ISO 105 X12

5.7 ΠΡΟΣΚΟΛΛΗΤΙΚΟΙ ΣΥΝΔΕΣΜΟΙ

Ο χρωματισμός τους είναι ανάλογος με αυτόν του υφάσματος κατασκευής των ενδυμάτων. Οι αντοχές χρωματισμού τους στο πλύσιμο και την τριβή είναι ανάλογες με αυτές του υφάσματος κατασκευής

5.8 ΜΕΤΑΛΛΙΚΑ ΚΟΥΜΠΙΑ (ΤΡΟΥΚΣ)

Ο χρωματισμός τους είναι ανάλογος με αυτόν του υφάσματος κατασκευής των ενδυμάτων. Οι αντοχές χρωματισμού τους στο πλύσιμο και την τριβή είναι ανάλογες με αυτές του υφάσματος κατασκευής.

5.9 ΚΟΡΔΟΝΙ ΣΥΣΦΙΞΗΣ

Ο χρωματισμός του είναι ανάλογος με αυτόν του υφάσματος κατασκευής των ενδυμάτων. Οι αντοχές χρωματισμού τους στο πλύσιμο και την τριβή είναι ανάλογες με αυτές του υφάσματος κατασκευής

5.10 ΦΕΡΜΟΥΑΡ

Το φερμουάρ είναι συνθετικό και με χρωματισμό ανάλογο με αυτόν του ενδύματος. Ο χρωματισμός του παραμένει αμετάβλητος στη διάρκεια της χρήσης, ανεξάρτητα από την καταπόνηση και από την επίδραση υγρών στοιχείων κατά τον καθαρισμό. Οι αντοχές χρωματισμού του στο πλύσιμο και την τριβή είναι ανάλογες με αυτές του υφάσματος κατασκευής.

6. ΕΛΕΓΧΟΙ

Η Επιτροπή παραλαβής, έχει δικαίωμα εισόδου στις εγκαταστάσεις του κατασκευαστή- προμηθευτή, για να ενεργεί έλεγχο στα χρησιμοποιούμενα υλικά και τον τρόπο κατασκευής τους.

6.1 ΔΕΙΓΜΑΤΟΛΗΨΙΑ

α. Η ποσότητα των τζάκετ παραδίδεται σε μία μερίδα. Η Επιτροπή Παραλαβής, λαμβάνει έξι (6) δείγματα, από τα οποία τα τρία θα αποστείλει στο Παράρτημα Αθηνών της ΕΒΕΤΑΜ (πρώην ΕΤΑΚΕΙ) (τηλ. 210 9245318 , 210 9243535) για εργαστηριακό έλεγχο, και τα άλλα θα αποτελέσουν τα αντιδείγματα που φυλάσσονται στην Υπηρεσία.

Τα δείγματα - αντιδείγματα και τα έξοδα των εργαστηριακών ελέγχων θα βαρύνουν τον προμηθευτή.

7. ΜΑΚΡΟΣΚΟΠΙΚΟΣ ΕΛΕΓΧΟΣ

Γίνεται από την Επιτροπή Παραλαβής, η οποία με βάση την προδιαγραφή εξετάζει τουλάχιστον το 10% και ελέγχει τα παρακάτω :

- α. Το χρωματισμό.
- β. Τις διαστάσεις, τα μεγέθη και τα ποσοστά μεγεθών, σύμφωνα με τους πίνακες μεγεθών .
- γ. Τα μακροσκοπικά χαρακτηριστικά του υφάσματος των τζάκετ , καθώς και των λοιπών πρώτων υλών.
- δ. Τη ραφή των τζάκετ γενικά, αν αυτή συμφωνεί με τους κανόνες της τέχνης, είναι επιμελημένη και άρτια.
- ε. Την συσκευασία και τις επισημάνσεις.

8. ΕΡΓΑΣΤΗΡΙΑΚΟΣ ΕΛΕΓΧΟΣ

Εργαστηριακός έλεγχος γίνεται στο Παράρτημα Αθηνών της ΕΒΕΤΑΜ (πρώην Ε.Τ.Α.Κ.Ε.Ι.) (τηλ. 210 9245318 , 210 9243535) για τη :συμφωνία με τεχνικά χαρακτηριστικά των υλικών κατασκευής (Παράγραφος. 5 της παρούσας).

Συμμόρφωση με τις απαιτήσεις της R.E.A.Ch.

Οι συμμετέχοντες στο Διαγωνισμό υποχρεούνται μαζί με την τεχνική τους προσφορά να προσκομίσουν, **επί ποινή αποκλεισμού**, Υπεύθυνη Δήλωση στην οποία να δηλώνει ότι τα υπό προμήθεια είδη θα συμμορφώνονται με τις απαιτήσεις του Κανονισμού ΕΚ 1907/2006 – R.E.A.C.H. (Registration, Evaluation and Authorization of Chemicals) της Ευρωπαϊκής Ένωσης, όπως τροποποιήθηκε και ισχύει. Η δήλωση

αυτή αφορά τα παρασκευάσματα καθώς και όλα τα αντικείμενα τα οποία περιέχουν χημικές ουσίες στη σύσταση τους ή στα οποία έχουν εφαρμοστεί χημικές ουσίες και παρασκευάσματα κατά τη παραγωγή τους. Στις ανωτέρω χημικές ουσίες συμπεριλαμβάνονται και τα αζωχρώματα. Η Υπηρεσία μετά την υπογραφή της Σύμβασης διατηρεί το δικαίωμα, όπου και όταν κριθεί αναγκαίο, να ζητήσει να προσκομιστούν δικαιολογητικά τεκμηρίωσης ή να διενεργηθούν εργαστηριακές δοκιμές.

9. ΣΗΜΑΝΣΗ ΕΝΔΥΜΑΤΩΝ

9.1 ΣΗΜΑΝΣΗ

Κάθε ένδυμα φέρει ετικέτα η οποία είναι τοποθετημένη εσωτερικά και αναφέρει τα παρακάτω στοιχεία:

- Επωνυμία κατασκευαστή και στοιχεία προμηθευτή
- Το είδος και το μέγεθος του ενδύματος
- Το έτος και τον τόπο κατασκευής
- Τη σύνθεση του ενδύματος
- Οδηγίες φροντίδας

10. ΓΕΝΙΚΕΣ ΑΠΑΙΤΗΣΕΙΣ

- Τα αναγραφόμενα στοιχεία παραμένουν αναλλοίωτα καθ' όλη τη διάρκεια ζωής του ενδύματος.
- Το υλικό και τα αναγραφόμενα στοιχεία των ετικετών, καλύπτουν όλες τις απαιτήσεις σχετικά με τη σταθερότητα χρωματισμού
- Οι ετικέτες δεν προκαλούν ερεθισμό του δέρματος
- Τα άκρα των ετικετών δεν ξεφτίζουν

11. ΟΔΗΓΙΕΣ ΦΡΟΝΤΙΔΑΣ

- Μέγιστη θερμοκρασία πλυσίματος 40°C, μειωμένη μηχανική καταπόνηση κατά το πλύσιμο
- Απαγορεύεται η χρήση λευκαντικών παραγόντων
- Απαγορεύεται η χρήση στεγνωτηρίου
- Απαγορεύεται το σιδέρωμα
- Απαγορεύεται το στεγνό καθάρισμα

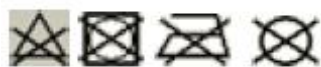

Συνίσταται πριν τον καθαρισμό τα ενδύματα να κουμπώνονται (φερμουάρ, προσκολλητικοί σύνδεσμοι) προκειμένου να αποφεύγονται περιττές μηχανικές καταπονήσεις.

12. **ΣΥΣΚΕΥΑΣΙΑ - ΑΠΑΙΤΗΣΕΙΣ ΣΥΣΚΕΥΑΣΙΑΣ**

12.1 Κάθε ένδυμα είναι κουμπωμένο, με τα μανίκια στο πίσω μέρος και διπλωμένο μια φορά κατά τον οριζόντιο άξονα της μέσης. Κάθε τεμάχιο είναι τοποθετημένο εντός διάφανης σακούλας.

12.2 Σε κάθε μονάδα συσκευασίας (χαρτοκιβώτιο) είναι τοποθετημένα 10 όμοια ενδύματα. Τα χαρτοκιβώτια που τοποθετούνται τα ενδύματα είναι ασφαλώς κλεισμένα και δεν εμφανίζουν σημάδια αλλοίωσης.

12.3 Σε κάθε σακούλα αναγράφεται το μέγεθος του ενδύματος. Τα χαρτοκιβώτια περιλαμβάνουν ενδύματα όμοιου μεγέθους και τον ίδιο ακριβώς αριθμό τεμαχίων.

13. **ΧΡΟΝΟΣ-ΤΟΠΟΣ ΠΑΡΑΔΟΣΗΣ**, Εντός δύο (2) μηνών από την υπογραφή της σύμβασης, στις αποθήκες της Ελληνικής Αστυνομίας (Αμυδαλέζα-Αχαρνών-Αττικής).

ΠΑΡΑΡΤΗΜΑ Α΄

ΣΚΙΤΣΟ ΕΝΔΥΜΑΤΩΝ & ΔΙΑΣΤΑΣΙΟΛΟΓΙΟ

ΕΜΠΡΟΣΘΙΑ ΟΨΗ ΕΞΩΤΕΡΙΚΟΥ ΕΝΔΥΜΑΤΟΣ



ΟΠΙΣΘΙΑ ΟΨΗ ΕΞΩΤΕΡΙΚΟΥ ΕΝΔΥΜΑΤΟΣ

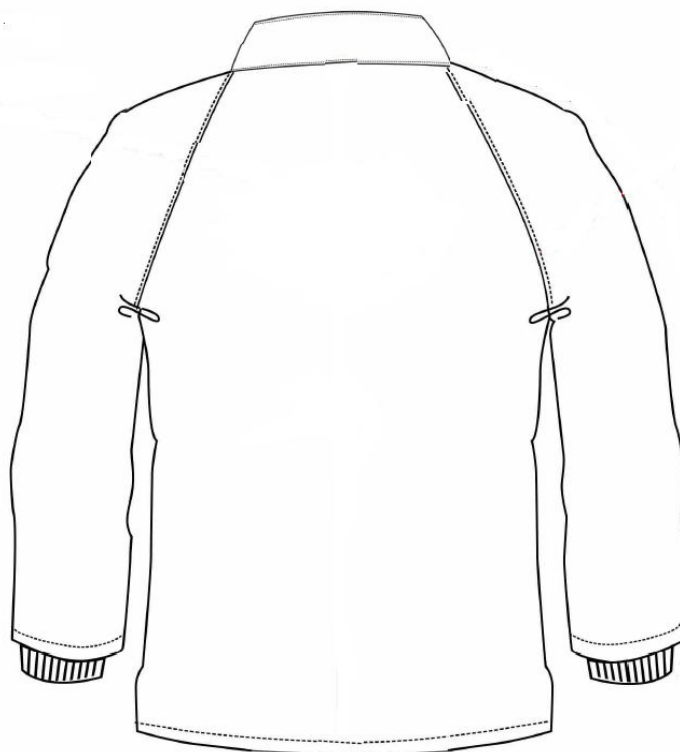

ΠΑΡΑΡΤΗΜΑ Β΄

ΕΜΠΡΟΣΘΙΑ ΟΨΗ ΕΣΩΤΕΡΙΚΟΥ (ΠΡΟΣΘΑΦΑΙΡΟΥΜΕΝΟΥ) ΕΝΔΥΜΑΤΟΣ

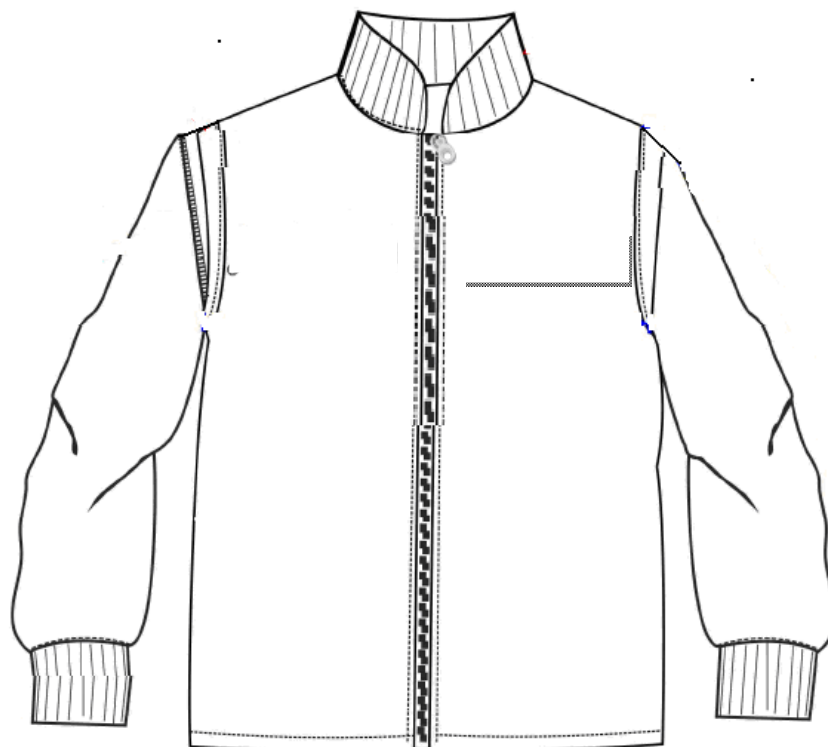

ΟΠΙΣΘΙΑ ΟΨΗ ΕΣΩΤΕΡΙΚΟΥ (ΠΡΟΣΘΑΦΑΙΡΟΥΜΕΝΟΥ) ΕΝΔΥΜΑΤΟΣ

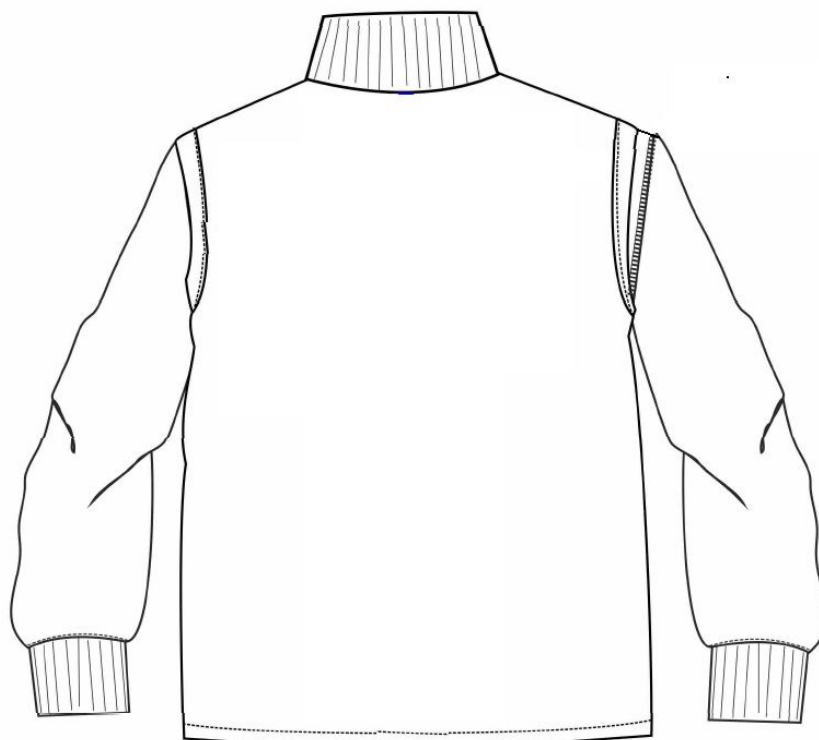

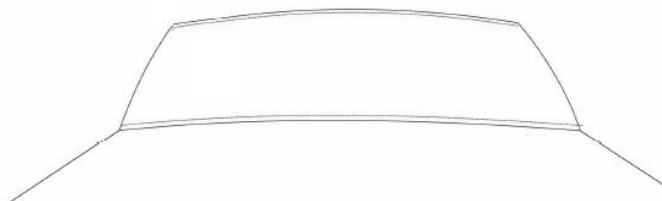
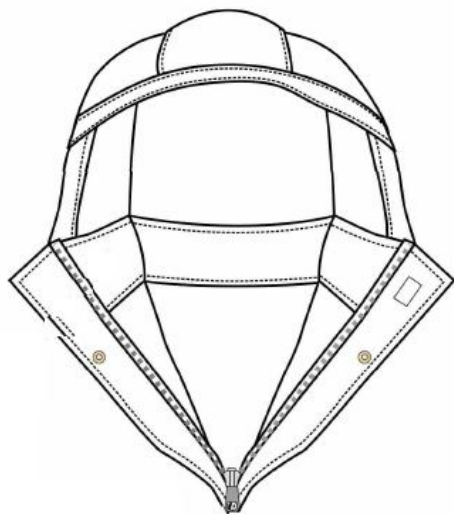
ΠΑΡΑΡΤΗΜΑ Γ'**ΛΕΠΤΟΜΕΡΕΙΑ ΚΟΥΚΟΥΛΑΣ & ΓΙΑΚΑ ΕΞΩΤΕΡΙΚΟΥ ΕΝΔΥΜΑΤΟΣ****ΔΙΑΣΤΑΣΙΟΛΟΓΙΟ****Εξωτερικός Επενδύτης**

ΜΕΓΕΘΟΣ	Περ. στήθους^{1/2}	Περ. ποδογύρου ^{1/2}	Μήκος κ.π.	Μήκος μανικιού
S	59	59	80	79
M	62	62	82	81
L	65	65	84	83
XL	69	69	86	85
2XL	72	72	88	87
3XL	76	76	90	88

Εσωτερική επένδυση

ΜΕΓΕΘΟΣ	Περ. στήθους^{1/2}	Περ. ποδογύρου ^{1/2}	Μήκος κ.π.	Μήκος μανικιού
S	56	56	73	65
M	59	59	75	66
L	62	62	77	67
XL	65	65	79	68
2XL	68	68	81	69
3XL	71	71	84	71

ΠΑΡΑΡΤΗΜΑ Δ΄

**ΕΙΔΙΚΕΣ ΑΠΑΙΤΗΣΕΙΣ ΓΙΑ ΧΑΡΤΟΚΙΒΩΤΙΑ ΣΥΣΚΕΥΑΣΙΑΣ ΥΛΙΚΩΝ
(ΠΕΝΤΑΦΥΛΛΑ)**

1. Γενικές Απαιτήσεις

Τα χαρτοκιβώτια πρέπει να είναι αρίστης ποιότητας και κατασκευής. Κατασκευάζονται από πεντάφυλλο χαρτόνι σε σχήμα ορθογωνίου παραλληλεπιπέδου σε κατάλληλες διαστάσεις για τη συσκευασία του αριθμού αρβυλών που καθορίζεται στην παράγραφο 4.1.2.

Τα χαρτοκιβώτια συνδέονται κατά τη μία από τις τέσσερις κατακόρυφες ακμές του παραλληλεπιπέδου με σιδερένιους συνδετήρες πάχους 2 mm και μήκους 14 mm και σε πυκνότητα ενός συνδετήρα ανά 3 έως 4 cm μήκους.

Εναλλακτικά μπορεί να χρησιμοποιηθεί στην κατασκευή τους τεχνική συγκόλλησης με τη χρήση της κατάλληλης κόλλας ώστε να έχουν την αντοχή που απαιτείται στην παράγραφο 2.2.

Το χρησιμοποιούμενο χαρτόνι θα πρέπει να έχει παρασκευαστεί κατά τρόπο ώστε τα εσωτερικά του τρία (3) φύλλα να είναι εμποτισμένα με παραφίνη δια της μεθόδου του ψεκασμού.

2. Ειδικές Απαιτήσεις

2.1 Βάρος ελάχιστο: 820 g/m².

2.2 Αντοχή στην διάρρηξη στη συσκευή MULLEN – TESTER (διάμετρος μεμβράνης 3 cm), ελάχιστο: 200 Lb/in² (14.06 kg/cm²).

Αθήνα 21 Φεβρουαρίου 2020

Αθήνα 26 Φεβρουαρίου 2020

Η ΕΠΙΤΡΟΠΗ

ΕΓΚΡΙΝΕΤΑΙ

Ο ΠΡΟΕΔΡΟΣ

Ο Αναπλ. Προϊστάμενος Κλάδου

Διαχειριστικής-Τεχνικής Υποστήριξης και
Πληροφορικής

ΚΑΡΑΓΕΩΡΓΟΣ Ανδρέας

Αντώνιος ΣΑΡΑΝΤΙΔΗΣ

Αστυνομικός Υποδ/ντής

Ταξίαρχος

ΤΑ ΜΕΛΗ

1. ΓΡΑΙΚΙΩΤΗΣ Αριστομένης

Δ.Ε./ΤΕΧΝ

2. ΝΙΚΟΛΑΚΟΠΟΥΛΟΣ Βασίλειος

Υπαστυνόμος Α΄(Ε.Κ.)

Για την αντιγραφή

Αθήνα αυθημερόν, Για το Τμήμα Τεχνικών

Προδιαγραφών/Δ/νση Προμηθειών/Α.Ε.Α.

Ψηφιακά υπογεγραμμένο από ANDREAS MARGARITIS
Ημερομηνία: 2020.02.28 10:53:44 EET

ΜΑΡΓΑΡΙΤΗΣ Ανδρέας

Π.Υ./Τ.Ε.



ΕΛΛΗΝΙΚΗ ΔΗΜΟΚΡΑΤΙΑ
ΥΠΟΥΡΓΕΙΟ ΠΡΟΣΤΑΣΙΑΣ ΤΟΥ ΠΟΛΙΤΗ
ΑΡΧΗΓΕΙΟ ΕΛΛΗΝΙΚΗΣ ΑΣΤΥΝΟΜΙΑΣ
Επιτροπή Κατάρτισης Τεχνικών
Προδιαγραφών – Αξιολόγησης Τεχνικών
Προσφορών για την προμήθεια
προβλεπόμενων ατομικών εφοδίων και
λοιπών ειδών για την κάλυψη των
αναγκών των συνοριακών φυλάκων

ΤΕΧΝΙΚΗ ΠΡΟΔΙΑΓΡΑΦΗ ΑΔΙΑΒΡΟΧΟΥ ΕΠΕΝΔΥΤΗ

1. ΠΡΟΟΡΙΣΜΟΣ :

Κάλυψη αναγκών Ελληνικής Αστυνομίας.

2. Πρώτες Ύλες

2.1 Ύφασμα βαμβακερό υπορραμμάτων θυλακίων, με τα τεχνικά χαρακτηριστικά του Παραρτήματος Β΄.

2.2 Ύφασμα NYLON ΤΟΥΑΛ 1/1 Νο 135N επικαλυμμένο με πολυουρεθάνη, με τα τεχνικά χαρακτηριστικά του Παραρτήματος Γ΄.

2.3 Μεταλλικά μέρη (σούστες μπουτόν καψύλλια).

2.4 Κορδόνι βαμβακερό με τα τεχνικά χαρακτηριστικά του Παραρτήματος Δ΄.

2.5 Κορδόνι «Σούτας» με τα τεχνικά χαρακτηριστικά του Παραρτήματος Ε΄.

2.6 Χαρτοκιβώτια συσκευασίας πεντάφυλλα με τα τεχνικά χαρακτηριστικά του Παραρτήματος ΣΤ΄.

2.7 Κλωστή νάιλον φαιοπράσινη.

3 Κατασκευαστικά στοιχεία

3.1 Γενικά

3.1.1 Η σχεδίαση, η κοπή και η ραφή του ατομικού αδιάβροχου θα γίνει σύμφωνα με τα σχέδια του Παραρτήματος Α΄ και των αναφερομένων σ' αυτό διαστάσεων.

3.1.2 Η συρραφή των διαφόρων τεμαχίων θα γίνει με τον τρόπο με κατάλληλες γαζωτικές μηχανές χρησιμοποιώντας νάιλον κλωστή και με τέτοιο τρόπο ώστε η πυκνότητα των βελονιών να είναι για μεν τις ακραίες (περιφερειακές) ραφές 2-3 ανά εκατοστό, για δε τις ραφές συνδέσεως των δύο τεμαχίων της κουκούλας μετά του αδιάβροχου 4-5 ανά εκατοστό.

3.1.3 Φροντίδα πρέπει να ληφθεί κατά τους χειρισμούς της κατασκευής, ιδιαίτερα κατά τη ραφή και στεγανοποίηση, ώστε να εξασφαλισθεί η επικαλυμμένη επιφάνεια του υφάσματος πλησίον των ραφών και να μην καταστρέφεται.

3.1.4 Η βελόνα πρέπει να έχει το μικρότερο δυνατό μέγεθος που μπορεί να χρησιμοποιηθεί με την καθοριζόμενη κλωστή, έτσι ώστε το μέγεθος της δημιουργούμενης οπής στο αδιάβροχο ύφασμα, από τη βελόνα, να καταστεί ελάχιστο.

3.1.5 Τα σπασίματα της κλωστής κατά τη ραφή πρέπει να στερεώνονται δια επαναφοράς της ραφής τουλάχιστον 2 εκατοστά από το σημείο θραύσεως. Στα άκρα η συρραφή θα γίνει με επαναφορά της ραφής κατά την αντίθετη φορά για να εμποδιστεί το ξήλωμα. Η τάση της κλωστής πρέπει να είναι κανονική ώστε να μην υφίσταται χαλάρωση της συρραφής. Η ραφή δεν πρέπει να παρουσιάζει σουρώματα γιατί δεν θα έχει καλή στεγανοποίηση.

3.1.6 Ο αριθμός των χρησιμοποιούμενων τεμαχίων, τα σημεία συνενώσεως, οι ραφές, τα σημεία στερεώσεως των καψυλλίων καθώς και οι λοιπές λεπτομέρειες της όλης κατασκευής του αδιάβροχου πρέπει να είναι απολύτως σύμφωνα με τα καθοριζόμενα στην παρούσα προδιαγραφή και με τους κανόνες της τέχνης. Κάθε ελάττωμα που προκύπτει από τη μη τήρηση των όρων της παρούσης, όπως και των κανόνων της τέχνης, θα θεωρείται ως εκτροπή.

3.2 Ατομικό Αδιάβροχο

3.2.1 Το ατομικό αδιάβροχο κατασκευάζεται από ύφασμα νάιλον του Παραρτήματος Γ' επικαλυμμένο με πολυουρεθάνη, σε χρωματισμό φαιοπράσινο. Η μη επικαλυμμένη όψη του υφάσματος λαμβάνεται ως εξωτερική όψη. Το ατομικό αδιάβροχο έχει τη μορφή και τις διαστάσεις των σχεδίων του Παραρτήματος Α' και αποτελείται από:

3.2.1.1 Το σώμα του αδιάβροχου.

3.2.1.2 Την κουκούλα.

3.2.1.3 Το σώμα του αδιάβροχου κατασκευάζεται από κομμάτι υφάσματος του Παραρτήματος Γ' (μονοκόμματο) στο σχήμα και στις διαστάσεις των σχεδίων του Παραρτήματος Α'.

3.2.1.4 Περιφερειακά το αδιάβροχο ενισχύεται με αναδίπλωση του υφάσματος σε πλάτος 3,5 εκατ. ή με συρραφή λωρίδας από το ίδιο αδιάβροχο ύφασμα, αφού τοποθετηθεί μέσα στην αναδίπλωση ταινία από ύφασμα υπορραμμάτων του Παραρτήματος Β' για ενίσχυση.

3.2.1.5 Το κάλυμμα της κεφαλής (κουκούλα) είναι σταθερά συνδεδεμένο με το σώμα του αδιάβροχου. Η οπή του σώματος στο μέσο του αδιάβροχου για τη συρραφή του καλύμματος της κεφαλής, έχει τις διαστάσεις που φαίνονται στα σχέδια του Παραρτήματος Α. Το κάλυμμα της κεφαλής (κουκούλα) φέρει κορδόνι συσφίξεως για τη ρύθμιση του ανοίγματος του προσώπου.

3.2.1.6 Στην περιοχή της μέσης και σε απόσταση 62 εκατ. από το άκρο του μπροστινού μέρους του αδιάβροχου και εσωτερικά συρράπτεται λωρίδα 38 εκατ. μήκους και 4 εκατ. πλάτους η οποία φέρει στα άκρα ανά ένα καψύλλιο με ροδέλα για τη διέλευση κορδονιού, το οποίο χρησιμεύει για τη σύσφιξη του μπροστινού μέρους του αδιάβροχου επί του φέροντος αυτό, για περισσότερη ελευθερία κινήσεων. Λεπτομέρειες για τη κατασκευή φαίνονται στα σχέδια του Παραρτήματος Α'.

3.2.1.7 Στο πίσω μέρος του αδιάβροχου να είναι γραμμένες οι λέξεις «ΕΛΛΗΝΙΚΗ ΑΣΤΥΝΟΜΙΑ» και «POLICE» με κεφαλαία ανακλαστικά ανεξίτηλα γράμματα με θερμοκολλητική μέθοδο . Το ύψος των γραμμάτων των λέξεων «ΕΛΛΗΝΙΚΗ ΑΣΤΥΝΟΜΙΑ» να είναι περίπου 3 εκατ. και η απόσταση μεταξύ τους ισομήκης, το δε ύψος των γραμμάτων της λέξης «POLICE» να είναι περίπου 2,5 εκατ.. Οι λέξεις «ΕΛΛΗΝΙΚΗ ΑΣΤΥΝΟΜΙΑ» να είναι γραμμένες ημικυκλικά. Τα γράμματα είναι χρώματος κίτρινου.

3.3 Καψύλλια

Η θέση των καψυλλίων και το είδος αυτών φαίνεται στα σχέδια της του Παραρτήματος Α. Προσοχή πρέπει να καταβληθεί έτσι ώστε οι σούστες μπουτόν να έχουν το αρσενικό τους τμήμα στην εξωτερική πλευρά του αδιάβροχου κατά το μπροστινό μέρος και το θηλυκό τους τμήμα στην εξωτερική πλευρά του οπισθίου τμήματος του αδιάβροχου.

3.4 Σακίδιο Συσσκευασίας

Το σακίδιο είναι κυλινδρικού σχήματος και κατασκευάζεται από ύφασμα ίδιο με αυτό του ατομικού αδιάβροχου. Οι διαστάσεις του πρέπει να είναι: μήκος 35 εκατ. και διάμετρος βάσεως 12 εκατ. Στα χείλη της ανοικτής βάσεως φέρει αυλάκι για τη διέλευση κορδονιού "σούτας" για τη σύσφιξη του. Ως εξωτερική επιφάνεια στο σακίδιο θα είναι αυτή που φέρει χρωματισμό παραλλαγής.

3.5 Στεγανοποίηση Ραφών

Τα σημεία τα οποία είναι απαραίτητα η στεγανοποίησή τους είναι:

3.5.1 Η ραφή συνενώσεως των δύο τεμαχίων της κουκούλας.

3.5.2 Η ραφή η οποία συνδέει την κουκούλα με το σώμα του αδιάβροχου.

3.5.3 Η ραφή της λωρίδας του αδιάβροχου υφάσματος στην περιοχή της μέσης.

Η στεγανοποίηση των ραφών θα πρέπει να γίνεται με την επικάλυψή τους, στην εσωτερική πλευρά του αδιάβροχου, με κατάλληλη θερμοκολλητική ταινία πλάτους 2-3 cm ώστε να ικανοποιούν αυτές, τις απαιτήσεις αδιαβροχίας της παρούσας προδιαγραφής.

4. ΣΥΣΚΕΥΑΣΙΑ-ΕΠΙΣΗΜΑΝΣΕΙΣ

4.1 Συσσκευασία

4.1.1 Τα ατομικά αδιάβροχα διπλώνονται και τοποθετούνται μέσα στα σακίδια συσκευασίας.

4.1.2 Ανά είκοσι τέτοια σακίδια τοποθετούνται σε χαρτοκιβώτια κατάλληλων διαστάσεων. Κάθε χαρτοκιβώτιο συσκευασίας σφραγίζεται στο πάνω μέρος με συγκολλητική ταινία και φέρει εξωτερικά ταινία (τσέρκι) πλαστικό, ένα κατά τον διαμήκη και δύο κατά τον εγκάρσιο άξονα.

4.2 Επισημάνσεις

4.2.1 Σε κάθε ατομικό αδιάβροχο, στην εσωτερική δεξιά πλευρά του μπροστινού μέρους, τοποθετείται με κατάλληλη κόλλα υφασμάτινη ετικέτα διαστάσεων 50x50 χιλ, στην οποία αναγράφονται με ανεξίτηλο μελάνι τα παρακάτω:

ΟΔΗΓΙΕΣ ΠΛΥΣΗΣ

- ΟΧΙ ΑΥΤΟΜΑΤΗ ΠΛΥΣΗ
- ΟΧΙ ΣΤΕΓΝΟ ΚΑΘΑΡΙΣΜΑ
- ΠΛΥΝΕΤΕ ΣΤΟ ΧΕΡΙ ΣΕ ΧΛΙΑΡΟ ΝΕΡΟ ΜΕ ΑΠΑΛΟ ΑΠΟΡΡΥΠΑΝΤΙΚΟ ΧΡΗΣΙΜΟΠΟΙΩΝΤΑΣ ΑΠΑΛΗ ΒΟΥΡΤΣΑ
- ΞΕΒΓΑΛΕΤΕ ΚΑΛΑ
- ΣΤΕΓΝΩΣΤΕ ΣΤΟΝ ΑΕΡΑ (ΥΠΟ ΣΚΙΑ)

4.2.2 Επίσης σε κάθε αδιάβροχο στην εσωτερική αριστερή πλευρά του μπροστινού μέρους τοποθετείται με κατάλληλη κόλλα υφασμάτινη ετικέτα διαστάσεων 50x50 χιλ, στην οποία αναγράφονται με ανεξίτηλο μελάνι τα παρακάτω:

ΕΛΛΗΝΙΚΗ ΑΣΤΥΝΟΜΙΑ

Αριθμός και έτος Σύμβασης:
Κατασκευαστής:

4.2.3 Στην εξωτερική όψη κάθε χαρτοκιβωτίου και επί της μεγαλύτερης πλευράς που δεν φέρει άλλες επισημάνσεις, θα πρέπει να εκτυπώνονται με ανεξίτηλα γράμματα τα παρακάτω:

ΕΛΛΗΝΙΚΗ ΑΣΤΥΝΟΜΙΑ**ΑΤΟΜΙΚΟ ΑΔΙΑΒΡΟΧΟ ΕΚΣΤΡΑΤΕΙΑΣ (ΡΟΝΧΟ)**

ΠΟΣΟΤΗΤΑ:
ΑΡΙΘΜΟΣ ΚΑΙ ΕΤΟΣ ΣΥΜΒΑΣΗΣ:
ΑΡΙΘΜΟΣ ΜΕΡΙΔΑΣ:
ΚΑΤΑΣΚΕΥΑΣΤΗΣ:
ΑΡΙΘΜΟΣ ΟΝΟΜΑΣΤΙΚΟΥ:

5. Συνοδευτικά Έγγραφα/Πιστοποιητικά

Ο προμηθευτής να προσκομίσει στην επιτροπή παραλαβής πιστοποιητικό ή έκθεση δοκιμών από εργαστήριο του Δημόσιου Τομέα ή άλλου εργαστηρίου διαπιστευμένου με τα τεχνικά χαρακτηριστικά του υφάσματος NYLON ΤΟΥΑΛ 1/1 Νο 135N επικαλυμμένο με πολυουρεθάνη (ΠΑΡΑΡΤΗΜΑ Γ').

6. Επιθεωρήσεις/Δοκιμές**6.1 Προδείγματα Μειοδοτών για Μαζική Παραγωγή (Βιομηχανικό Πρότυπο)**

6.1.1 Ο προμηθευτής στον οποίο έχει κατακυρωθεί ο διαγωνισμός, πριν προβεί στη μαζική παραγωγή του προϊόντος της σχετικής σύμβασης οφείλει να προσκομίσει στην επιτροπή παραλαβής ή στη Δνση που διενεργεί την προμήθεια, σε περίπτωση που δεν έχει συγκροτηθεί η επιτροπή αυτή, ως δείγματα **δύο τεμάχια (2)** του υλικού, τα οποία θα ελέγχονται μακροσκοπικά από την επιτροπή αξιολόγησης των προσφορών προκειμένου να διαπιστωθεί η συμφωνία τους με τις απαιτήσεις της παρούσας προδιαγραφής.

6.1.2 Σε περίπτωση που δεν κατατεθούν τα προβλεπόμενα δείγματα, η προσφορά θα απορρίπτεται.

6.1.3 Εφόσον τα δείγματα που ελέγχθηκαν, κριθούν κατάλληλα μακροσκοπικά, τότε αυτά επισημοποιούνται μόνο για τη συγκεκριμένη σύμβαση προμήθειας, ώστε αυτά να χρησιμοποιηθούν από τον προμηθευτή ως βιομηχανικά πρότυπα για την έναρξη μαζικής παραγωγής.

6.1.4 Από τα επισημοποιηθέντα δείγματα, το ένα (1) παραμένει στην επιτροπή και το άλλο δίδεται στον προμηθευτή. Τα δύο (2) αυτά δείγματα βαρύνουν τον προμηθευτή και του επιστρέφονται με την ολοκλήρωση της σύμβασης.

6.2 Δειγματοληψία

6.2.1 Μακροσκοπικός Έλεγχος

Η Επιτροπή Ελέγχου και Παραλαβής, ελέγχει το 10% από διαφορετικά χαρτοκιβώτια συσκευασίας.

Τα δείγματα και αντιδείγματα προσκομίζονται επιπλέον της ποσότητας και βαρύνουν τον προμηθευτή, καθώς και οι εργαστηριακοί έλεγχοι.

6.2.2 Διενεργούμενοι Έλεγχοι

6.2.2.1 Μακροσκοπικός Έλεγχος

Διενεργείται από την Επιτροπή Ελέγχου και Παραλαβής στο δείγμα μακροσκοπικού ελέγχου αφ' ενός μεν ελέγχοντας την ποιότητα εργασίας της κατασκευής και τη συμφωνία της με τους όρους και τα σχέδια της Προδιαγραφής.

6.2.3 Συμμόρφωση με τις απαιτήσεις της R.E.A.Ch.

Οι συμμετέχοντες στο Διαγωνισμό υποχρεούνται μαζί με την τεχνική τους προσφορά να προσκομίσουν, **επί ποινή αποκλεισμού**, Υπεύθυνη Δήλωση στην οποία να δηλώνει ότι τα υπό προμήθεια είδη θα συμμορφώνονται με τις απαιτήσεις του Κανονισμού ΕΚ 1907/2006 – R.E.A.C.H. (Registration, Evaluation and Authorization of Chemicals) της Ευρωπαϊκής Ένωσης, όπως τροποποιήθηκε και ισχύει. Η δήλωση αυτή αφορά τα παρασκευάσματα καθώς και όλα τα αντικείμενα τα οποία περιέχουν χημικές ουσίες στη σύστασή τους ή στα οποία έχουν εφαρμοστεί χημικές ουσίες και παρασκευάσματα κατά τη παραγωγή τους. Στις ανωτέρω χημικές ουσίες συμπεριλαμβάνονται και τα αζωχρώματα. Η Υπηρεσία μετά την υπογραφή της Σύμβασης διατηρεί το δικαίωμα, όπου και όταν κριθεί αναγκαίο, να ζητήσει να προσκομιστούν δικαιολογητικά τεκμηρίωσης ή να διενεργηθούν εργαστηριακές δοκιμές.

7. ΛΟΙΠΕΣ ΑΠΑΙΤΗΣΕΙΣ

7.1 Μεριδα

Τα αδιάβροχα παραδίδονται σε μία (1) μερίδα

7.2 Παραλαβή – Απόρριψη

Η ποσοτική παραλαβή του υλικού γίνεται εφόσον δεν παρατηρούνται εκτροπές από την τεχνική προδιαγραφή.

8. ΠΕΡΙΕΧΟΜΕΝΟ ΠΡΟΣΦΟΡΑΣ**8.1 Φύλλο Συμμόρφωσης**

Παράγραφος Τεχνικής Προδιαγραφής	Συμφωνία με την Τεχνική Προδιαγραφή τυχόν επεξηγήσεις	Σχετική σελίδα παράγραφος της προσφοράς ή τεχνικού εγχειριδίου
----------------------------------	---	--

9. ΣΗΜΕΙΩΣΕΙΣ**9.1 Σύμβολα**

m	: μέτρα
cm	: εκατοστά
mm	: χιλιοστά
g	: γραμμάρια
Kg	: χιλιόγραμμα
m ²	τετραγωνικά μέτρα

10 **ΧΡΟΝΟΣ-ΤΟΠΟΣ ΠΑΡΑΔΟΣΗΣ**, Εντός δύο (2) μηνών από την υπογραφή της σύμβασης, στις αποθήκες της Ελληνικής Αστυνομίας (Αμυδαλέζα-Αχαρνών-Αττικής).

ΠΑΡΑΡΤΗΜΑ Α'

ΣΧΕΔΙΑ ΑΤΟΜΙΚΟΥ ΑΔΙΑΒΡΟΧΟΥ ΕΚΣΤΡΑΤΕΙΑΣ (ΡΟΝΧΟ)

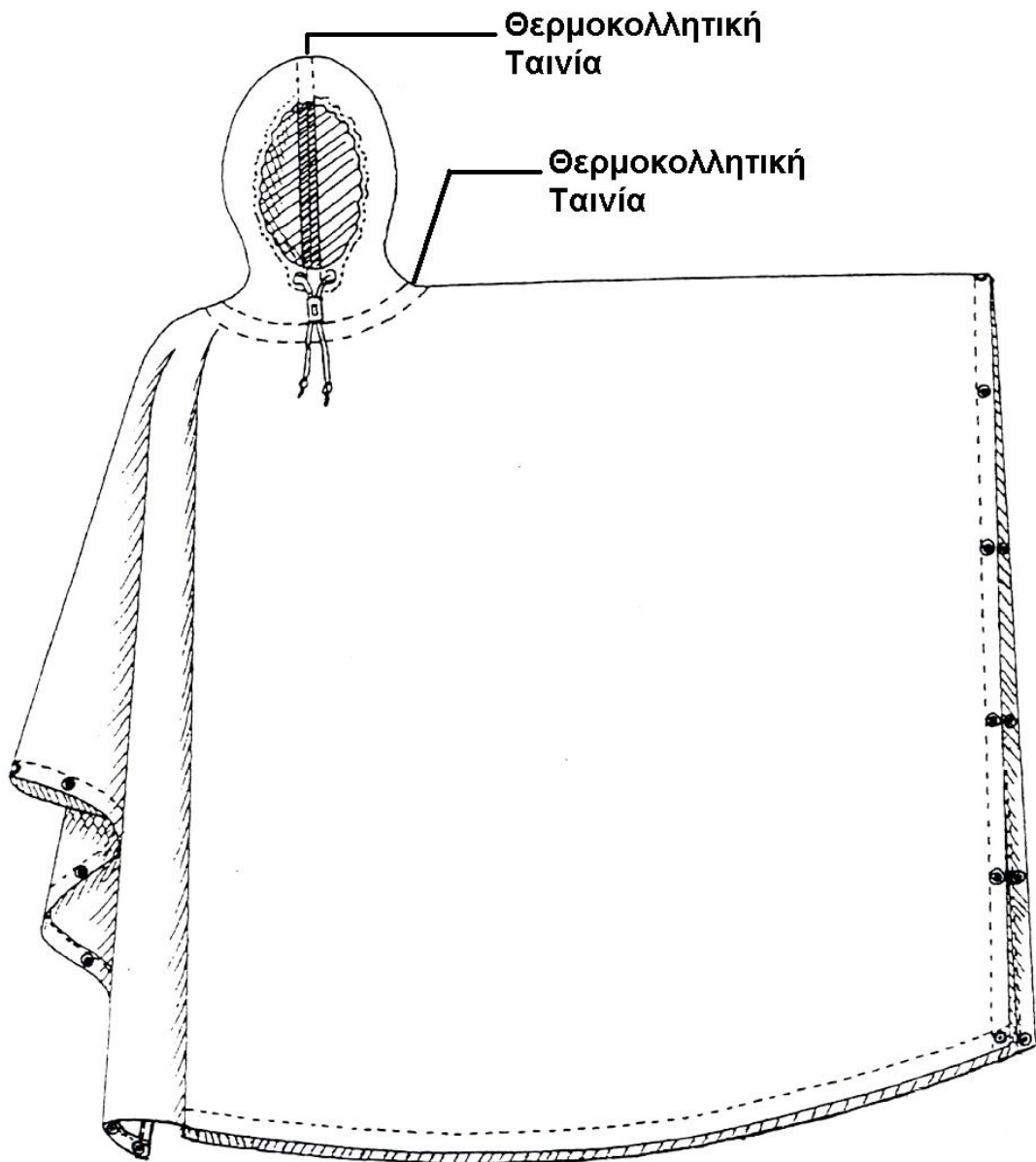

ΣΧΕΔΙΟ 1: ΜΟΡΦΗ ΑΤΟΜΙΚΟΥ ΑΔΙΑΒΡΟΧΟΥ

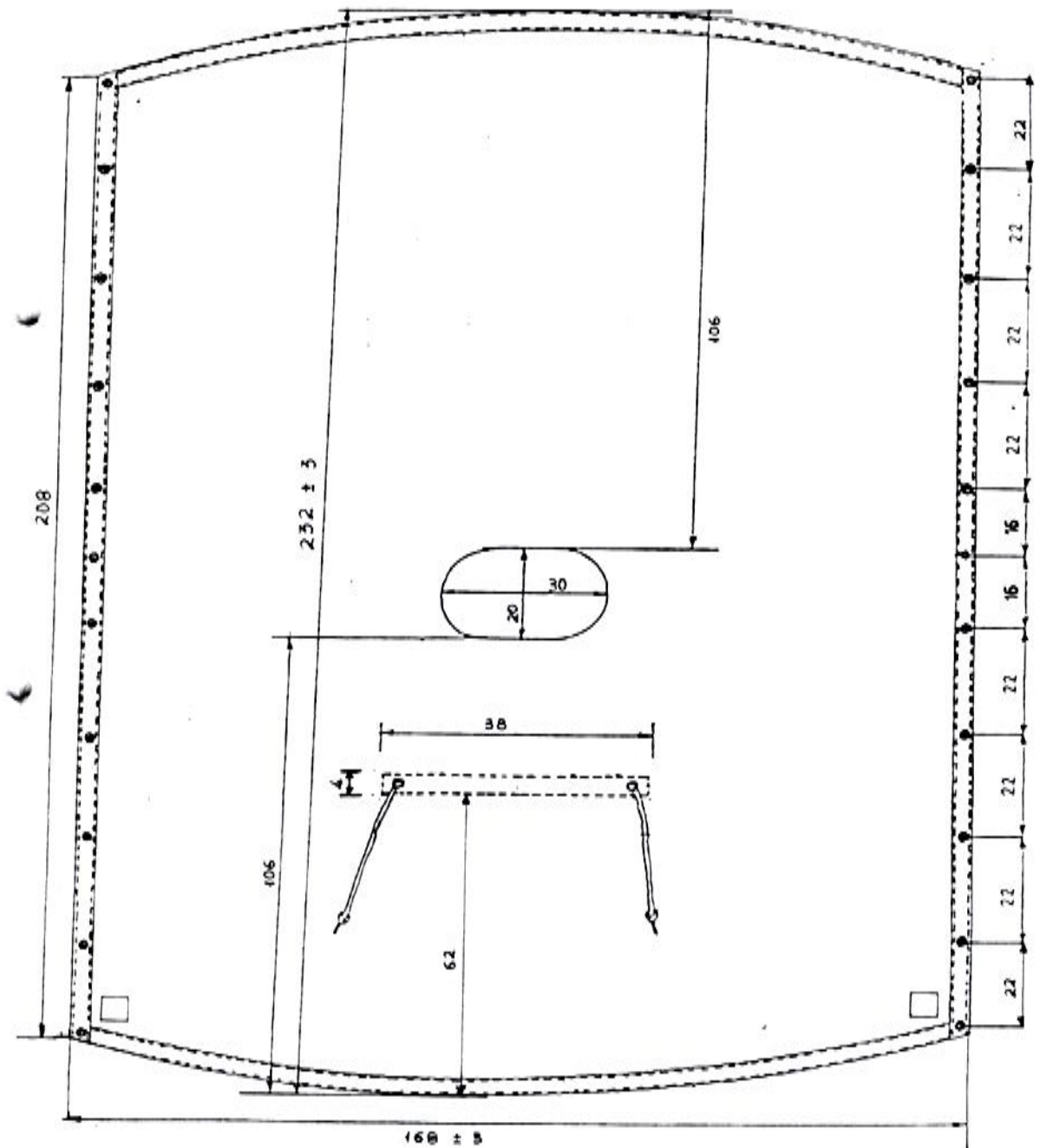

ΣΧΕΔΙΟ 2 : ΕΣΩΤΕΡΙΚΗ ΠΛΕΥΡΑ ΑΤΟΜΙΚΟΥ ΑΔΙΑΒΡΟΧΟΥ
(ΔΙΑΣΤΑΣΕΙΣ ΣΕ ΕΚΑΤΟΣΤΑ)

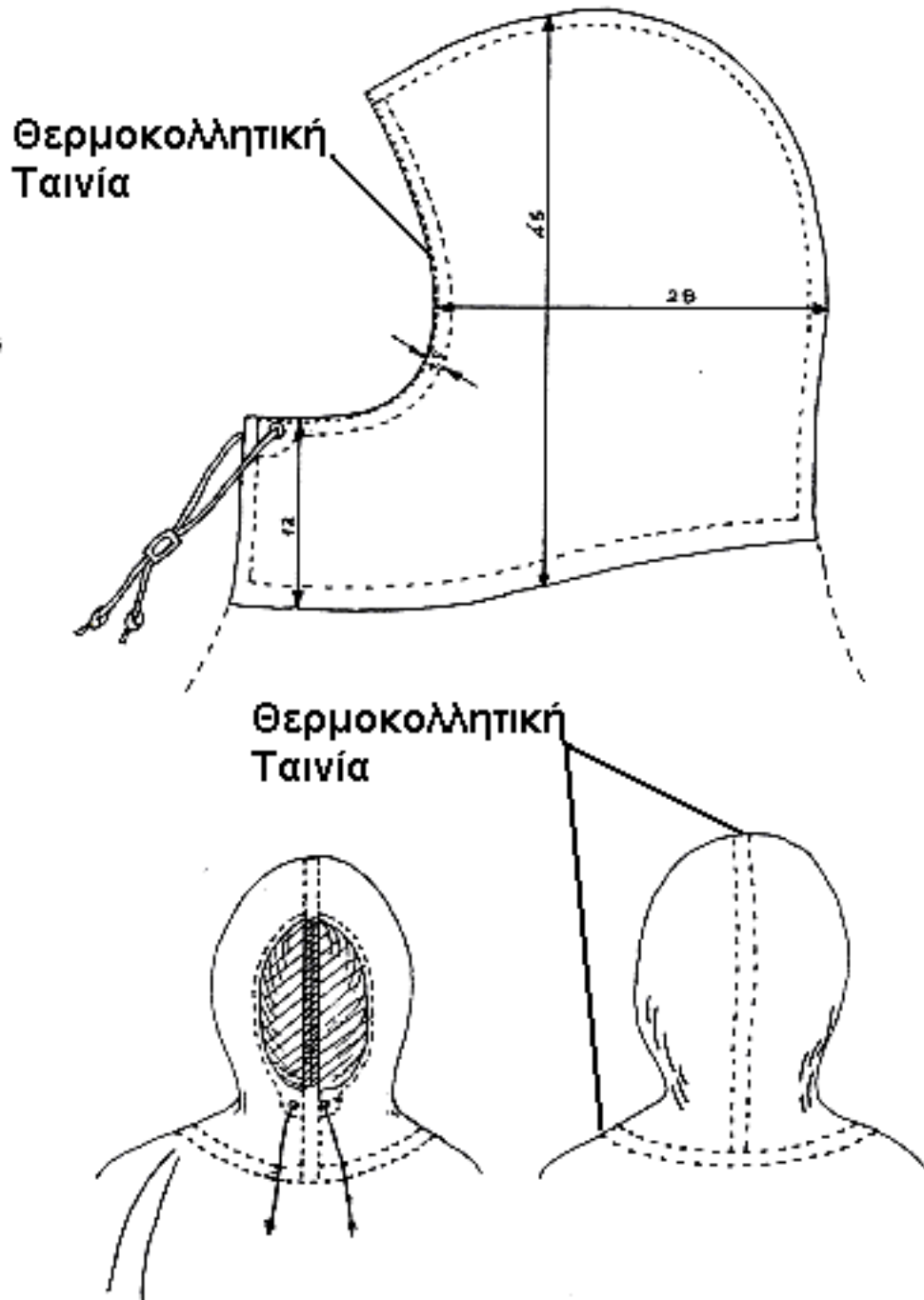

**ΣΧΕΔΙΟ 3: ΛΕΠΤΟΜΕΡΕΙΕΣ ΚΟΥΚΟΥΛΑΣ ΑΤΟΜΙΚΟΥ ΑΔΙΑΒΡΟΧΟΥ
(ΔΙΑΣΤΑΣΕΙΣ ΣΕ ΕΚΑΤΟΣΤΑ)**

ΠΑΡΑΡΤΗΜΑ Β΄**ΕΙΔΙΚΕΣ ΑΠΑΙΤΗΣΕΙΣ ΓΙΑ ΤΟ ΥΦΑΣΜΑ ΒΑΜΒΑΚΕΡΟ ΥΠΟΡΡΑΜΜΑΤΩΝ
ΘΥΛΑΚΙΩΝ Νο 245**

(Βαμβάκι 100%, Υγρασία 8,5 %)

Α/Α	Τεχνικά Χαρακτηριστικά	Απαιτήσεις
1.	Βάρος σε gr/m ² :	245
2.	Αντοχή στήμονα σε Kgr:	Ελάχιστη 55
3.	Αντοχή κρόκης σε Kgr:	Ελάχιστη 55
4.	Πυκνότητα στήμονα (κλωστές/cm):	25
5.	Πυκνότητα κρόκης (κλωστές/cm):	25
6.	Συστολή στήμονα επί %:	Μέγιστη 5
7.	Συστολή κρόκης επί %:	Μέγιστη 3
8.	Απώλεια βάρους με έκπλυση επί %:	Μέγιστη 2
9.	Ύφανση:	Απλή 1/1
10.	Σταθερότητα χρωματισμού	
	α. Στην τριβή:	Ελάχιστη 4
	β. Στο ασθενές χλώριο:	Ελάχιστη 4
	γ. Στην έντονη πλύση	Ελάχιστη 3
11.	Χρωματισμός:	Φαιοπράσινος

ΠΑΡΑΤΗΡΗΣΗ

Πίνακας ανοχών και εκπτώσεων για χημικές εκτροπές υφασμάτων και μέθοδοι ελέγχου, όπως ΠΑΡΑΡΤΗΜΑ Γ-3΄.

ΠΑΡΑΡΤΗΜΑ Γ΄**ΕΙΔΙΚΕΣ ΑΠΑΙΤΗΣΕΙΣ ΓΙΑ ΤΟ ΥΦΑΣΜΑ NYLON ΤΟΥΑΛ
ΕΠΙΚΑΛΥΜΜΕΝΟ ΜΕ ΠΟΛΥΟΥΡΕΘΑΝΗ Νο 135 Ν**

(Υγρασία: NYLON 4,5 %, Πολυουρεθάνη 1,25%)

1. ΠΙΝΑΚΑΣ ΤΕΧΝΙΚΩΝ ΧΑΡΑΚΤΗΡΙΣΤΙΚΩΝ

A/A	ΧΑΡΑΚΤΗΡΙΣΤΙΚΟ	ΑΠΑΙΤΗΣΗ	
1.	Βάρος σε g/m ² :		
	α. Χωρίς επικάλυψη:	87	
	β. Με επικάλυψη:	135	
2.	Αντοχή στήμονα σε Kg:	Ελάχιστη	100
3.	Αντοχή κρόκης σε Kg:	Ελάχιστη	60
4.	Πυκνότητα στήμονα (κλωστές/cm):	62	
5.	Πυκνότητα κρόκης (κλωστές/cm):	38	
6.	Σύνθεση και τίτλος νήματος στήμονα:	NYLON, 70 Denier	
7.	Σύνθεση και τίτλος νήματος κρόκης:	NYLON, 70 Denier	
8.	Ύφανση:	Διαγώνιος 2/2	
9.	Σταθερότητα χρωματισμού	Ελάχιστη	
	α. Στο ηλιακό φως από τις δύο όψεις:		5-6
	β. Μετά δοκιμασία σε υψηλή υγρασία:		Να μην παρατηρείται αισθητή αλλαγή (A/A 16)
10.	Δύναμη πρόσφυσης επικάλυψης στο ύφασμα (kgf):	Ελάχιστη	6
11.	Πρώτη ύλη της βάσης:	NYLON 66 ή 6 συνεχείς ίνες (Filaments)	
12.	<u>Επικάλυψη με πολυουρεθάνη:</u> Η μια πλευρά του υφάσματος θα καλύπτεται με πολυουρεθάνη υψηλής αντοχής στην υδρόλυση, ώστε να καλύπτει τις απαιτήσεις της προδιαγραφής. Εάν η πολυουρεθάνη είναι πλαστικοποιημένη θα πρέπει να χρησιμοποιούνται μόνο φθαλικοί ή φωσφορικοί πλαστικοποιητές. Η επικάλυψη πρέπει να εξασφαλίζει την αδιαβροχία του υφάσματος με αντίσταση στη μούχλα και στη βακτηριακή διάβρωση.		
13.	Το ύφασμα μετά την ύφανση θα υποστεί τις παρακάτω επεξεργασίες:		
	α. Επιθεώρηση – Καθάρισμα.		
	β. Θερμοφιξάρισμα σε θερμοκρασία 160-180°C.		
	γ. Βαφή (με στερεά χρώματα).		
	δ. Επικάλυψη με πολυουρεθάνη		
	ε. Υδροφοβία: Το τελικό ύφασμα μετά την επικάλυψη από πολυουρεθάνη θα γίνει υδρόφοβο με εμπλοτισμό στο φούλαρ σε ρητίνες σιλικόνης.		
14.	<u>Αδιαβροχία:</u>		
	α. Κρίσιμο ύψος σε cm στήλης νερού (η πίεση εφαρμόζεται στην εξωτερική επιφάνεια του υφάσματος)		

	(1) Όπως παραδίδεται το ύφασμα	Ελάχιστο 800cm
	(2) Μετά από επιταχυνόμενη γήρανση (A/A 15)	Ελάχιστο 120cm
	(3) Μετά δοκιμασία σε υψηλή υγρασία (A/A 16)	Ελάχιστο 120cm
	β. Αντίσταση στη διείσδυση νερού υπό υδροστατική πίεση 50 cm, όπως παραλαμβάνεται το ύφασμα. Η πίεση εφαρμόζεται από την καλυμμένη επιφάνεια και το ύφασμα και οι ραφές δεν πρέπει να διαπερνάται από το νερό για 10 min κατ' ελάχιστο.	
	γ. SPRAY TEST από την καλυμμένη επιφάνεια στο ύφασμα όπως παραδίνεται:	Ελάχιστο 90-100
15.	<u>Επιταχυνόμενη γήρανση:</u> Γίνεται σύμφωνα με τη μέθοδο 5804 του FED. TEST METHOD STD No 191. Τα δοκίμια με την επικαλυμμένη με πολυουρεθάνη πλευρά προς το φως θα παραμείνουν στη συσκευή για 100 ώρες. Στο τέλος της δοκιμασίας το ύφασμα εξετάζεται μακροσκοπικά για να διαπιστωθεί αν έγινε σκληρό και εύθραυστο ή μαλακό και κολλώδες όποτε και απορρίπτεται. Επίσης μετράται το κρίσιμο ύψος όπως αναφέρεται στη παράγραφο 14α (2).	
16.	<u>Δοκιμασία σε υψηλή υγρασία:</u> Γίνεται σε τρία (3) δοκίμια διαστάσεων 10x10cm τα οποία τοποθετούνται επίπεδα σε μια βάση στηρίξεως με την καλυμμένη επιφάνεια προς τα πάνω. Η βάση με τα δοκίμια τοποθετείται σε ξηραντήρα που περιέχει νερό του οποίου η στάθμη θα είναι 2,5cm περίπου κάτω από τα δοκίμια. Ο ξηραντήρας καλύπτεται και τοποθετείται σε θερμοθάλαμο με κυκλοφορούντα αέρα και θερμοκρασία 51,6±1°C για 7 ημέρες. Μετά το τέλος της ξήρανσης, κάθε δοκίμιο απομακρύνεται από τον ξηραντήρα, εξετάζεται για τη σταθερότητα χρωματισμού και κατόπιν υποβάλλεται σε δοκιμασίες σύμφωνα με τη μέθοδο Y-342 του TE 34-233 με εφαρμογή της υδροστατικής πίεσης στη μη καλυμμένη επιφάνεια του δοκιμίου.	
17.	<u>Συμπεριφορά στην συγκόλληση των επιφανειών ύστερα από επίδραση υψηλής θερμοκρασίας (Blocking):</u> Η δοκιμασία γίνεται σύμφωνα με τη μέθοδο 5872 του FED TEST METHOD STD No 191. Μετά τη δοκιμασία δεν πρέπει να παρατηρηθεί παρά μόνο ελαφρότατη συγκόλληση μεταξύ των επιφανειών των τριών (3) δοκιμίων (της μεθόδου).	
18.	Η επικάλυψη με πολυουρεθάνη πρέπει να είναι αδρανής για δύο (2) ώρες στους 25° C στα παρακάτω αντιδραστήρια:	
	α. Diesel Oil	
	β. Βενζίνη Super	
	γ. White Spirit	
19.	<u>Δοκιμασία πρόσφυσης επικάλυψης</u> Η δοκιμασία γίνεται σύμφωνα με τη μέθοδο FTMS-191A METHOD 5970.	
20.	Έλεγχος Χρωματισμού όπως στη παρούσα Προσθήκη .	

2. ΜΕΘΟΔΟΙ ΕΡΓΑΣΤΗΡΙΑΚΟΥ ΕΛΕΓΧΟΥ ΥΦΑΣΜΑΤΟΣ

A/A	Τεχνικά Χαρακτηριστικά	Μέθοδοι Ελέγχου
1.	Βάρος	ISO 3801 ή ASTM D 3776
2.	Αντοχή στήμονα	ISO 13934-01 ή ASTM D 5034
3.	Αντοχή κρόκης	ISO 13934-01 ή ASTM D 5034
4.	Πυκνότητα στήμονα	ISO 7211-2
5.	Πυκνότητα κρόκης	ISO 7211-2

6.	Συστολή στήμονα	ISO 25077 σε συνδυασμό με ISO 6330 και ISO 3759
7.	Συστολή κρόκης	ISO 25077 σε συνδυασμό με ISO 6330 και ISO 3759
8.	Απώλεια βάρους με έκπλυση επί %:	ASTM D-629
9.	Τίτλος νήματος στήμονα:	ISO 137 (pes) ISO 7211 Part 5 (υφαντά)
10.	Τίτλος νήματος κρόκης:	ISO 137 (pes) ISO 7211 Part 5 (υφαντά)
11.	Σταθερότητα χρωματισμού στο ηλιακό φως	ISO 105 B01
12.	Σταθερότητα χρωματισμού στην έντονη πλύση	ISO 105 C10
13.	Σταθερότητα χρωματισμού στην τριβή:	ISO 105 X12
14.	Σταθερότητα χρωματισμού στο χλώριο:	ISO 105 –E02
15.	Αδιαβροχία SPRAY TEST σε ύφασμα όπως είναι:	ISO 4920
16.	Κρίσιμο ύψος	ISO 811
17.	Ύφανση	ISO 7211-1 (Οπτικά)
18.	Πρώτη ύλη της βάσης:	Χημική Ανάλυση ή Μικροσκόπιο
19.	Πρώτη ύλη επίστρωσης	Χημική Ανάλυση ή Μικροσκόπιο
20.	Χρωματισμός Υφάσματος	ΦΑΙΟΠΡΑΣΙΝΟ

3. ΠΙΝΑΚΑΣ ΑΝΟΧΩΝ ΚΑΙ ΕΚΠΤΩΣΕΩΝ ΓΙΑ ΧΗΜΙΚΕΣ ΕΚΤΡΟΠΕΣ ΥΦΑΣΜΑΤΩΝ

ΧΑΡΑΚΤΗΡΙΣΤΙΚΟ	ΑΝΟΧΗ ΕΠΙ ΤΟΙΣ %	ΕΚΠΤΩΣΗ ΕΠΙ ΤΟΙΣ %
(α)	(β)	(γ)
ΒΑΡΟΣ σε g/m ²	Από +10% έως -5%	0
	-6%	2%
	-7%	3%
	-8%	4%
	-9%	6%
	-10%	10%
ΑΝΤΟΧΗ ΣΤΗΜΟΝΑ σε kg, ελάχιστη	έως -5%	0
	-6%	1%
	-7%	2%
	-8%	4%
	-9%	6%
	-10%	8%
ΑΝΤΟΧΗ ΚΡΟΚΗΣ σε kg, ελάχιστη	έως -5%	0
	-6%	1%
	-7%	2%
	-8%	4%
	-9%	6%
	-10%	8%
ΣΥΣΤΟΛΗ ΣΤΗΜΟΝΑ επί τοις %,	+1%	1%

μέγιστη		
ΣΥΣΤΟΛΗ ΚΡΟΚΗΣ επί τοις %, μέγιστη	+1%	1%
ΑΠΩΛΕΙΕΣ ΜΕ ΕΚΠΛΥΣΗ επί τοις %, μέγιστο. (Μόνο για βαμβακερά)	+1% +2%	0 1%
ΠΥΚΝΟΤΗΤΑ ΣΤΗΜΟΝΑ , σε αριθμό κλωστών ανά cm (Ανοχή σε αριθμό κλωστών ανά cm) Από 25 έως 40 κλωστές ανά cm	±2 κλωσ. -3 κλωσ	0 1%
ΠΥΚΝΟΤΗΤΑ ΚΡΟΚΗΣ , σε αριθμό κλωστών ανά cm (Ανοχή σε αριθμό κλωστών ανά cm) Βαμβακερά - Σύμμεικτα Μέχρι 24 κλωστές ανά cm	+2 έως -1 κλωσ. -2 κλωσ.	0 1%
ΣΤΑΘΕΡΟΤΗΤΑ ΧΡΩΜΑΤΙΣΜΟΥ , ελάχιστη Στο ηλιακό φως Λοιπές δοκιμασίες	1 >1 ½ 1 >1	0 Απόρριψη 0 1% Απόρριψη
ΤΙΤΛΟΣ ΝΗΜΑΤΟΣ ΣΤΗΜΟΝΑ - ΚΡΟΚΗΣ Βαμβακερά - Σύμμεικτα	Για τα υφάσματα με τίτλο νήματος NE 12 μέχρι NE 30 δίδεται ανοχή στον τίτλο ±2 νούμερα.	
ΠΟΙΟΤΗΤΑ ΒΑΜΒΑΚΙΟΥ	Άριστης ποιότητας, καλά εκκοκκισμένο, καθαρισμένο, ομοειδές, μακρόινο, λεπτό, απαλλαγμένο ξένων ουσιών.	

ΠΑΡΑΤΗΡΗΣΕΙΣ

1. Τα ποσοστά ανοχών υπολογίζονται επί των ελαχίστων ή μέγιστων τιμών (αναλόγως της κάθε περίπτωσης) των χαρακτηριστικών των προδιαγραφών.

2. Ποσοστά ανοχών πέραν των αναφερομένων δεν γίνονται δεκτά και κατά συνέπεια το εκτρεπόμενο ύφασμα απορρίπτεται.

3. Εάν το αθροιστικό σύνολο των αποκλίσεων υπερβαίνει το **10%**, το ύφασμα απορρίπτεται.

ΠΡΟΣΘΗΚΗ Δ΄**ΕΙΔΙΚΕΣ ΑΠΑΙΤΗΣΕΙΣ ΓΙΑ ΚΟΡΔΟΝΙ ΦΑΙΟΠΡΑΣΙΝΟ****1. Ποιότητα Πρώτων Υλών**

Τα κορδόνια είναι κατασκευασμένα από μακρόινο βαμβάκι άριστης ποιότητας.

2. Φυσικές – Χημικές Απαιτήσεις, Μέθοδοι Ελέγχου

A/A	Τεχνικά Χαρακτηριστικά	Απαιτήσεις	Μέθοδος Ελέγχου
1	Ύφανση	Σταυροειδής με 12 κλώνους και 5-6 βελονιές ανά cm	Οπτικά
2	Μήκος	Για κορδόνια μέσης 160 ± 2 cm Για κορδόνια κουκούλας 100 ± 2 cm (Σε όλα περιλαμβάνονται και οι ενισχύσεις των άκρων)	Ο έλεγχος πάχους και μήκους ενεργείται σε δείγμα αναρτημένο κατακόρυφα υπό τάση 85 gr. Λαμβάνεται λεπτότατη κλωστή και περιτυλίγεται διπλά σε τρεις διαφορετικές θέσεις του κορδονιού. Διαιρώντας το συνολικό μήκος της κλωστής δια τον αριθμό περιτυλίξεων, βρίσκεται η μέση περίμετρος του δείγματος. Στην συνέχεια διαιρώντας την μέση περίμετρο δια του 3,14 ευρίσκεται η μέση περίμετρος του κορδονιού.
3	Πάχος	$3,2 \pm 0,2$ mm (σε όλο το μήκος του κορδονιού)	

ΠΡΟΣΘΗΚΗ Ε΄**ΕΙΔΙΚΕΣ ΑΠΑΙΤΗΣΕΙΣ ΓΙΑ ΚΟΡΔΟΝΙ "ΣΟΥΤΑΣ" ΦΑΙΟΠΡΑΣΙΝΟ****1. Πρώτες Ύλες**

Τα κορδόνια είναι κατασκευασμένα από συνεχή νήματα ραιγιόν.

2. Φυσικές – Χημικές Απαιτήσεις, Μέθοδοι Ελέγχου

A/A	Τεχνικά Χαρακτηριστικά	Απαιτήσεις	Μέθοδος Ελέγχου
1	Κατασκευή Νημάτων	Δύο παράλληλοι πυρήνες περιβάλλονται από διασταυρωμένα νήματα όπως στο επίσημο δείγμα	Οπτικός
2	Ύφανση Νημάτων	Να είναι κανονική, ισόπυκνη, απαλλαγμένη από ουσιώδη ελαττώματα όπως οι κόμπι, αραιώματα, ασυνέχεια πυρήνων, κ.λ.π.	Οπτικός
3	Διαστάσεις Τομής Κορδονιού	Ολικό πλάτος 2,5-3 mm Ελάχιστο πάχος 1 mm	
4	Χρωματισμός	Φαιοπράσινος	

ΠΡΟΣΘΗΚΗ ΣΤ΄**ΕΙΔΙΚΕΣ ΑΠΑΙΤΗΣΕΙΣ ΓΙΑ ΠΕΝΤΑΦΥΛΛΑ ΧΑΡΤΟΚΙΒΩΤΙΑ ΣΥΣΚΕΥΑΣΙΑΣ****1. Γενικές Απαιτήσεις**

Τα χαρτοκιβώτια πρέπει να είναι άριστης ποιότητας και κατασκευής. Κατασκευάζονται από πεντάφυλλο χαρτόνι σε σχήμα ορθογωνίου παραλληλεπιπέδου και κατάλληλων διαστάσεων για τη συσκευασία της ποσότητας που καθορίζεται στην παρούσα ΠΕΔ. Τα χαρτοκιβώτια συνδέονται κατά την μία από τις τέσσερις κατακόρυφες ακμές του παραλληλεπιπέδου με σιδερένιους συνδετήρες πάχους **2mm** και μήκους **14 mm** και σε πυκνότητα ενός συνδετήρα ανά 3 έως 4 cm μήκους. Εναλλακτικά μπορεί να χρησιμοποιηθεί στην κατασκευή τους τεχνική συγκόλλησης με τη χρήση της κατάλληλης κόλλας ώστε να έχουν την αντοχή που απαιτείται στην παράγραφο **2.2**. Το χρησιμοποιούμενο χαρτόνι θα πρέπει να έχει παρασκευαστεί κατά τρόπο ώστε τα εσωτερικά του **τρία (3)** φύλλα να είναι εμποτισμένα με παραφίνη δια της μεθόδου του ψεκασμού.

2. Ειδικές Απαιτήσεις

2.1 Βάρος: 820 g/m²±5%

2.2 Αντοχή στην διάρρηξη στην συσκευή MULLEN – TESTER (διάμετρος μεμβράνης 3 cm), ελάχιστο : 200 LB/IN² (14.06 Kg/cm²)

Οι μέθοδοι ελέγχου των τεχνικών χαρακτηριστικών των παραπάνω χαρτοκιβωτίων, παρατίθενται στον πίνακα 1:

Αθήνα 21 Φεβρουαρίου 2020

Αθήνα 26 Φεβρουαρίου 2020

Η ΕΠΙΤΡΟΠΗ

ΕΓΚΡΙΝΕΤΑΙ

Ο ΠΡΟΕΔΡΟΣ

Ο Αναπλ. Προϊστάμενος Κλάδου
Διαχειριστικής-Τεχνικής Υποστήριξης
και Πληροφορικής
Αντώνιος ΣΑΡΑΝΤΙΔΗΣ
Ταξίαρχος

ΚΑΡΑΓΕΩΡΓΟΣ Ανδρέας
Αστυνομικός Υποδ/ντής

ΤΑ ΜΕΛΗ

1. ΓΡΑΙΚΙΩΤΗΣ Αριστομένης
Δ.Ε./ΤΕΧΝ
2. ΝΙΚΟΛΑΚΟΠΟΥΛΟΣ Βασίλειος
Υπαστυνόμος Α΄(Ε.Κ.)

Για την αντιγραφή
Αθήνα αυθημερόν, Για το Τμήμα
Τεχνικών
Προδιαγραφών/Δ/νση
Προμηθειών/Α.Ε.Α.

ΜΑΡΓΑΡΙΤΗΣ Ανδρέας
Π.Υ./Τ.Ε.

Ψηφιακά υπογεγραμμένο από ANDREAS
MARGARITIS
Ημερομηνία: 2020.02.28 11:00:42 EET



ΕΛΛΗΝΙΚΗ ΔΗΜΟΚΡΑΤΙΑ
ΥΠΟΥΡΓΕΙΟ ΠΡΟΣΤΑΣΙΑΣ ΤΟΥ ΠΟΛΙΤΗ
ΑΡΧΗΓΕΙΟ ΕΛΛΗΝΙΚΗΣ ΑΣΤΥΝΟΜΙΑΣ
Επιτροπή Κατάρτισης Τεχνικών Προδιαγρα-
φών – Αξιολόγησης Τεχνικών Προσφορών
για την προμήθεια προβλεπόμενων ατομικών
εφοδίων και λοιπών ειδών για την κάλυψη
των αναγκών των συνοριακών φυλάκων

ΤΕΧΝΙΚΗ ΠΡΟΔΙΑΓΡΑΦΗ
ΖΩΝΗ ΧΡΩΜΑΤΟΣ ΜΑΥΡΟΥ ΜΕ ΕΞΑΡΤΗΜΑΤΑ

Α'. ΠΡΟΟΡΙΣΜΟΣ

Προορίζονται για να καλύψουν Υπηρεσιακές ανάγκες της Ελληνικής Αστυνομίας.

Β'. ΤΕΧΝΙΚΑ ΧΑΡΑΚΤΗΡΙΣΤΙΚΑ ΓΝΩΡΙΣΜΑΤΑ-ΠΕΡΙΓΡΑΦΗ

1. Οι προς προμήθεια ζώνες θα είναι καινούργιες και αμεταχειρίστες, επιμελημένης ραφής, χρώματος μαύρου και σύμφωνες με τους κανόνες της τέχνης και της επιστήμης.
2. Η κυρίως ζώνη θα συνοδεύεται από τα παρακάτω επί μέρους εξαρτήματα και παρελκόμενα ήτοι:
 - α. Θήκη ανάρτησης Αστυνομικής Ράβδου από συνθετικό ύφασμα υψηλής αντοχής (τύπου cordura).
 - β. Τέσσερις θηλιές συγκρατήσεως της ζώνης από συνθετικό ύφασμα υψηλής αντοχής (τύπου cordura) μαζί με ενσωματωμένες θήκες για συγκράτηση των χειροπεδών μιας χρήσης.
 - γ. Θήκη τοποθέτησης γαντιών μιας χρήσης από συνθετικό ύφασμα υψηλής αντοχής (τύπου cordura).

Γ'. ΕΠΙ ΜΕΡΟΥΣ ΠΕΡΙΓΡΑΦΗ.

1. α. Ζώνη :

- α. Το συνολικό μήκος της ζώνης να είναι 95-130cm περίπου.
- β. Το πλάτος να είναι 55mm περίπου.
- γ. Η ζώνη κατασκευάζεται από τη συρραφή δύο λωρίδων υφάσματος (ιμάντας) από συνθετικά νήματα υψηλής αντοχής (τύπου cordura) και στο εσωτερικό τους παρεμβάλλεται σκληρό πλαστικό επίθεμα. Περιμετρικά η ζώνη ράβεται με τεμάχιο υφάσματος (ρέλι) τύπου cordura.
- δ. Και στις δύο πλευρές της ζώνης (κεφαλή), στηρίζεται με αναδίπλωση της ζώνης ο μηχανισμός της πόρπης τριών σημείων.
- ε. Η ζώνη προσαρμόζεται στον κορμό με αυξομείωση της και εσωτερικά σταθεροποιείται με ισχυρούς προσκολλητικούς συνδέσμους.

β. Πόρπη

- α. Παρέχει ασφάλεια με σύνδεση τριών (3) σημείων.
 β. Κατασκευάζεται από πλαστικό υψηλής αντοχής (τύπου abs), εξασφαλίζοντας σταθερή συγκράτηση σε χρήση μεγαλύτερης από 500 ανοίγματα-κλεισίματα.

γ. Κλωστή

Για τη ραφή όλων των μερών θα χρησιμοποιηθεί κλωστή μεγάλης αντοχής από νάυλον ή πολυεστέρα, κυρωμένη και κατά το γάζωμα να μη παρουσιάζει κακοτεχνίες ή φακαρίσματα.

2. Περιγραφή θήκης (συστήματος) ανάρτησης αστυνομικής ράβδου

Κατασκευάζεται από λωρίδα υφάσματος (ιμάντας) από συνθετικά νήματα υψηλής αντοχής (τύπου cordura) 240mm, πάχους 4mm και πλάτους 27mm, η οποία αναδιπλούμενη δημιουργεί θηλιά για την τοποθέτησή της στη ζώνη. Τα δύο αναδιπλούμενα μέρη συρράπτονται στο κάτω μέρος μεταξύ τους, με ισχυρή κλωστή ραφής σε τέτοιο σημείο, ώστε να υπάρξει προέκταση για τη δημιουργία θηλιάς, στην οποία θα τοποθετηθεί κρίκος μαύρου ματ χρώματος, εσωτερικής διαμέτρου 40-41mm και πάχους 5-6mm. Όταν τοποθετηθεί η αστυνομική ράβδος, με τον δακτύλιο συγκράτησης της, δεν θα πρέπει να εμποδίζεται η κάθετη ως προς το έδαφος θέση, από τον τρόπο κατασκευής της θήκης.

3. Περιγραφή θήκης γαντιών μιας χρήσης.

Αποτελείται από συνθετικό ύφασμα υψηλής αντοχής (τύπου cordura) μήκους 320-324mm περίπου, το οποίο κατάλληλα ραμμένο και φορμαρισμένο, αναδιπλούμενο δημιουργεί θήκη με κάλυμμα και υποδοχή για την είσοδο ζώνης, σε κάθετη θέση, ύψους 85mm και πλάτους 65-70mm (κυρίας θήκης). Στο οπίσθιο εξωτερικό μέρος της παραπάνω θήκης, θα υπάρχουν δύο υποδοχές-ανοίγματα, μήκους 40mm, πλάτους 5mm., για την κάθετη τοποθέτηση της θήκης σε ζώνη μικρότερου πλάτους από αυτό της Υπηρεσιακής (ζώνης). Η απόσταση μεταξύ των κέντρων των υποδοχών-ανοιγμάτων θα είναι 32-33mm. Το καπάκι της θήκης θα ασφαλίσει με τεμάχιο Velcro (αρσενικό-θηλυκό) αναλόγου σχήματος με το δείγμα, συρραμμένο περιφερικά και κολλημένο.

Δ. ΑΛΛΑ ΣΤΟΙΧΕΙΑ ΚΑΙ ΟΡΟΙ - ΥΠΟΧΡΕΩΣΕΙΣ ΑΥΤΩΝ ΠΟΥ ΘΑ ΣΥΜΜΕΤΕΧΟΥΝ ΣΤΟ ΔΙΑΓΩΝΙΣΜΟ**1. ΜΑΚΡΟΣΚΟΠΙΚΟΣ ΕΛΕΓΧΟΣ**

Διενεργείται από την Επιτροπή Παραλαβής σε ποσότητα μεγαλύτερη του 10% και αναλυτικότερα ελέγχεται η καλή κατασκευή των ζωνών σύμφωνα με την Τεχνική Προδιαγραφή.

2. ΟΡΙΣΤΙΚΗ ΠΑΡΑΛΑΒΗ

Η οριστική παραλαβή των ζωνών, θα γίνει από Επιτροπή Παραλαβής, αφού ενεργηθεί μακροσκοπικός έλεγχος, για να διαπιστωθεί η καλή κατασκευή τους, εάν είναι σύμφωνες με τα στοιχεία της προδιαγραφής.

3. Συσκευασία:

Οι ζώνες και τα εξαρτήματα είναι τοποθετημένα με επιμέλεια μέσα σε ξεχωριστά ανά είδος χαρτοκιβώτια αναλόγων διαστάσεων για ευχερή μεταφορά και τέτοιας αντοχής που να επιτρέπει την ευχερή εναπόθήκευση, χωρίς παραμόρφωση των κιβωτίων.

4. Ενδείξεις:

Στα χάρτινα κουτιά θα επικολληθεί ετικέτα στην οποία θα αναγράφονται :

- α. Η ονομασία του υλικού και η ποσότητα.
- β. Ο αριθμός και το έτος της Σύμβασης.
- γ. Τα στοιχεία του προμηθευτή.
- δ. Το εργοστάσιο κατασκευής.

5. Συμμόρφωση με τις απαιτήσεις της R.E.A.Ch.

Οι συμμετέχοντες στο Διαγωνισμό υποχρεούνται μαζί με την τεχνική τους προσφορά να προσκομίσουν, **επί ποινή αποκλεισμού**, Υπεύθυνη Δήλωση στην οποία να δηλώνει ότι τα υπό προμήθεια είδη θα συμμορφώνονται με τις απαιτήσεις του Κανονισμού ΕΚ 1907/2006 – R.E.A.C.H. (Registration, Evaluation and Authorization of Chemicals) της Ευρωπαϊκής Ένωσης, όπως τροποποιήθηκε και ισχύει. Η δήλωση αυτή αφορά τα παρασκευάσματα καθώς και όλα τα αντικείμενα τα οποία περιέχουν χημικές ουσίες στη σύστασή τους ή στα οποία έχουν εφαρμοστεί χημικές ουσίες και παρασκευάσματα κατά τη παραγωγή τους. Στις ανωτέρω χημικές ουσίες συμπεριλαμβάνονται και τα αζωχρώματα. Η Υπηρεσία μετά την υπογραφή της Σύμβασης διατηρεί το δικαίωμα, όπου και όταν κριθεί αναγκαίο, να ζητήσει να προσκομίστούν δικαιολογητικά τεκμηρίωσης ή να διενεργηθούν εργαστηριακές δοκιμές.

6. Χρόνος – Τόπος Παράδοσης: Μέσα σε δύο (2) μήνες από την ημερομηνία υπογραφής της Σύμβασης στις Αποθήκες της Ελληνικής Αστυνομίας (Αμυγδαλέζα Αττικής).

Αθήνα 12 Μαρτίου 2020

Η ΕΠΙΤΡΟΠΗ

Ο ΠΡΟΕΔΡΟΣ

Ανδρέας ΚΑΡΑΓΕΩΡΓΟΣ
Αστυνομικός Υποδιευθυντής

ΤΑ ΜΕΛΗ

1. ΓΡΑΙΚΙΩΤΗΣ Αριστομένης
Δ.Ε. /ΤΕΧΝ
2. ΝΙΚΟΛΑΚΟΠΟΥΛΟΣ Βασίλειος
Υπαστυνόμος Α΄

Για την αντιγραφή
Αθήνα αυθημερόν, Για το Τμήμα
Τεχνικών
Προδιαγραφών/Δ/νση
Προμηθειών/Α.Ε.Α.
ΜΑΡΓΑΡΙΤΗΣ Ανδρέας
Π.Υ./Τ.Ε.

Αθήνα 19 Μαρτίου 2020

ΕΓΚΡΙΝΕΤΑΙ

Ο Προϊστάμενος Κλάδου
Διαχειριστικής-Τεχνικής Υποστήριξης
και Πληροφορικής
Δημήτριος ΠΑΝΤΕΛΗΣ
Ταξίαρχος



ΕΛΛΗΝΙΚΗ ΔΗΜΟΚΡΑΤΙΑ
ΥΠΟΥΡΓΕΙΟ ΠΡΟΣΤΑΣΙΑΣ ΤΟΥ ΠΟΛΙΤΗ
ΑΡΧΗΓΕΙΟ ΕΛΛΗΝΙΚΗΣ ΑΣΤΥΝΟΜΙΑΣ
Επιτροπή Κατάρτισης Τεχνικών
Προδιαγραφών – Αξιολόγησης Τεχνικών
Προσφορών για την προμήθεια
προβλεπόμενων ατομικών εφοδίων και
λοιπών ειδών για την κάλυψη των
αναγκών των συνοριακών φυλάκων

ΤΕΧΝΙΚΗ ΠΡΟΔΙΑΓΡΑΦΗ ΠΟΔΕΙΑ ΜΑΚΡΙΑ ΜΑΛΛΙΝΑ ΧΡΩΜΑΤΟΣ
ΜΑΥΡΟΥ

1. ΣΚΟΠΟΣ

Κάλυψη αναγκών Ελληνικής Αστυνομίας.

2. ΑΠΑΙΤΗΣΕΙΣ

Η κατασκευή των καλτσών πρέπει να είναι επιμελημένη και να γίνεται με την χρησιμοποίηση των πλέον κατάλληλων πρώτων υλών και μεθόδων ώστε να καλύπτονται πλήρως οι τεχνικές απαιτήσεις της προδιαγραφής.

2.1 Πρώτες Ύλες

Για την κατασκευή των καλτσών χρησιμοποιούνται νήματα από 100% αγνό παρθένο μαλλί **FINESSE 62S** και νήματα **NYLON 66**, με τα παρακάτω χαρακτηριστικά:

2.1.1 Μαλλί

Το μαλλί πρέπει να είναι γνήσιο, πρώτης χρήσης προερχόμενο από κούρεμα ζώντων προβάτων, καθαρό, καλά πλυμένο και απολιπασμένο, μακρόνιο και γενικά κατάλληλο για κατασκευή καλτσών. Απαγορεύεται η χρησιμοποίησή μαλλιού κατώτερης ποιότητας οποιασδήποτε προέλευσης όπως ρακόμαλλα, βυρσοδεψία κλπ. Το εριόνημα πρέπει να έχει υποστεί αντισκορική και super wash επεξεργασία. Το νήμα που προέρχεται από το μαλλί αυτό έχει τίτλο **2/28 (±5%)**.

2.1.2 Νήματα NYLON

Χρησιμοποιούνται νήματα NYLON υψηλής ελαστικότητας (stretch type). Προτείνεται η χρησιμοποίηση NYLON νημάτων ενδεικτικού τίτλου **78/23 x 2 Dtex** και **78/23 x 4 Dtex**.

2.2 Περιγραφή-Κατασκευή

2.2.1 Η κατασκευή καλτσών πρέπει να είναι επιμελημένη και να γίνεται με τη χρησιμοποίηση των πλέον καταλλήλων πρώτων υλών και μεθόδων, ώστε να καλύπτονται οι τεχνικές απαιτήσεις της Προδιαγραφής. Οι κάλτσες κατασκευάζονται χωρίς ραφές σε μηχανές με διάμετρο κυλίνδρου τουλάχιστον ίση με 4 ίντσες και με αριθμό βελονών **120-124**, όπως το επίσημο δείγμα της υπηρεσίας.

Για την κατασκευή των καλτσών θα χρησιμοποιούνται:

2.2.1.1 Απαραίτητα ένα δίκλωνο νήμα **2/28 Nm ±2%** από **100%** αγνό

παρθένο μαλλί.

2.2.1.2 Επιλεκτικά από τον κατασκευαστή, ένα δίκλωνο νήμα Nylon ενδεικτικού τίτλου **78/23 x 2 Dtex**, για το ελαστικό τμήμα της κάλτσας και ένα τετράκλωνο νήμα Nylon ενδεικτικού τίτλου **78/23 x 4 Dtex** για τα υπόλοιπα τμήματα, της κάλτσας.

Η χρησιμοποίηση των προτεινόμενων Nylon νημάτων από τον κατασκευαστή θα γίνεται έτσι ώστε η τελική σύνθεση των καλτσών να είναι **65% μαλλί κατ' ελάχιστο (με ανοχή -2%) και 35% Nylon**.

2.2.2 Ελαστικό

Αυτό κατασκευάζεται σε πλέξη "ελαστικού" 1/1 (**FAKE rib 1/1**). Στην αρχή σχηματίζεται ούγια με τέσσερις πλήρεις σειρές και στη συνέχεια εισάγονται 70 σειρές από μαύρα ελαστικά νήματα (ELASTANE) τα οποία τοποθετούνται κατά την πλέξη ανά μία στροφή. Το ελαστικό νήμα θα έχει πυρήνα **ELASTANE 156 Dtex** το οποίο θα περιβάλλεται από λεπτό νήμα Nylon. Το άνω μέρος (λάστιχο) της κάλτσας κατασκευάζεται από τρία νήματα ήτοι, ένα μαλλί **Nm 2/28**, ένα Nylon ενδεικτικού τίτλου **78/23 x 2 Dtex** και ένα ελαστικό **156 Dtex**.

2.2.3 Κορμός - Περιοχή πάνω από το πέλμα

Τα τμήματα αυτά των καλτσών κατασκευάζονται σε πλέξη "**FAKE RIB**" 3/1, όπου το νήμα Nylon κατά την πλοκή καλύπτει την εξωτερική επιφάνεια της κάλτσας, το δε μαλλί καλύπτει το εσωτερικό της.

2.2.4 Περιοχή θηλειών (TERRY)

Η πλέξη θηλειών αρχίζει σε ύψος σαράντα (40) τουλάχιστο σειρών πάνω από το πρώτο "κτύπημα" της φτέρνας (βλέπε Παράρτημα Α της παρούσας προδιαγραφής) και καλύπτει εσωτερικά τον κάτω κορμό, φτέρνα, πέλμα και το τμήμα των δακτύλων μέχρι την "ενωτική ραφή" καθώς επίσης και **1,5 cm** μετά την ενωτική ραφή. Στις περιοχές αυτές σχηματίζει θηλιές ο μισός αριθμός από τις βελόνες της μηχανής με μόνο το εριόνημα. Η κατασκευή στις θηλιές πρέπει να είναι συνεχής και να καλύπτει πλήρως το εσωτερικό των καλτσών στις πιο πάνω περιοχές, οι δε διαστάσεις αυτών (εξωτερικές) να είναι **2-3 χιλιοστά**. Επίσης και σ' αυτά τα σημεία το Nylon κατά την πλοκή καλύπτει την εξωτερική επιφάνεια της κάλτσας.

2.2.5 Ενωτική Ραφή

Το άνοιγμα στα δάκτυλα κλείνεται με ραφή "REMAILIAGE" και χρησιμοποιείται γι' αυτό το σκοπό εριόνημα **Nm 2/28** ή νήμα Nylon καταλλήλου τίτλου.

2.2.6 Κτυπήματα Φτέρνας - Δακτύλων

Τόσο για το σχηματισμό της φτέρνας όσο και για τη διαμόρφωση των δακτύλων θα χρησιμοποιούνται σε κάθε περίπτωση κατ' ελάχιστο έντεκα (11) κτυπήματα σε κάθε πλευρά.

2.3 Χρωματισμός - Βαφή - Στερεότητα Χρωματισμού

2.3.1 Ο χρωματισμός θα είναι μαύρος και η ακριβής απόχρωση θα καθορίζεται από το επίσημο δείγμα. Επιτρέπεται **ελαφρά** απόκλιση από το ζητούμενο χρωματισμό.

2.3.2 Η βαφή γίνεται μόνο στην πρώτη ύλη και όχι στο έτοιμο προϊόν.

2.3.3 Η στερεότητα του χρωματισμού στις διάφορες δοκιμασίες θα είναι:

2.3.3.1 Στη σχεδόν μέτρια πλύση(2η βαθμίδα): 4-5

2.3.3.2 Στην τριβή: 4-5

2.3.3.3 Στον ιδρώτα:

4-5

2.4 Μεγέθη και Ποσοστά

Οι κάλτσες κατασκευάζονται σε τέσσερα μεγέθη με τις διαστάσεις του Πίνακα του Παραρτήματος "B". Στον πίνακα φαίνονται επίσης τα βάρη των τεσσάρων μεγεθών, καθώς και τα ποσοστά % στα οποία κατασκευάζονται, εκτός αν ορίζεται διαφορετικά στη διακήρυξη. Στον ίδιο Πίνακα δίνονται επίσης οι αριθμοί βελονών (θηλιές), οι σειρές καθώς και οι διαστάσεις και τα βάρη των ετοιμών καλτσών. Ο πίνακας αυτός πρέπει να χρησιμοποιείται σε συνδυασμό με το Σχήμα του Παραρτήματος "A" της παρούσας Προδιαγραφής.

2.5 Γενικές Απαιτήσεις**2.5.1 Φινιριστικές Επεξεργασίες**

Μετά την εκτέλεση της ενωτικής ραφής οι κάλτσες υφίστανται διόρθωση για τυχόν υπάρχοντα ελαττώματα ικανά να διορθωθούν, "καθάρισμα" από κλωστές και σιδέρωμα σε καταλλήλους μεταλλικούς τύπους για την απόκτηση της επιθυμητής μορφής και των διαστάσεων για τα αντίστοιχα μεγέθη.

2.5.2 Ποιότητα Εργασίας

Η κατασκευή πρέπει να γίνεται με όλους τους κανόνες της τέχνης ώστε να αποδίδεται τελικά υλικό άριστης ποιότητας. Κακοτεχνίες που ίσως υπάρχουν θα θεωρούνται εκτροπές.

2.6 Ειδικές Απαιτήσεις**2.6.1 Αντισκορική Επεξεργασία**

Οι κάλτσες πρέπει να έχουν υποστεί επιτυχή αντισκορική επεξεργασία, σύμφωνα με τις απαιτήσεις του Παραρτήματος "Γ".

2.6.2 Επεξεργασία "SUPERWASH"

Οι κάλτσες πρέπει να έχουν υποστεί επιτυχή επεξεργασία "SUPERWASH".

2.6.3 Αντοχή σε Διάρρηξη

Η αντοχή σε διάρρηξη σε οποιοδήποτε σημείο των καλτσών πρέπει να είναι τουλάχιστον 50 Kg.

2.6.4 Λιπαρές Ουσίες

Οι εκχυλίσιμες με τετραχλωράνθρακα λιπαρές ουσίες οι οποίες προσδιορίζονται σε αντιπροσωπευτικό δείγμα από το ερίονημα, στις υπό εξέταση κάλτσες και εκφραζόμενες επί % σε ξηρό βάρος ερίου, δεν πρέπει να υπερβαίνουν το 1%.

3. ΕΛΕΓΧΟΣ ΠΟΙΟΤΗΤΑΣ ΕΠΙΘΕΩΡΗΣΗ ΚΑΙ ΜΕΘΟΔΟΙ ΔΟΚΙΜΗΣ**3.1 Επίσημα Δείγματα****3.1.1 Επίσημα Δείγματα Υπηρεσίας**

3.1.1.1 Τα επίσημα δείγματα της Υπηρεσίας, τα οποία δίδονται για τη διαδικασία προκηρύξεως διαγωνισμού προμήθειας του υλικού, ισχύουν μόνο για τα χαρακτηριστικά που αναγράφονται στις καρτέλες.

3.1.1.2 Σε περίπτωση που υπάρχουν ασυμφωνίες μεταξύ των επισήμων δειγμάτων και των όρων της προδιαγραφής που δεν διευκρινίζονται αλλού, υπερισχύει η προδιαγραφή.

3.1.1.3 Τα επίσημα δείγματα δεν ισχύουν για τυχόν κακοτεχνίες ή κατασκευαστικές ατέλειες που μπορεί να υπάρχουν σε αυτά.

3.1.2 Προδείγματα Μειοδοτών για Μαζική Παραγωγή (Βιομηχανικό Πρότυπο)

3.1.2.1 Ο προμηθευτής στον οποίο έχει κατακυρωθεί ο διαγωνισμός, πριν προβεί στη μαζική παραγωγή του προϊόντος της σχετικής σύμβασης,

οφείλει να προσκομίσει δύο (2) δείγματα στην επιτροπή παραλαβής, ή στη Δνση που διενεργεί την προμήθεια σε περίπτωση που δεν έχει συγκροτηθεί η επιτροπή αυτή.

3.1.2.2 Η επιτροπή παραλαβής ελέγχει μακροσκοπικά τα δείγματα εάν συμφωνούν με την παρούσα προδιαγραφή.

3.1.2.3 Εφόσον τα δείγματα κριθούν κατάλληλα, ο πρόεδρος της επιτροπής τα επισημοποιεί μόνο για την συγκεκριμένη σύμβαση προμήθειας, ώστε το ένα από αυτά να χρησιμοποιηθεί από τον προμηθευτή ως βιομηχανικό πρότυπο για την έναρξη μαζικής παραγωγής.

3.1.2.4 Σε περίπτωση που τα δείγματα κριθούν ακατάλληλα, ο προμηθευτής κατασκευάζει νέα δείγματα για να εξετασθούν με την ίδια διαδικασία.

3.1.2.5 Η επισημοποίηση των δειγμάτων που θα χρησιμοποιηθούν ως βιομηχανικό πρότυπο από τον πρόεδρο της επιτροπής, δεν απαλλάσσει τον προμηθευτή από την ευθύνη τήρησης όλων των όρων της προδιαγραφής.

3.1.2.6 Από τα εξετασθέντα και τελικά επισημοποιηθέντα δείγματα, το ένα παραμένει στην επιτροπή και το άλλο δίνεται στον προμηθευτή. Τα δύο (2) αυτά δείγματα βαρύνουν τον προμηθευτή.

3.2 ΕΛΕΓΧΟΙ

3.2.1 ΜΑΚΡΟΣΚΟΠΙΚΟΣ ΈΛΕΓΧΟΣ

Η Επιτροπή Ελέγχου και Παραλαβής ανάλογα με το μέγεθος της μερίδας παίρνει τυχαία (10) ζεύγη κάλτσες από διαφορετικά χαρτοκιβώτια συσκευασίας, τα οποία (χαρτοκιβώτια) επιλέγονται με τη διαδικασία της τυχαίας δειγματοληψίας. Οι παραπάνω κάλτσες αποτελούν το δείγμα μακροσκοπικού ελέγχου, τα οποία η Επιτροπή συγκρίνει με την παρούσα Προδιαγραφή καθώς και με το επίσημο δείγμα της Υπηρεσίας.

3.2.2 ΕΡΓΑΣΤΗΡΙΑΚΟΣ ΕΛΕΓΧΟΣ

Η ποσότητα παραδίδεται σε μία μερίδα. Η Επιτροπή Παραλαβής, λαμβάνει έξι (6) δείγματα, αφού τα ελέγξει μακροσκοπικά για τη συμφωνία με την τεχνική προδιαγραφή, θα αποστείλει τα τρία στο Παράρτημα Αθηνών της ΕΒΕΤΑΜ (πρώην ΕΤΑΚΕΙ) (τηλ. 210 9245318 , 210 9243535) για εργαστηριακό έλεγχο, και τα άλλα θα αποτελέσουν τα αντιδείγματα που φυλάσσονται στην Υπηρεσία. Κατά τον εργαστηριακό έλεγχο εξετάζεται μόνο η σύνθεση (παρ. 2.1).

Τα δείγματα - αντιδείγματα και τα έξοδα των εργαστηριακών ελέγχων θα βαρύνουν τον προμηθευτή.

3.3 Έλεγχος Ποιότητας

3.3.1 Έλεγχος Εγκαταστάσεων Κατασκευαστή

Ο κατασκευαστής είναι υποχρεωμένος να γνωστοποιήσει στην Επιτροπή Ελέγχου και Παραλαβής τον χρόνο και τον τρόπο παραγωγής των καλτσών. Η Επιτροπή Ελέγχου έχει το δικαίωμα απρόσκλητα και όποτε και εάν αυτή κρίνει σκόπιμο να επισκεφθεί τις εγκαταστάσεις του κατασκευαστή προκειμένου να διαπιστώσει τον τρόπο κατασκευής των καλτσών και τα χρησιμοποιούμενα υλικά. Η Επιτροπή εάν κρίνει σκόπιμο παίρνει δείγματα των πρώτων υλών που χρησιμοποιούνται προκειμένου να εξετασθεί αν συμφωνούν με τις απαιτήσεις της προδιαγραφής.

3.3.2 Μακροσκοπικός Έλεγχος

Διενεργείται από την Επιτροπή Ελέγχου και Παραλαβής στο δείγμα μακροσκοπικού ελέγχου αφ' ενός μεν ελέγχοντας την ποιότητα εργασίας της κατασκευής, τη συμφωνία της με τους όρους και τα σχέδια της Προδιαγραφής και το επίσημο δείγμα (εφόσον υπάρχει), αφ' ετέρου δε προς εντοπισμό τυχόν ελαττωμάτων σύμφωνα με τον ΠΙΝΑΚΑ Ι. Κατά τον έλεγχο της ποσότητας του δείγματος εάν ο αριθμός των ευρισκομένων ελαττωμάτων της μερίδας είναι μικρότερος ή ίσος προς τον αριθμό αποδοχής (Ac) είκοσι ένα (21) η μερίδα θεωρείται αποδεκτή αλλιώς εάν ο αριθμός των ευρισκομένων ελαττωμάτων είναι μεγαλύτερος ή ίσος προς τον αριθμό απόρριψης (Re) είκοσι δύο (22), η μερίδα απορρίπτεται.

Παραδείγματα

1^ο Εάν κατά τον μακροσκοπικό έλεγχο ενός δείγματος βρεθούν:

α. Τρύπες

β. Στίγματα

γ. Μανταρίσματα, τότε καταγράφονται τρία (3) ελαττώματα

2^ο Εάν τα ίδια ελαττώματα βρεθούν και σε άλλα δείγματα ο αριθμός τους πολλαπλασιάζεται με τον αριθμό των δειγμάτων: δύο κάλτσες που καταγράφηκαν τα ίδια ελαττώματα δίνουν έξι συνολικά ελαττώματα στην μερίδα.

ΠΙΝΑΚΑΣ Ι
ΜΑΚΡΟΣΚΟΠΙΚΑ ΕΛΑΤΤΩΜΑΤΑ ΚΑΛΤΣΩΝ

1	ΚΑΘΑΡΟΤΗΤΑ	1.1 Στίγματα ή κηλίδες μόνιμες από οποιαδήποτε αιτία. 1.2 Στίγματα ή κηλίδες μη μόνιμες (εφόσον δεν καθαρισθούν από τον προμηθευτή).
2	ΕΡΓΑΣΙΕΣ	2.1 Η κατασκευή δεν έχει γίνει σύμφωνα με τους όρους, τα σχέδια της παρούσας προδιαγραφής και το επίσημο δείγμα της Υπηρεσίας (εφόσον έχει δοθεί). 2.2 Οι πρώτες ύλες δεν βρίσκονται σε προβλεπόμενες από την προδιαγραφή θέση, πλήθος, τύπο, μέγεθος και στερεότητα. 2.3 Η ύπαρξη κακοτεχνιών και ελαττωμάτων όπως τρύπες, εξασθενημένα σημεία, παραλείψεις στην κατασκευή των θηλειών του "TERRY" ή κακή κατασκευή αυτών. 2.4 Κακό φινίρισμα (σκληρότητα στην αφή)
3	ΕΛΑΤΤΩΜΑΤΑ ΚΑΙ ΖΗΜΙΕΣ ΥΛΙΚΟΥ	3.1 Τρύπες, μανταρίσματα, σπάσιμο κλωστών, κόμβοι, τσιμπήματα (στράβωμα ή φθορά κεφαλής βελόνας). 3.2 Κάθετες γραμμές (από σπάσιμο βελονών), οριζόντιες γραμμές (μπάρες) από κακή λειτουργία των πλεκτομηχανών (φθαρμένες πλατίνες – τρίγωνα) ή από το νήμα (διαφορετικές παρτίδες). 3.3 Ανομοιομορφία πλέξης, ανεπαρκής ελαστικότητα (το πλεκτό σακουλιάζει μετά από τάνυση κατά πλάτος).
4	ΧΡΩΜΑΤΙΣΜΟΣ	4.1 Ο χρωματισμός δεν είναι ο προβλεπόμενος. 4.2 Διαφορά χρωματισμού από τεμάχιο σε τεμάχιο.
5	ΔΙΑΣΤΑΣΕΙΣ	Μειωμένες διαστάσεις καλτσών πέραν του 2%
6	ΕΠΙΣΗΜΑΝΣΕΙΣ	6.1 Αναγράφονται λάθος επισημάνσεις ή δεν είναι γραμμένες με ανεξίτηλο τρόπο.

4. ΔΙΑΦΟΡΑ

4.1 Συσσκευασία

4.1.1 Οι κάλτσες κάθε ζεύγους πρέπει να συμφωνούν μεταξύ τους, σε ό,τι αφορά τις διαστάσεις τους και να συνδέονται μεταξύ τους κατά τρόπο που ακολουθείται στο εμπόριο, με την πλέξη των θηλειών (TERRY) προς τα μέσα. **Δέκα (10) ζεύγη** του ίδιου μεγέθους προσδένονται κατάλληλα σε δύο σημεία και ακολούθως συσκευάζονται σε διαφανή πλαστική σακούλα.

4.1.2 **Είκοσι (20)** από τα πιο πάνω δέματα (σύνολο **200 ζεύγη**) συσκευάζονται σε πεντάφυλλο χαρτοκιβώτιο καταλλήλων διαστάσεων, τα οποία πρέπει να ικανοποιούν τις απαιτήσεις που καθορίζονται στο Παράρτημα "Ε".

4.1.3 Κάθε χαρτοκιβώτιο συσκευασίας φέρει εξωτερικά ταινία (τσέρκι) μεταλλική ή πλαστική, μία κατά τον διαμήκη άξονα και δύο κατά τον εγκάρσιο άξονα.

4.2 Επισημάνσεις

4.2.1 Μέσα στη διαφανή σακούλα συσκευασίας των δέκα (10) ζευγών, τοποθετείται μικρό κομμάτι χαρτί καταλλήλων διαστάσεων στο οποίο αναγράφονται:

ΠΡΟΣΟΧΗ

α. Οι κάλτσες αυτές έχουν υποστεί **ΑΝΤΙΣΚΟΡΙΚΗ ΕΠΕΞΕΡΓΑΣΙΑ**. Δεν απαιτείται ναφθαλίνωση.

β. Οι κάλτσες αυτές έχουν υποστεί **ΕΠΕΞΕΡΓΑΣΙΑ SUPERWASH** και δεν μαζεύουν στο πλύσιμο. Μπορούν να πλυθούν με ζεστό νερό και απορρυπαντικό ή σαπούνι.

4.2.2 Στο κάτω μέρος (πατούσα) και στην εξωτερική όψη σε μία από τις δύο κάλτσες του ζεύγους των καλτσών τοποθετούνται με σιδηρότυπο τα ακόλουθα στοιχεία με λευκά γράμματα:



4.2.3 Στην εξωτερική όψη κάθε χαρτοκιβωτίου και επί της μεγαλύτερης πλευράς που δε φέρει άλλες επισημάνσεις, πρέπει να εκτυπώνονται με ανεξίτηλο τρόπο τα παρακάτω στοιχεία:

ΕΛΛΗΝΙΚΗ ΑΣΤΥΝΟΜΙΑ	
ΚΑΛΤΣΕΣ "DERBY - TERRY" M-72 SUPERWASH-ΑΝΤΙΣΚΟΡΙΚΕΣ	
ΑΡΙΘΜΟΣ	ΟΝΟΜΑΣΤΙΚΟΥ
.....	
ΚΑΤΑΣΚΕΥΑΣΤΗΣ	
.....	
ΑΡΙΘΜΟΣ ΚΑΙ ΗΜΕΡΟΜΗΝΙΑ ΣΥΜΒΑΣΗΣ
ΜΕΓΕΘΟΣ	
.....	
ΠΟΣΟΤΗΤΑ	
.....	

4.3 Τόπος Παράδοσης

Στις αποθήκες της Ελληνικής Αστυνομίας (Αμυδαλέζα-Αχαρνών-Αττικής).

4.4 Χρόνος Παράδοσης

Εντός δύο (2) μηνών από την υπογραφή της σύμβασης.

5. ΟΡΙΣΜΟΙ, ΣΥΝΤΜΗΣΕΙΣ ΚΑΙ ΣΥΜΒΟΛΑ

m μέτρα

cm εκατοστά

mm χιλιοστά

m² τετραγωνικά μέτρα

g γραμμάρια

kg χιλιόγραμμα

Nm Μετρικός αριθμός (τίτλος) εριονήματος

Stretch Type Τύπος νάιλον νήματος υψηλής ελαστικότητας
Kp (κιλοπόντ) Μονάδα δύναμης [1 kp είναι το βάρος σώματος μάζας ενός (1)
χιλιόγραμμου (kg)].

ΠΑΡΑΡΤΗΜΑ "Α"

Σχεδιάγραμμα Κάλτσας «DERBY - TERRY» Μ- 72

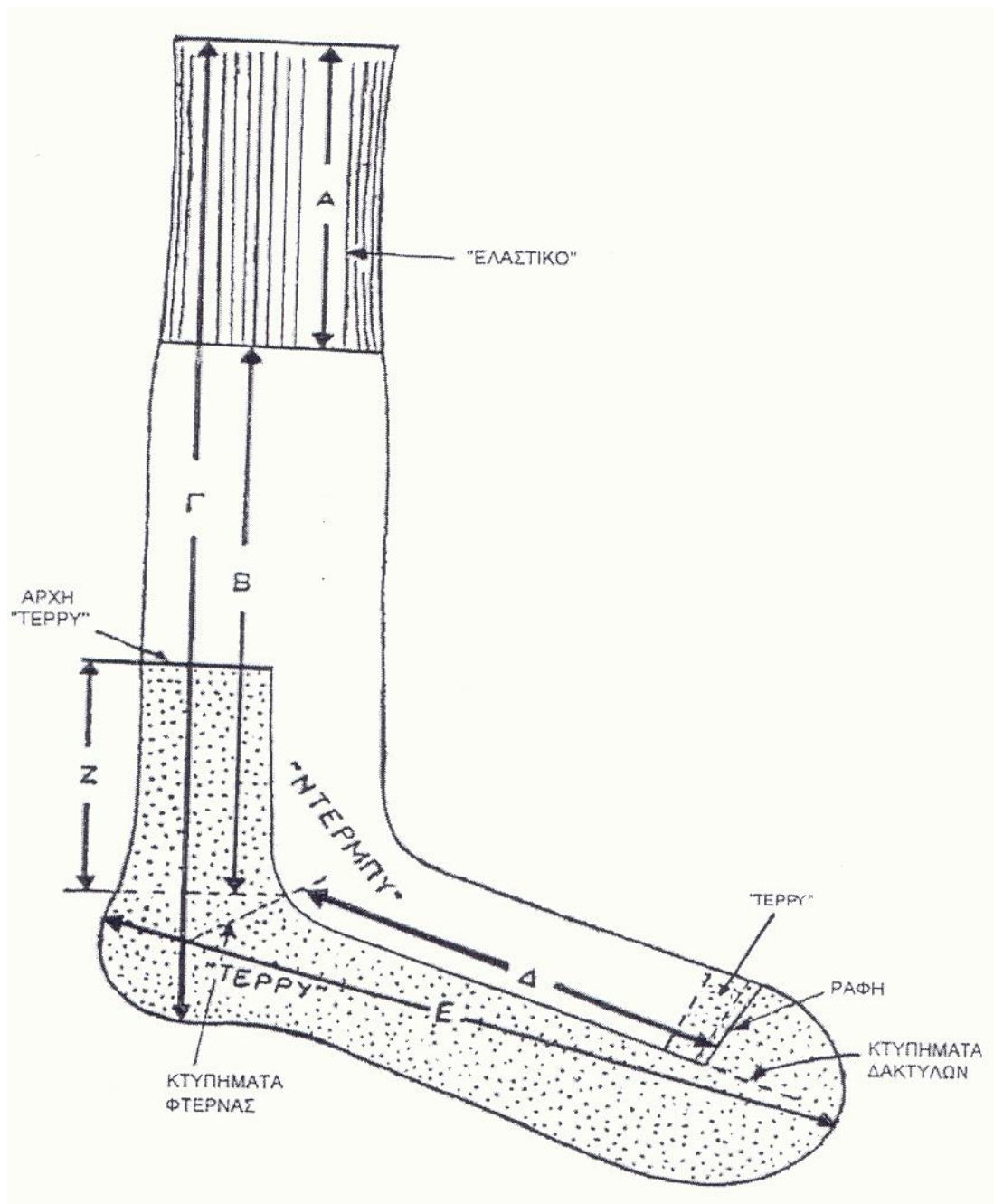

ΠΑΡΑΡΤΗΜΑ "Β"**Μεγέθη - Διαστάσεις - Βάρη - Ποσοστά**

Χαρακτηριστικό	Σχήμα 1	Μεγέθη				Ανοχές
		10 ^{1/2}	11	11 ^{1/2}	12	
<u>Ελαστικό</u>						
Αριθμός Σειρών (Σ1)	A	74	74	74	74	Ελάχ.
Μήκος (εκατοστά)	A	10	10	10	10	Ελάχ.
Ελαστικά Νήματα	-	70	70	70	70	-
<u>Κορμός</u>						
Αριθμός Σειρών (Σ2)	B	145	145	145	145	Ελάχ.
Μήκος (εκατοστά)	Γ	35	35	35	35	Ελάχ.
Αριθμός Βελόνων Κυλίνδρου	-	116 – 124				
<u>Πέλημα</u>						
Αριθμός Σειρών (Σ3)	Δ	128	134	140	144	Ελάχ.
Μήκος (εκατοστά)	E	28	29	30	31	Ελάχ.
<u>Τέρρυ πάνω από Φτέρνα</u>						
Αριθμός Σειρών (Σ4)	Z	40	40	40	40	Ελάχ.
Μήκος (εκατοστά)	Z	5	5	5	5	Ελάχ.
<u>Πλάτος</u>						
Αριθμός Βελονών		1/2 Συνολικού Αριθμού				
Βελόνες Κτυπήματος Φτέρας και Δακτύλων ανά Πλευρά		11	11	11	11	Ελάχ.
Βάρος ζεύγους (γραμ)		80	81	82	83	Ελάχ.
ΠΟΣΟΣΤΑ %		5	40	42	13	

ΣΗΜΕΙΩΣΕΙΣ :

(Σ1): Προσμετρώνται και οι προβλεπόμενες στην παράγραφο 2.2.2 τέσσερις (4) σειρές σαν ούγια.

(Σ2): Εδώ μετρούνται οι σειρές από την αρχή της πλέξης "Ντέρμπυ" μέχρι την πρώτη βελόνα από τα κτυπήματα της φτέρας.

(Σ3): Μετρούνται οι σειρές μεταξύ της πρώτης βελόνας των κτυπημάτων της φτέρας και της πρώτης βελόνας των κτυπημάτων των δακτύλων.

(Σ4): Μετρούνται οι σειρές από την αρχή του "Τέρρυ" πάνω στον κορμό μέχρι την πρώτη βελόνα των κτυπημάτων της φτέρας.

ΠΑΡΑΡΤΗΜΑ "Γ"**Ειδικές Απαιτήσεις Για Αντισκορική Επεξεργασία Καλτσών**

Οι συμμετέχοντες στο Διαγωνισμό υποχρεούνται μαζί με την τεχνική τους προσφορά να προσκομίσουν, **επί ποινή αποκλεισμού**, Υπεύθυνη Δήλωση στην οποία να δηλώνει ότι τα υπό προμήθεια είδη θα έχουν υποστεί την αντισκορική επεξεργασία κατά την βαφή της πρώτης ύλης, ώστε να γίνουν ανθεκτικές στον σκόρο. Οι ουσίες που χρησιμοποιούνται και τα αντίστοιχα ποσοστά τους (% vol/wt για υγρές ουσίες και % wt/wt για στερεές ουσίες) φαίνονται στον παρακάτω Πίνακα. Η Υπηρεσία μετά την υπογραφή της Σύμβασης διατηρεί το δικαίωμα, όπου και όταν κριθεί αναγκαίο, να ζητήσει να προσκομιστούν δικαιολογητικά τεκμηρίωσης ή να διενεργηθούν εργαστηριακές δοκιμές

Το ελάχιστο όριο (min) αντισκορικής ουσίας είναι η **βασική απαίτηση**.

ΠΙΝΑΚΑΣ
ΑΝΤΙΣΚΟΡΙΚΩΝ ΟΥΣΙΩΝ – ΠΟΣΟΣΤΑ

Α/Α	ΑΝΤΙΣΚΟΡΙΚΕΣ ΟΥΣΙΕΣ	ΠΟΣΟΣΤΟ
		% (vol/wt ή wt/wt) min
1	Antitarma NTC	0,050
2	Antitarma NTC/60	0,084
3	Bematin 987	0,050
4	Berlintarm	0,043
5	Edolan ETS	0,029
6	Eulan ETS-01	0,035
7	Eulan HFC	0,400
8	Eulan HFL	1,600
9	Eulan SPA-01	0,035
10	Eulan WBP-01	0,035
11	Fermentol 2000	0,035
12	JF-86	0,060
13	Konservan P10	0,035
14	Lixawin MIP	0,035
15	Meythrin A	0,035
16	Mitin AL-01	0,055
17	Mitin FF (HC)	0,400
18	Mitin FF Liquid	0,970
19	Molantin SP	0,035
20	Mystox CMP	0,029
21	Prodotto 387 Y7	0,035
22	Nymcide TE	0,035
23	Perigen	0,029
24	Pythrin WB	0,034

ΠΑΡΑΡΤΗΜΑ "Δ"**Συμμόρφωση με τις απαιτήσεις της R.E.A.C.H.**

Οι συμμετέχοντες στο Διαγωνισμό υποχρεούνται μαζί με την τεχνική τους προσφορά να προσκομίσουν, **επί ποινή αποκλεισμού**, Υπεύθυνη Δήλωση στην οποία να δηλώνει ότι τα υπό προμήθεια είδη θα συμμορφώνονται με τις απαιτήσεις του Κανονισμού ΕΚ 1907/2006 - R.E.A.C.H. (Registration, Evaluation and Authorization of Chemicals) της Ευρωπαϊκής Ένωσης, όπως τροποποιήθηκε και ισχύει. Η δήλωση αυτή αφορά τα παρασκευάσματα καθώς και όλα τα αντικείμενα τα οποία περιέχουν χημικές ουσίες στη σύσταση τους ή στα οποία έχουν εφαρμοστεί χημικές ουσίες και παρασκευάσματα κατά την παραγωγή τους. Στις ανωτέρω χημικές ουσίες συμπεριλαμβάνονται και τα αζωχρώματα. Η Υπηρεσία μετά την υπογραφή της Σύμβασης διατηρεί το δικαίωμα, όπου και όταν κριθεί αναγκαίο, να ζητήσει να προσκομιστούν δικαιολογητικά τεκμηρίωσης ή να διενεργηθούν εργαστηριακές δοκιμές.

ΠΑΡΑΡΤΗΜΑ "Ε"**ΕΙΔΙΚΕΣ ΑΠΑΙΤΗΣΕΙΣ ΓΙΑ
ΧΑΡΤΟΚΙΒΩΤΙΑ ΣΥΣΚΕΥΑΣΙΑΣ ΥΛΙΚΩΝ (ΠΕΝΤΑΦΥΛΛΑ)****1. Γενικές Απαιτήσεις**

Τα χαρτοκιβώτια πρέπει να είναι αρίστης ποιότητας και κατασκευής. Κατασκευάζονται από πεντάφυλλο χαρτόνι σε σχήμα ορθογωνίου παραλληλεπιπέδου.

Τα χαρτοκιβώτια συνδέονται κατά τη μία από τις τέσσερις κατακόρυφες ακμές του παραλληλεπιπέδου με σιδερένιους συνδετήρες πάχους **2 mm** και μήκους **14 mm** και σε πυκνότητα ενός συνδετήρα ανά **3 έως 4 cm μήκους**.

Εναλλακτικά μπορεί να χρησιμοποιηθεί στην κατασκευή τους τεχνική συγκόλλησης με τη χρήση της κατάλληλης κόλλας ώστε να έχουν την αντοχή που απαιτείται στην παράγραφο 2.2.

Το χρησιμοποιούμενο χαρτόνι θα πρέπει να έχει παρασκευαστεί κατά τρόπο ώστε τα εσωτερικά του τρία (3) φύλλα να είναι εμποτισμένα με παραφίνη δια της μεθόδου του ψεκασμού.

2. Ειδικές Απαιτήσεις

2.1 Βάρος ελάχιστο: **820 g/m²**.

2.2 Αντοχή στην διάρρηξη στη συσκευή MULLEN - TESTER (διάμετρος μεμβράνης **3 cm**), ελάχιστο: **200 lb/in²** (14.06 Kg/cm²).

Αθήνα 21 Φεβρουαρίου 2020

Η ΕΠΙΤΡΟΠΗ

Ο ΠΡΟΕΔΡΟΣ

ΚΑΡΑΓΕΩΡΓΟΣ Ανδρέας
Αστυνομικός Υποδ/ντής

ΤΑ ΜΕΛΗ

1. ΓΡΑΙΚΙΩΤΗΣ Αριστομένης
Δ.Ε./ΤΕΧΝ
2. ΝΙΚΟΛΑΚΟΠΟΥΛΟΣ Βασίλειος
Υπαστυνόμος Α'(Ε.Κ.)

Για την αντιγραφή
Αθήνα αυθημερόν, Για το Τμήμα
Τεχνικών
Προδιαγραφών/Δ/νση
Προμηθειών/Α.Ε.Α.

ΜΑΡΓΑΡΙΤΗΣ Ανδρέας
Π.Υ./Τ.Ε.

Ψηφιακά υπογεγραμμένο από ANDREAS
MARGARITIS
Ημερομηνία: 2020.02.28 10:51:53 EET

Αθήνα 26 Φεβρουαρίου 2020

ΕΓΚΡΙΝΕΤΑΙ

Ο Αναπλ. Προϊστάμενος Κλάδου
Διαχειριστικής-Τεχνικής Υποστήριξης
και Πληροφορικής
Αντώνιος ΣΑΡΑΝΤΙΔΗΣ
Ταξίαρχος



ΕΛΛΗΝΙΚΗ ΔΗΜΟΚΡΑΤΙΑ
ΥΠΟΥΡΓΕΙΟ ΠΡΟΣΤΑΣΙΑΣ ΤΟΥ ΠΟΛΙΤΗ
ΑΡΧΗΓΕΙΟ ΕΛΛΗΝΙΚΗΣ ΑΣΤΥΝΟΜΙΑΣ
Επιτροπή Κατάρτισης Τεχνικών
Προδιαγραφών – Αξιολόγησης Τεχνικών
Προσφορών για την προμήθεια
προβλεπόμενων ατομικών εφοδίων και
λοιπών ειδών για την κάλυψη των
αναγκών των συνοριακών φυλάκων

ΤΕΧΝΙΚΕΣ ΠΡΟΔΙΑΓΡΑΦΕΣ
ΚΑΛΤΣΩΝ ΒΑΜΒΑΚΕΡΩΝ

1. ΠΡΟΟΡΙΣΜΟΣ:

Κάλυψη αναγκών Προσωπικού της Ελληνικής Αστυνομίας.

2. ΑΠΑΙΤΗΣΕΙΣ:

Η κατασκευή των καλτσών πρέπει να είναι επιμελημένη και να γίνεται με την χρησιμοποίηση των πλέον κατάλληλων πρώτων υλών και μεθόδων ώστε να καλύπτονται πλήρως οι τεχνικές απαιτήσεις της προδιαγραφής.

3. ΤΕΧΝΙΚΑ ΧΑΡΑΚΤΗΡΙΣΤΙΚΑ:

Περιγραφή	Απαιτήσεις	Μέθοδος Ελέγχου	Όρια Ανοχής
1. Σύνθεση (Κορμός & Πέλμα) [%]	80% Βαμβάκι / 18% Πολυεστέρας / 2% Ελασάν	Κανονισμός Αρ. 1007/2011 ΕΚ	± 3

Ιδιότητες κατά τη χρήση (Καθαρισμός)

Περιγραφή	Ελάχιστη Απαίτηση	Μέθοδος Ελέγχου
2. Αλλαγή διαστάσεων στο πλύσιμο 40°C [%]		
	Μήκος πέλματος	± 6
	Πλάτος Ελαστικού	± 4
		EN 25077 / ISO 6330

Λοιπές Απαιτήσεις

Περιγραφή	Απαίτηση	Μέθοδος Ελέγχου
3. Χρωματισμός.	Μαύρο	Οπτικά

Λοιπές Απαιτήσεις**Συμμόρφωση με τις απαιτήσεις της R.E.A.C.H.**

Οι συμμετέχοντες στο Διαγωνισμό υποχρεούνται μαζί με την τεχνική τους προσφορά να προσκομίσουν, **επί ποινή αποκλεισμού**, Υπεύθυνη Δήλωση στην οποία να δηλώνει ότι τα υπό προμήθεια είδη θα συμμορφώνονται με τις απαιτήσεις του Κανονισμού ΕΚ 1907/2006 - R.E.A.C.H. (Registration, Evaluation and Authorization of Chemicals) της Ευρωπαϊκής Ένωσης, όπως τροποποιήθηκε και ισχύει. Η δήλωση αυτή αφορά τα

4. παρασκευάσματα καθώς και όλα τα αντικείμενα τα οποία περιέχουν χημικές ουσίες στη σύστασή τους ή στα οποία έχουν εφαρμοστεί χημικές ουσίες και παρασκευάσματα κατά την παραγωγή τους. Στις ανωτέρω χημικές ουσίες συμπεριλαμβάνονται και τα αζωχρώματα. Η Υπηρεσία μετά την υπογραφή της Σύμβασης διατηρεί το δικαίωμα, όπου και όταν κριθεί αναγκαίο, να ζητήσει να προσκομιστούν δικαιολογητικά τεκμηρίωσης ή να διενεργηθούν εργαστηριακές δοκιμές.

Μέγεθος	36-39	40-43	44-46
Βάρος (ανά ζεύγος) [gr]	40	44	48

4. ΜΑΚΡΟΣΚΟΠΙΚΟΣ ΕΛΕΓΧΟΣ

Γίνεται από την Επιτροπή Παραλαβής, η οποία με βάση την προδιαγραφή εξετάζει τουλάχιστον το 10% από κάθε μερίδα και ελέγχει τα παρακάτω :

- α. Το χρωματισμό.
- β. Τα μεγέθη
- δ. Η πλέξη γενικά, αν αυτή συμφωνεί με τους κανόνες της τέχνης, είναι επιμελημένη και άρτια.
- ε. Την συσκευασία και τις επισημάνσεις.

5. ΕΡΓΑΣΤΗΡΙΑΚΟΣ ΕΛΕΓΧΟΣ

Η ποσότητα παραδίδεται σε μία μερίδα. Η Επιτροπή Παραλαβής, λαμβάνει έξι (6) δείγματα, αφού τα ελέγξει μακροσκοπικά για τη συμφωνία με την τεχνική προδιαγραφή, θα αποστείλει τα τρία στο Παράρτημα Αθηνών της ΕΒΕΤΑΜ (πρώην ΕΤΑΚΕΙ) (τηλ. 210 9245318 , 210 9243535) για εργαστηριακό έλεγχο, και τα άλλα θα αποτελέσουν τα αντιδείγματα που φυλάσσονται στην Υπηρεσία. Κατά τον εργαστηριακό έλεγχο εξετάζεται μόνο η σύνθεση (παρ. 3.1).

Τα δείγματα - αντιδείγματα και τα έξοδα των εργαστηριακών ελέγχων θα βαρύνουν τον προμηθευτή.

6. ΛΟΙΠΟΙ ΟΡΟΙ :

6.1. Το είδος να είναι κατάλληλα διπλωμένο, να συσκευάζεται σε διάφανη νάιλον σακούλα, που είναι κλεισμένη και πάνω στην οποία αναγράφεται το μέγεθός του.

6.2. Σε κάθε μέγεθος να είναι τυπωμένο εξωτερικά του πέλματος το (No).

Ανά εκατό (100) να είναι τοποθετημένα σε ισχυρά χαρτοκιβώτια, επί των οποίων στο εξωτερικό μέρος θα αναγράφονται :

Ονομασία είδους

ΠΡΟΜΗΘΕΥΤΗΣ :

ΣΥΜΒΑΣΗ :

ΜΕΓΕΘΟΣ :

ΠΟΣΟΤΗΤΑ :

6.3. Χρόνος- Τόπος παράδοσης : Εντός δύο (2) μηνών από την υπογραφή της σύμβασης στις αποθήκες της Ελληνικής Αστυνομίας

ΠΙΝΑΚΑΣ 1
ΜΕΓΕΘΗ – ΔΙΑΣΤΑΣΕΙΣ - ΠΟΣΟΤΗΤΑ

	Σχέδιο	Μεγέθη			Ανοχή σε χιλιοστά
		36-40	40-43	44-46	
Ολικό μήκος κορμού (σε χιλιοστά)	A	210	240	255	±5
Μήκος ελαστικού (σε χιλιοστά)	B	35	45	45	
Ολικό μήκος πέλματος (σε χιλιοστά)	Γ	235	255	275	
Ποσότητα (ζεύγη)					

ΣΗΜΕΙΩΣΗ : Η Υπηρεσία θα καθορίσει τα ποσοστά μεγεθών και τις διαστάσεις κατά την υπογραφή της Σύμβασης.

ΕΝΔΕΙΚΤΙΚΟ ΣΧΕΔΙΟ

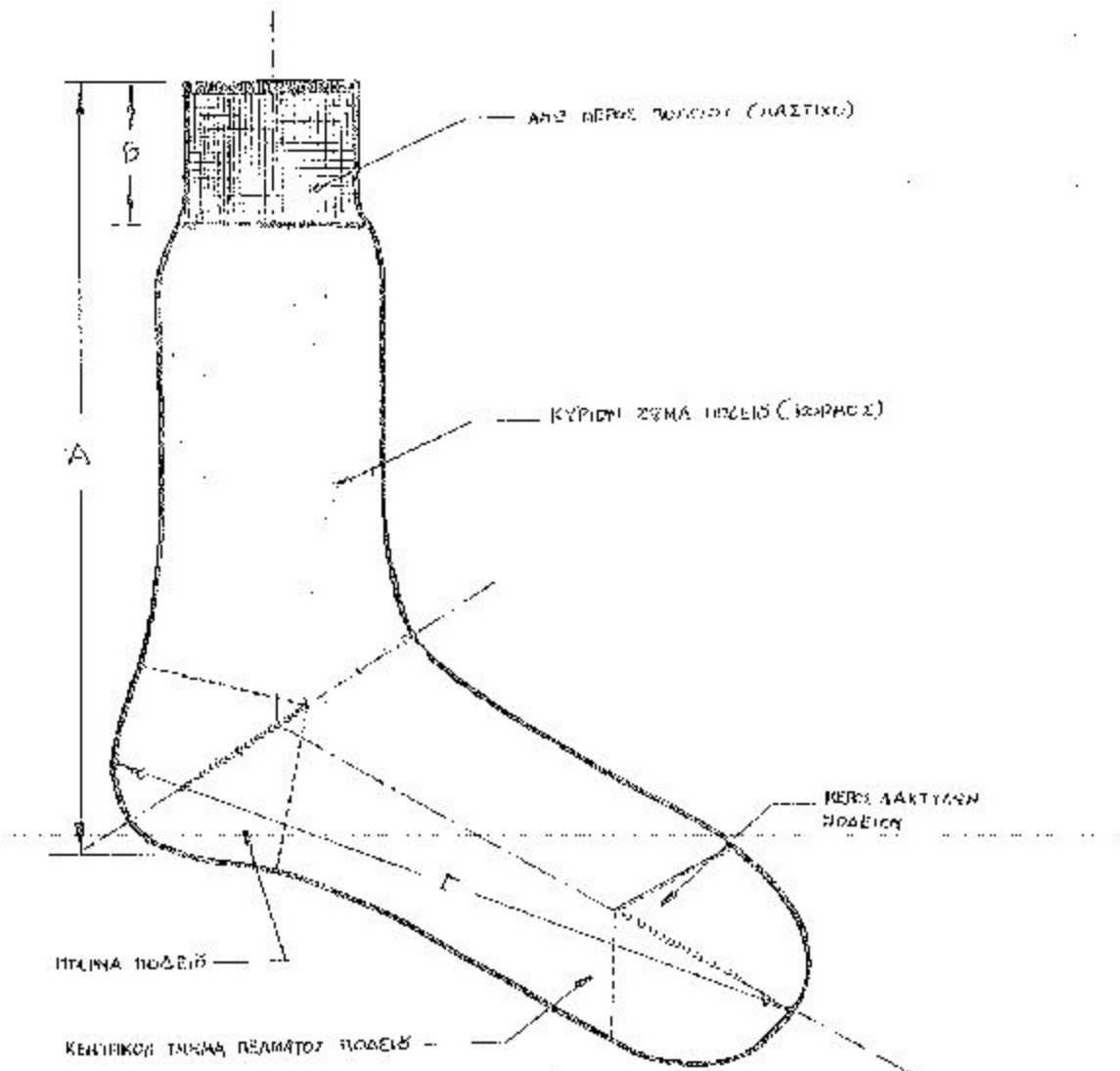

Π Ι Ν Α Κ : ΥΠΟΛΟΓΙΣΜΟΣ ΑΝΟΜΩΝ ΚΑΙ ΕΚΠΤΩΣΕΩΝ ΛΟΓΩ ΕΚΤΡΟΠΩΝ ΕΡΓΑΣΤΗΡΙΑΚΟΥ ΕΛΕΓΧΟΥ

ΒΑΡΟΣ (Γραμ./Μ ³ ή Γραμ./τεμάχιο) Για τα κάτωθι είδη :	ΒΑΡΟΣ (Γραμ./τεμάχιο) Για τα κάτωθι :	ΑΝΤΟΧΗ ΚΑΙ ΕΠΙΜΗΚΙΝΣΗ (Σε % άνω/κάτω)	ΨΥΚΝΟΤΗΣ (Προκαθορισμένος όριθ. θρηλατών)	ΣΥΣΤΩΛΗ (Σε % άνω/κάτω)	ΔΙΑΣΤΩΛΗ (Σε % άνω/κάτω)
Φυκώλες κοινές βαμβοκαυρές και μαλ- λοβαμβοκαυρές-θήλυτες, σίλιν, περι- σκέλιδες στολών έννοιας έν. βάλυβα- κος-πουλόβερ-καμωδέιτε.	Ποδεία - Χειρόκιτι ΜΕΣΟΣ ΟΡΟΣ	Κατά μήκος και Κατά πλάτος ΕΛΑΧΙΣΤΟ	Κατά μήκος και Κατά πλάτος (Σε θρηλαξάνά άκατοστέ)	Κατά μήκος και Κατά πλάτος ΜΕΓΙΣΤΟ	Κατά μήκος και Κατά πλάτος ΑΠΟ ΤΟ 0
% 'Ανοχή%	% 'Εκπτώσας	% 'Ανοχή%	% 'Ανοχή%	% 'Ανοχή%	% 'Ανοχή%
+ 1% έως + 40% έως - 10% έως - 5% - 6%	— — — — —	— — — — —	— — — — —	+ 1% + 2% + 1,5% 3 %	- 1% - 2% 1,5% 3 %
% 'Ανοχή%	% 'Εκπτώσας	% 'Ανοχή%	% 'Ανοχή%	% 'Ανοχή%	% 'Ανοχή%
+ 1% + 40% - 10% - 5% - 6%	— — — — —	— — — — —	— — — — —	+ 1% + 2% + 1,5% 3 %	- 1% - 2% 1,5% 3 %

Π α ρ α τ η ρ ή σ ε ι ς

Ἡ ἐπιτροπή παραλαβῆς, ἔταν διαπιστώσει ἐλαττώματα αἰσθητά διὰ τοῦ γυμνοῦ ὀφθαλμοῦ ποὺ ἔχουν σὰν συνέπεια τὴν κακὴ ἐμφάνιση τοῦ εἴδους, σὲ συνάρτηση πάντα μὲ τὴν χρῆση του καὶ τὸ μέγεθος τοῦ ἐλαττώματος αὐτοῦ, δύναται νὰ ἀπορρίψει τὴν μερίδα αὐτή.

Γιὰ λοιπὰ ἐλαττώματα ποὺ δὲν ἐπιρεάζουν δυσμενῶς τὸ εἶδος στὴν χρῆση του καὶ δὲν παρουσιάζουν αἰσθητὸς διὰ τοῦ γυμνοῦ ὀφθαλμοῦ κακοτεχνίες στὴν ὅλη ἐμφάνιση τοῦ εἴδους, ἡ ἐπιτροπή δύναται νὰ ἐπιβάλλει ποσοστὸ ἐκπτώσεως μέχρι 5% ἐκτὸς ἐὰν ἄλλως ἀναφέρεται στὶς τεχνικὲς προδιαγραφές.

Ἡ ἐπιτροπή παραλαβῆς ἐλέγχει τὸ 5% ἀπὸ κάθε μερίδα. Ἀνάλογα μὲ τὶς κατωτέρω περιπτώσεις παραλαμβάνει τὸ εἶδος μὲ ἐκπτώση ἢ τὸ ἀπορρίπτει.

α) Ἐὰν ἀπὸ τὴν ποσότητα τῶν ἐλεγχομένων τεμαχίων εὑρεθοῦν τεμάχια ἐλαττωματικὰ ἄνω τοῦ 10% σὲ κύρια καὶ δευτερεύοντα ἐλαττώματα τότε ἡ μερὶς ἀπορρίπτεται.

β) Ἐὰν τὸ σύνολο τῶν ἐλαττωματικῶν τεμαχίων εἶναι 10%, παραλαμβάνονται μὲ ἐκπτώση 5% (Ἀνώτατο ὄριο ἐκπτώσεως).

γ) Ἐὰν τὸ σύνολο τῶν ἐλαττωματικῶν τεμαχίων εἶναι κάτω τοῦ 10%, τὸ ποσοστὸ τῆς ἐκπτώσεως ὑπολογίζεται ἀπὸ τὴν ἐπιτροπὴ παραλαβῆς.

Αθήνα 21 Φεβρουαρίου
2020

Αθήνα 26
Φεβρουαρίου 2020

Η ΕΠΙΤΡΟΠΗ

ΕΓΚΡΙΝΕΤΑΙ

Ο ΠΡΟΕΔΡΟΣ

Ο Αναπλ.
Προϊστάμενος Κλάδου
Διαχειριστικής-
Τεχνικής Υποστήριξης
και Πληροφορικής

ΚΑΡΑΓΕΩΡΓΟΣ Ανδρέας

Αντώνιος
ΣΑΡΑΝΤΙΔΗΣ

Αστυνομικός Υποδ/ντής

Ταξίαρχος

ΤΑ ΜΕΛΗ

1. ΓΡΑΙΚΙΩΤΗΣ

Αριστομένης

Δ.Ε./ΤΕΧΝ

2. ΝΙΚΟΛΑΚΟΠΟΥΛΟΣ

Βασίλειος

Υπαστυνόμος Α΄(Ε.Κ.)

Για την αντιγραφή
Αθήνα αυθημερόν, Για το
Τμήμα Τεχνικών
Προδιαγραφών/Δ/νση
Προμηθειών/Α.Ε.Α.

ΜΑΡΓΑΡΙΤΗΣ Ανδρέας
Π.Υ./Τ.Ε.

Ψηφιακά υπογεγραμμένο από ANDREAS MARGARITIS
Ημερομηνία: 2020.02.28 11:05:15 EET



ΕΛΛΗΝΙΚΗ ΔΗΜΟΚΡΑΤΙΑ
ΥΠΟΥΡΓΕΙΟ ΠΡΟΣΤΑΣΙΑΣ ΤΟΥ ΠΟΛΙΤΗ
ΑΡΧΗΓΕΙΟ ΕΛΛΗΝΙΚΗΣ ΑΣΤΥΝΟΜΙΑΣ
Επιτροπή Κατάρτισης Τεχνικών
Προδιαγραφών – Αξιολόγησης Τεχνικών
Προσφορών για την προμήθεια
προβλεπόμενων ατομικών εφοδίων και
λοιπών ειδών για την κάλυψη των αναγκών
των συνοριακών φυλάκων

ΤΕΧΝΙΚΕΣ ΠΡΟΔΙΑΓΡΑΦΕΣ

ΧΕΙΡΟΚΤΙΩΝ ΙΣΟΘΕΡΜΙΚΩΝ ΧΡΩΜΑΤΟΣ ΜΑΥΡΟΥ

1. ΠΡΟΟΡΙΣΜΟΣ :

Κάλυψη αναγκών Ελληνικής Αστυνομίας.

2. ΤΕΧΝΙΚΑ ΧΑΡΑΚΤΗΡΙΣΤΙΚΑ :

- Να είναι αντιανεμικά.
- Το εξωτερικό των γαντιών να είναι κατασκευασμένο από συνθετικό ύφασμα 94% Πολυεστέρα και 6% Ελασταν. Εσωτερικά τα γάντια να είναι επενδυμένα με συνθετικό ύφασμα τύπου “fleece” (Σύνθεση 100% Πολυεστέρας) για καλύτερη θερμομόνωση.
- Να είναι αδιάβροχα (10.000mm) και διαπνέοντα (5.000g/m²/24h).
- Επιθυμητό είναι ο αντίχειρας και ο δείκτης να φέρουν κατάλληλη επένδυση για χρήση σε οθόνες touch screen.
- Εσωτερικά στην περιοχή της παλάμης να υπάρχει ενίσχυση από κατάλληλο υλικό το οποίο να εξασφαλίζει και αντιολισθητικές ιδιότητες.
- Να διαθέτουν συνδετικούς κρίκους ασφαλείας για την ανάρτησή τους.
- Στην εσωτερική επένδυση και στο επάνω μέρος αυτής να φέρει ραμμένο μικρό ύφασμα με την ένδειξη του μεγέθους του κάθε γαντιού.

3. ΧΡΩΜΑΤΙΣΜΟΣ :

Τα γάντια να είναι χρώματος μαύρου.

4. ΣΥΣΚΕΥΑΣΙΑ :

4.1 Τα γάντια να παραδίδονται ανά ζεύγος εντός φακέλλου (σελοφάν), σε ισχυρά χαρτόκουτα ανά (50) ζεύγη, στα οποία να αναγράφεται και το μέγεθος.

4.2 Συσκευάζονται σε πεντάφυλλο χαρτοκιβώτιο καταλλήλων διαστάσεων, τα οποία πρέπει να ικανοποιούν τις απαιτήσεις που καθορίζονται στο Παράρτημα Α΄.

4.3 Κάθε χαρτοκιβώτιο συσκευασίας φέρει εξωτερικά ταινία (τσέρκι) μεταλλική ή πλαστική, μία κατά τον διαμήκη άξονα και δύο κατά τον εγκάρσιο άξονα.

Επισημάνσεις

Στην εξωτερική όψη κάθε χαρτοκιβωτίου και επί της μεγαλύτερης πλευράς που δε φέρει άλλες επισημάνσεις, πρέπει να εκτυπώνονται με ανεξίτηλο τρόπο τα παρακάτω στοιχεία:

ΕΛΛΗΝΙΚΗ ΑΣΤΥΝΟΜΙΑ <u>ΧΕΙΡΟΚΤΙΑ ΙΣΟΘΕΡΜΙΚΑ ΧΡΩΜΑΤΟΣ ΜΑΥΡΟΥ</u>	
I	
ΑΡΙΘΜΟΣ ΟΝΟΜΑΣΤΙΚΟΥ
ΚΑΤΑΣΚΕΥΑΣΤΗΣ
ΑΡΙΘΜΟΣ ΚΑΙ ΗΜΕΡΟΜΗΝΙΑ ΣΥΜΒΑΣΗΣ
ΜΕΓΕΘΟΣ
ΠΟΣΟΤΗΤΑ

5. ΜΕΓΕΘΗ :

Ποσοστιαία αναλογία μεγεθών ως κάτωθι:

ΝΟΥΜΕΡΑ	ΠΟΣΟΣΤΑ
S	
M	
L	
XL	
XXL	
3XL	
ΣΥΝΟΛΟ	

Η ποσοστιαία αναλογία των μεγεθών θα καθοριστεί κατά την υπογραφή της σύμβασης.

6. ΠΑΡΑΛΑΒΗ

Η Επιτροπή παραλαβής, κατά την οριστική παραλαβή των γαντιών, είναι υποχρεωμένη να κάνει μακροσκοπικό έλεγχο στο 10% της ποσότητας για το άρτιο της κατασκευής και τη συμφωνία με την τεχνική προδιαγραφή.

Κανονισμός R.E.A.Ch.

Οι συμμετέχοντες στο Διαγωνισμό υποχρεούνται μαζί με την τεχνική τους προσφορά να προσκομίσουν, **επί ποινή αποκλεισμού**, Υπεύθυνη Δήλωση στην οποία να δηλώνει ότι τα υπό προμήθεια είδη θα συμμορφώνονται με τις απαιτήσεις του Κανονισμού ΕΚ 1907/2006 - R.E.A.C.H. (Registration, Evaluation and Authorization of Chemicals) της Ευρωπαϊκής Ένωσης, όπως τροποποιήθηκε και ισχύει. Η δήλωση αυτή αφορά τα παρασκευάσματα καθώς και όλα τα αντικείμενα τα οποία περιέχουν χημικές ουσίες στη σύσταση τους ή στα οποία έχουν εφαρμοστεί χημικές ουσίες και παρασκευάσματα κατά την παραγωγή τους. Στις ανωτέρω χημικές ουσίες συμπεριλαμβάνονται και τα αζωχρώματα. Η Υπηρεσία μετά την υπογραφή της Σύμβασης διατηρεί το δικαίωμα, όπου και όταν κριθεί αναγκαίο, να ζητήσει να προσκομιστούν δικαιολογητικά τεκμηρίωσης ή να διενεργηθούν εργαστηριακές δοκιμές.

7. ΧΡΟΝΟΣ-ΤΟΠΟΣ ΠΑΡΑΔΟΣΗΣ : Εντός δύο (2) μηνών από την υπογραφή της Σύμβασης, στις αποθήκες της Ελληνικής Αστυνομίας (Λ. Θρακομακεδόνων 101-136 71 Αχαρναί-Αττικής).

Αθήνα 12 Μαρτίου 2020

Η ΕΠΙΤΡΟΠΗ

Ο ΠΡΟΕΔΡΟΣ

Ανδρέας ΚΑΡΑΓΕΩΡΓΟΣ
Αστυνομικός Υποδιευθυντής

ΤΑ ΜΕΛΗ

1. ΓΡΑΙΚΙΩΤΗΣ Αριστομένης
Δ.Ε. /ΤΕΧΝ
2. ΝΙΚΟΛΑΚΟΠΟΥΛΟΣ Βασίλειος
Υπαστυνόμος Α΄

Για την αντιγραφή
Αθήνα αυθημερόν, Για το Τμήμα
Τεχνικών

Προδιαγραφών/Δ/νση
Προμηθειών/Α.Ε.Α.
ΜΑΡΓΑΡΙΤΗΣ Ανδρέας
Π.Υ./Τ.Ε.

Αθήνα 19 Μαρτίου 2020

ΕΓΚΡΙΝΕΤΑΙ

Ο Προϊστάμενος Κλάδου
Διαχειριστικής-Τεχνικής Υποστήριξης
και Πληροφορικής
Δημήτριος ΠΑΝΤΕΛΗΣ
Ταξίαρχος

Παράρτημα Α´

ΕΙΔΙΚΕΣ ΑΠΑΙΤΗΣΕΙΣ ΓΙΑ ΧΑΡΤΟΚΙΒΩΤΙΑ ΣΥΣΚΕΥΑΣΙΑΣ ΥΛΙΚΩΝ (ΠΕΝΤΑΦΥΛΛΑ)

1. Γενικές Απαιτήσεις

Τα χαρτοκιβώτια πρέπει να είναι αρίστης ποιότητας και κατασκευής. Κατασκευάζονται από πεντάφυλλο χαρτόνι σε σχήμα ορθογωνίου παραλληλεπιπέδου σε κατάλληλες διαστάσεις για τη συσκευασία του αριθμού αρβυλών που καθορίζεται στην παράγραφο 4.1.2.

Τα χαρτοκιβώτια συνδέονται κατά τη μία από τις τέσσερις κατακόρυφες ακμές του παραλληλεπιπέδου με σιδερένιους συνδετήρες πάχους 2 mm και μήκους 14 mm και σε πυκνότητα ενός συνδετήρα ανά 3 έως 4 cm μήκους.

Εναλλακτικά μπορεί να χρησιμοποιηθεί στην κατασκευή τους τεχνική συγκόλλησης με τη χρήση της κατάλληλης κόλλας ώστε να έχουν την αντοχή που απαιτείται στην παράγραφο 2.2.

Το χρησιμοποιούμενο χαρτόνι θα πρέπει να έχει παρασκευαστεί κατά τρόπο ώστε τα εσωτερικά του τρία (3) φύλλα να είναι εμποτισμένα με παραφίνη δια της μεθόδου του ψεκασμού.

2. Ειδικές Απαιτήσεις

2.1 Βάρος : $820 \text{ g/m}^2 \pm 10\%$.

2.2 Αντοχή στην διάρρηξη στη συσκευή MULLEN – TESTER (διάμετρος μεμβράνης 3 cm), ελάχιστο: 200 Lb/in^2 (14.06 kg/cm^2).



ΕΛΛΗΝΙΚΗ ΔΗΜΟΚΡΑΤΙΑ
ΥΠΟΥΡΓΕΙΟ ΠΡΟΣΤΑΣΙΑΣ ΤΟΥ ΠΟΛΙΤΗ
ΑΡΧΗΓΕΙΟ ΕΛΛΗΝΙΚΗΣ ΑΣΤΥΝΟΜΙΑΣ
Επιτροπή Κατάρτισης Τεχνικών
Προδιαγραφών – Αξιολόγησης Τεχνικών
Προσφορών για την προμήθεια
προβλεπόμενων ατομικών εφοδίων και
λοιπών ειδών για την κάλυψη των
αναγκών των συνοριακών φυλάκων

ΤΕΧΝΙΚΗ ΠΡΟΔΙΑΓΡΑΦΗ ΠΕΡΙΛΑΙΜΙΑ (ΦΟΥΛΑΡΙΑ)
ΧΡΩΜΑΤΟΣ ΛΑΔΟΠΡΑΣΙΝΟΥ (ΜΠΑΛΑΚΛΑΒΑ).

1. ΣΚΟΠΟΣ

Κάλυψη αναγκών προσωπικού της Ελληνικής Αστυνομίας.

2. ΑΠΑΙΤΗΣΕΙΣ

Η κατασκευή της μπαλακλάβα πρέπει να είναι επιμελημένη και να γίνεται με την χρησιμοποίηση των πλέον κατάλληλων πρώτων υλών και μεθόδων ώστε να καλύπτονται πλήρως οι τεχνικές απαιτήσεις της προδιαγραφής.

2.1 Πρώτες Ύλες

Για την κατασκευή χρησιμοποιούνται νήματα δίκλινα από 100% πολυεστέρας τύπου polar text.

2.1.2 Νήματα NYLON

Για την κατασκευή της ραφής των μπαλακλάβα χρησιμοποιείται πολυεστερική κλωστή συνεχής, χωρίς κόμβους, στριμμένη κανονικά σε όλο το μήκος, να μη μυρίζει δυσάρεστα και κυρίως μούχλα.

3. ΠΕΡΙΓΡΑΦΗ-ΚΑΤΑΣΚΕΥΗ

3.1 Γενικά

Το πλεκτό ύφασμα αποτελείται από 100% πολυεστερικές ίνες. Από αυτές κατασκευάζεται το σώμα της μπαλακλάβα.

3.2 Τεχνικά Χαρακτηριστικά, Μέθοδοι Ελέγχου και Απαιτήσεις

3.2.1 Το χημικό εργαστήριο θα ελέγχει τα τεχνικά χαρακτηριστικά του πλεκτού υφάσματος των μπαλακλάβα που αναγράφονται στον παρακάτω Πίνακα Ι, με τις αντίστοιχες αναγραφόμενες μεθόδους ελέγχου.

ΠΙΝΑΚΑΣ Ι
Τεχνικά Χαρακτηριστικά, Μέθοδοι Ελέγχου και Απαιτήσεις Πλεκτού
Υφάσματος Μπαλακλάβα

A/A	Έλεγχος	Απαιτήση	Μέθοδος Ελέγχου
1	Σύσταση νήματος	100% polar text (πολυεστέρας)	ASTM D 276 ή AATCC 20 ή ISO 1833
2	Βάρος	210±10 g/m ²	ISO 3801
3	Απώλεια βάρους με έκπλυση επί % (μέγ)	1	ASTM D629
4	Αντοχή στη διάρρηξη	Μέση αντοχή 1.020, 1 kPa Μέσο Ύψος 11 mm	ISO 13938-1
5	Μεταβολή διαστάσεων μετά την πλύση % (μέγ.)	3%	ISO 3759, ISO 5077, ISO 6330 (4 N Flatdry), AATCC 135
6	Αντοχή χρωματισμού		
	α. Στο ηλιακό φως	Ελάχ. 6	ISO 105-B01
	β. Στο νερό	Ελάχ. 5	ISO 105-E01
	γ. Στην πλύση ⁽¹⁾		
		Ελάχ. 4-5 μετά από πέντε (5) πλύσεις	ISO 105-C06 Test No A1S ⁽²⁾
		Ελάχ. 4-5 μετά από πέντε (5) πλύσεις	ISO 105-C06 Test No B1S
	δ. Στον ιδρώτα	Ελάχ. 4-5	ISO 105-E04
7	Αντίσταση στη δημιουργία χνουδιάσματος (PILLING) (ελαχ)	5	ISO 12945-1, ASTM D 3512 6/
8	Έλεγχος ταινίας επισημάνσεων	Όπως παρατήρηση 3	Να μην παρουσιάζεται αλλοίωση ή ξεθώριασμα των επισημάνσεων
9	Έλεγχος παρουσίας αζωχρωστικών ουσιών	ISO 14362-1 ISO 14362-3	Απουσία αζωχρωστικών ουσιών που αναφέρονται στο προσάρτημα 8 και 9 της Προσθήκης XVII του Ευρωπαϊκού Κανονισμού 1907/2006 (REACH)
10	Έλεγχος διαστάσεων	Όπως παρατήρηση 4	Όπως Πίνακας Μεγεθών Μπαλακλάβα

Παρατηρήσεις

- Κατά τη διαδικασία των πλύσεων δε θα χρησιμοποιούνται μεταλλικά σφαιρίδια.
- Τα δοκίμια πλένονται στους 30 °C. Εφαρμόζονται οι λοιπές συνθήκες της μεθόδου εκτός της θερμοκρασίας.
- Ελέγχεται τυχόν αλλοίωση της ταινίας επισημάνσεων ή/και ξεθώριασμα των επισημάνσεων στα τεμάχια των μπαλακλάβα που έχουν υποστεί όλες τις διαδικασίες

(πλύσεις-στέγνωμα) για τον προσδιορισμό της μεταβολής των διαστάσεων μετά από πλύση.

4. Για τον προσδιορισμό των διαστάσεων του μπαλακλάβα και των επιμέρους κομματιών του χρησιμοποιείται η διαδικασία που αναφέρεται στην πρότυπη μέθοδο ISO 22198 για τον προσδιορισμό του μήκους και του πλάτους υφασμάτων.

5. Τα υλικά κατά την παράδοση θα συνοδεύονται από το ISO 9001:2015 του εργοστασίου κατασκευής, καθώς και πιστοποιητικό ποιοτικού ελέγχου του εργοστασίου κατασκευής, υπογεγραμμένο από το νόμιμο εκπρόσωπο του, που θα πιστοποιούνται όλες οι παραπάνω ιδιότητες του υφάσματος.

3.3 ΕΙΔΙΚΕΣ ΑΠΑΙΤΗΣΕΙΣ ΓΙΑ ΤΗΝ ΚΛΩΣΤΗ ΡΑΦΗΣ ΜΠΑΛΑΚΛΑΒΑ

3.3.1 Γενικά

Για την κατασκευή της ραφής των μπαλακλάβα χρησιμοποιείται πολυεστερική κλωστή συνεχής, χωρίς κόμβους, στριμμένη κανονικά σε όλο το μήκος, να μη μυρίζει δυσάρεστα και κυρίως μούχλα.

3.3.2 Τεχνικά Χαρακτηριστικά, Μέθοδοι Ελέγχου και Απαιτήσεις

Το χημικό εργαστήριο θα ελέγχει τα τεχνικά χαρακτηριστικά της κλωστής ραφής των μπαλακλάβα που αναγράφονται στον παρακάτω Πίνακα Ι, με τις αντίστοιχες αναγραφόμενες μεθόδους ελέγχου.

A/A	Τεχνικό Χαρακτηριστικό	Απαίτηση	Μέθοδος Ελέγχου
1	Σύσταση	Πολυεστέρας 100%	AATCC 20 ASTM D276 ISO 1833
2	Αριθμός κλώνων	Δύο	Οπτικά
3	pH	5 - 7,5	ISO 3071
4	Παρουσία ασταθούς θείου	Απουσία θείου	Federal Test Method Standards No 191A, Method 2020
5	Αντοχή χρωματισμού	Ελάχ. 4 - 5	Όπως παρατήρηση 1

Παρατήρηση

Ο έλεγχος της μεταβολής του χρωματισμού των κλωστών ραφής γίνεται στα μπαλακλάβα που έχουν υποστεί τις πέντε (5) πλύσεις για τον προσδιορισμό της μεταβολής των διαστάσεων (όπως Πίνακας Μεγεθών Μπαλακλάβα). Η σύγκριση γίνεται με τις κλωστές ραφής των μπαλακλάβα που δεν έχουν υποστεί καμία κατεργασία και η αξιολόγηση με τη μέθοδο AATCC EP-9.]

4. ΕΛΕΓΧΟΙ

Η Επιτροπή παραλαβής, έχει δικαίωμα εισόδου στις εγκαταστάσεις του κατασκευαστή- προμηθευτή, για να ενεργεί έλεγχο στα χρησιμοποιούμενα υλικά και τον τρόπο κατασκευής τους.

4.1 ΔΕΙΓΜΑΤΟΛΗΨΙΑ

α. Η ποσότητα παραδίδεται σε μία μερίδα. Η Επιτροπή Παραλαβής, λαμβάνει έξι (6) δείγματα, αφού τα ελέγξει μακροσκοπικά για τη συμφωνία με την τεχνική προδιαγραφή, θα αποστείλει τα τρία στο Παράρτημα Αθηνών της ΕΒΕΤΑΜ (πρώην ΕΤΑΚΕΙ) (τηλ. 210 9245318 , 210 9243535) για εργαστηριακό έλεγχο, και τα άλλα θα αποτελέσουν τα αντιδείγματα που φυλάσσονται στην Υπηρεσία.

Τα δείγματα - αντιδείγματα και τα έξοδα των εργαστηριακών ελέγχων θα βαρύνουν τον προμηθευτή.

4.2 ΜΑΚΡΟΣΚΟΠΙΚΟΣ ΕΛΕΓΧΟΣ

Γίνεται από την Επιτροπή Παραλαβής, η οποία με βάση την προδιαγραφή εξετάζει τουλάχιστον το 10% και ελέγχει τα παρακάτω :

- α. Το χρωματισμό.
- β. Τις διαστάσεις, τα μεγέθη και τα ποσοστά μεγεθών, σύμφωνα με τους πίνακες μεγεθών .
- γ. Τα μακροσκοπικά χαρακτηριστικά του υφάσματος των τζάκετ , καθώς και των λοιπών πρώτων υλών.
- δ. Τη ραφή των τζάκετ γενικά, αν αυτή συμφωνεί με τους κανόνες της τέχνης, είναι επιμελημένη και άρτια.
- ε. Την συσκευασία και τις επισημάνσεις.

4.3 ΕΡΓΑΣΤΗΡΙΑΚΟΣ ΕΛΕΓΧΟΣ

Εργαστηριακός έλεγχος γίνεται στο Παράρτημα Αθηνών της ΕΒΕΤΑΜ (πρώην Ε.Τ.Α.Κ.Ε.Ι.) (τηλ. 210 9245318 , 210 9243535), για τους ελέγχους που περιγράφονται στον ΠΙΝΑΚΑ Ι της παρ. 3.2.1:

4.4 Συμμόρφωση με τις απαιτήσεις της R.E.A.Ch.

Οι συμμετέχοντες στο Διαγωνισμό υποχρεούνται μαζί με την τεχνική τους προσφορά να προσκομίσουν, **επί ποινή αποκλεισμού**, Υπεύθυνη Δήλωση στην οποία να δηλώνει ότι τα υπό προμήθεια είδη θα συμμορφώνονται με τις απαιτήσεις του Κανονισμού ΕΚ 1907/2006 – R.E.A.C.H. (Registration, Evaluation and Authorization

of Chemicals) της Ευρωπαϊκής Ένωσης, όπως τροποποιήθηκε και ισχύει. Η δήλωση αυτή αφορά τα παρασκευάσματα καθώς και όλα τα αντικείμενα τα οποία περιέχουν χημικές ουσίες στη σύστασή τους ή στα οποία έχουν εφαρμοστεί χημικές ουσίες και παρασκευάσματα κατά τη παραγωγή τους. Στις ανωτέρω χημικές ουσίες συμπεριλαμβάνονται και τα αζωχρώματα. Η Υπηρεσία μετά την υπογραφή της Σύμβασης διατηρεί το δικαίωμα, όπου και όταν κριθεί αναγκαίο, να ζητήσει να προσκομιστούν δικαιολογητικά τεκμηρίωσης ή να διενεργηθούν εργαστηριακές δοκιμές.

4.5 Παραλαβή - Απόρριψη

4.5.1 Όλοι οι όροι της παρούσης θεωρούνται απαραίτατοι και το είδος παραλαμβάνεται οριστικά από την Επιτροπή Ελέγχου και Παραλαβής αν συμφωνούν απολύτως με τις απαιτήσεις του μακροσκοπικού ελέγχου της παρούσας προδιαγραφής.

4.5.2 Για εκτροπές που αφορούν τη συσκευασία ή τις επισημάνσεις επιβάλλεται η συμμόρφωση με τις απαιτήσεις της Προδιαγραφής.

5. ΔΙΑΦΟΡΑ

5.1 Συσκευασία

5.1.1 Η μπαλακλάβα συσκευάζεται σε διαφανή πλαστική σακούλα.

5.1.2 Συσκευάζονται σε πεντάφυλλο χαρτοκιβώτιο καταλλήλων διαστάσεων, τα οποία πρέπει να ικανοποιούν τις απαιτήσεις που καθορίζονται στο Παράρτημα Β΄.

5.1.3 Κάθε χαρτοκιβώτιο συσκευασίας φέρει εξωτερικά ταινία (τσέρκι) μεταλλική ή πλαστική, μία κατά τον διαμήκη άξονα και δύο κατά τον εγκάρσιο άξονα.

5.2 Επισημάνσεις

5.2.1 Στο κάτω μέρος (πατούσα) και στην εξωτερική όψη σε μία από τις δύο κάλτσες του ζεύγους των καλτσών τοποθετούνται με σιδηρότυπο τα ακόλουθα στοιχεία με λευκά γράμματα:



5.2.3 Στην εξωτερική όψη κάθε χαρτοκιβωτίου και επί της μεγαλύτερης πλευράς που δε φέρει άλλες επισημάνσεις, πρέπει να εκτυπώνονται με ανεξίτηλο τρόπο τα παρακάτω στοιχεία:

ΕΛΛΗΝΙΚΗ ΑΣΤΥΝΟΜΙΑ ΜΠΑΛΑΚΛΑΒΑ	
ΑΡΙΘΜΟΣ	ΟΝΟΜΑΣΤΙΚΟΥ
ΚΑΤΑΣΚΕΥΑΣΤΗΣ	
ΑΡΙΘΜΟΣ ΚΑΙ ΗΜΕΡΟΜΗΝΙΑ ΣΥΜΒΑΣΗΣ ΜΕΓΕΘΟΣ
ΠΟΣΟΤΗΤΑ	

5.3 Τόπος Παράδοσης

Στις αποθήκες της Ελληνικής Αστυνομίας (Αμυγδαλέζα-Αχαρνών-Αττικής).

5.4 Χρόνος Παράδοσης

Εντός δύο (2) μηνών από την υπογραφή της σύμβασης

ΠΑΡΑΡΤΗΜΑ Α΄

1. Το ύψος του μπαλακλάβα είναι 52 εκ.

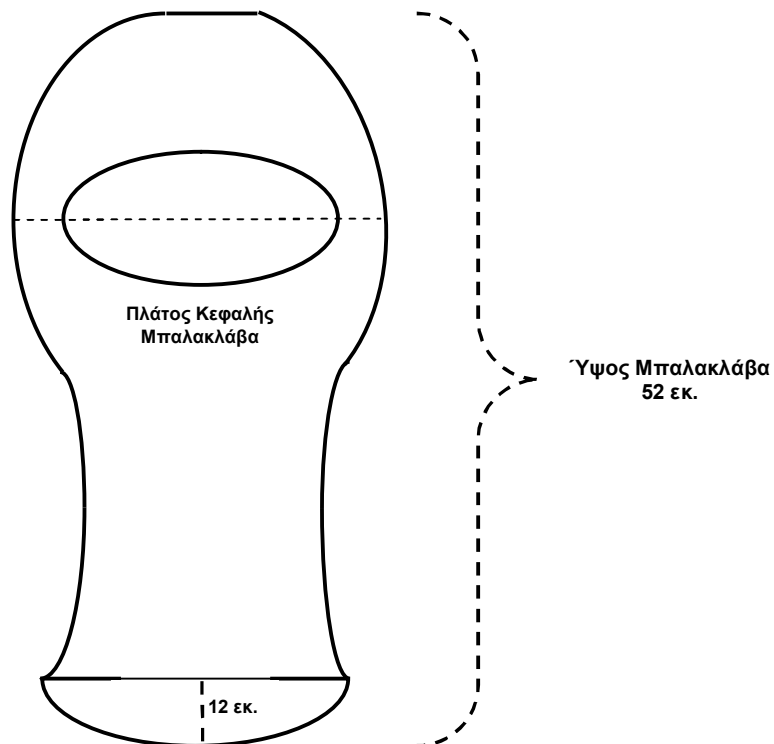
**ΠΙΝΑΚΑΣ**
ΜΕΓΕΘΩΝ ΜΠΑΛΑΚΛΑΒΑ

No	Πλάτος Κεφαλής Μπαλακλάβα
SMALL (S)	24 εκ.
MEDIUM (M)	26 εκ.
LARGE (L)	28 εκ.
EXTRA LARGE (XL)	30 εκ.

Η ποσοστιαία αναλογία των μεγεθών θα καθοριστεί με την υπογραφή της σύμβασης.

ΠΑΡΑΡΤΗΜΑ Β΄

**ΕΙΔΙΚΕΣ ΑΠΑΙΤΗΣΕΙΣ ΓΙΑ ΧΑΡΤΟΚΙΒΩΤΙΑ ΣΥΣΚΕΥΑΣΙΑΣ ΥΛΙΚΩΝ
(ΠΕΝΤΑΦΥΛΛΑ)**

1. Γενικές Απαιτήσεις

Τα χαρτοκιβώτια πρέπει να είναι αρίστης ποιότητας και κατασκευής. Κατασκευάζονται από πεντάφυλλο χαρτόνι σε σχήμα ορθογωνίου παραλληλεπιπέδου σε κατάλληλες διαστάσεις για τη συσκευασία του αριθμού αρβυλών που καθορίζεται στην παράγραφο 4.1.2.

Τα χαρτοκιβώτια συνδέονται κατά τη μία από τις τέσσερις κατακόρυφες ακμές του παραλληλεπιπέδου με σιδερένιους συνδετήρες πάχους 2 mm και μήκους 14 mm και σε πυκνότητα ενός συνδετήρα ανά 3 έως 4 cm μήκους. Εναλλακτικά μπορεί να χρησιμοποιηθεί στην κατασκευή τους τεχνική συγκόλλησης με τη χρήση της κατάλληλης κόλλας ώστε να έχουν την αντοχή που απαιτείται στην παράγραφο 2.2.

Το χρησιμοποιούμενο χαρτόνι θα πρέπει να έχει παρασκευαστεί κατά τρόπο ώστε τα εσωτερικά του τρία (3) φύλλα να είναι εμποτισμένα με παραφίνη δια της μεθόδου του ψεκασμού.

2. Ειδικές Απαιτήσεις

2.1 Βάρος ελάχιστο: 820 g/m².

2.2 Αντοχή στην διάρρηξη στη συσκευή MULLEN – TESTER (διάμετρος μεμβράνης 3 cm), ελάχιστο: 200 Lb/in² (14.06 kg/cm²).

Αθήνα 21 Φεβρουαρίου 2020

Η ΕΠΙΤΡΟΠΗ

Ο ΠΡΟΕΔΡΟΣ

ΚΑΡΑΓΕΩΡΓΟΣ Ανδρέας
Αστυνομικός Υποδ/ντής

ΤΑ ΜΕΛΗ

1. ΓΡΑΙΚΙΩΤΗΣ Αριστομένης
Δ.Ε./ΤΕΧΝ
2. ΝΙΚΟΛΑΚΟΠΟΥΛΟΣ Βασίλειος
Υπαστυνόμος Α΄(Ε.Κ.)

Για την αντιγραφή
Αθήνα αυθημερόν, Για το Τμήμα
Τεχνικών
Προδιαγραφών/Δ/νση
Προμηθειών/Α.Ε.Α.

ΜΑΡΓΑΡΙΤΗΣ Ανδρέας
Π.Υ./Τ.Ε.

Αθήνα 26 Φεβρουαρίου 2020

ΕΓΚΡΙΝΕΤΑΙ

Ο Αναπλ. Προϊστάμενος Κλάδου
Διαχειριστικής-Τεχνικής Υποστήριξης
και Πληροφορικής
Αντώνιος ΣΑΡΑΝΤΙΔΗΣ
Ταξίαρχος

Ψηφιακά υπογεγραμμένο από ANDREAS
MARGARITIS
Ημερομηνία: 2020.02.28 11:06:15 EET



ΕΛΛΗΝΙΚΗ ΔΗΜΟΚΡΑΤΙΑ
ΥΠΟΥΡΓΕΙΟ ΠΡΟΣΤΑΣΙΑΣ ΤΟΥ ΠΟΛΙΤΗ
ΑΡΧΗΓΕΙΟ ΕΛΛΗΝΙΚΗΣ ΑΣΤΥΝΟΜΙΑΣ
Επιτροπή Κατάρτισης Τεχνικών
Προδιαγραφών – Αξιολόγησης Τεχνικών
Προσφορών για την προμήθεια
προβλεπόμενων ατομικών εφοδίων και
λοιπών ειδών για την κάλυψη των
αναγκών των συνοριακών φυλάκων

ΤΕΧΝΙΚΕΣ ΠΡΟΔΙΑΓΡΑΦΕΣ

ΑΡΒΥΛΟΥ ΑΠΟ ΔΕΡΜΑ ΑΔΙΑΒΡΟΧΟ ΧΡΩΜΑΤΟΣ ΜΑΥΡΟΥ

1. ΕΙΣΑΓΩΓΗ

1.1 Σκοπός

Η προδιαγραφή αυτή καθορίζει τα χαρακτηριστικά και τις τεχνικές απαιτήσεις της Υπηρεσίας για Άρβυλα Κνήμης.

Τα παραπάνω άρβυλα ανήκουν στην κατηγορία των υποδημάτων τύπου εργασίας με αντιολισθητική σόλα και προορίζονται για χρήση από το προσωπικό της Ελληνικής Αστυνομίας.

1.2 Βοηθήματα - Πρότυπα

1.2.1 ΕΛΟΤ EN ISO 20344: 2011, Μέσα ατομικής προστασίας – Μέθοδοι δοκιμής για υποδήματα.

1.2.2 ΕΛΟΤ EN ISO 20347: 2012, Μέσα ατομικής προστασίας – Υποδήματα τύπου εργασίας.

2. ΑΠΑΙΤΗΣΕΙΣ

2.1 Τα άρβυλα πρέπει να είναι πιστοποιημένα από κοινοποιημένο φορέα, σύμφωνα με το πρότυπο EN ISO 20347 και να καλύπτουν τις προϋποθέσεις που καθορίζονται με τις ενδείξεις (σύμβολα) O2, HRO και FO, όπως αναλυτικά καθορίζονται αυτές στον Πίνακα 16 της παραγράφου 6 και στον Πίνακα 17 της παραγράφου 7 του παραπάνω προτύπου, με απαραίτητη αναφορά του μοντέλου (κωδικού είδους) του εργοστασίου κατασκευής.

Τα ανωτέρω πιστοποιητικά να συνοδεύονται με την προσφορά και σε

περίπτωση που έχουν εκδοθεί από φορέα της αλλοδαπής, από επίσημη μετάφραση αυτών.

2.2 Τεχνικά Χαρακτηριστικά – Υλικά Κατασκευής

2.2.1 Τα άρβυλα ταξινομούνται όπως παρακάτω σύμφωνα με τον Πίνακα 1 και το Σχέδιο 3, της παραγράφου 4, του προτύπου **EN ISO 20347:**

Κωδικός Ταξινόμησης : «**I**»

Σχέδιο : «**C**»

2.2.2 Σε κάθε πλευρά των πτερυγίων τοποθετούνται επτά τουλάχιστον **(7) καψύλλια** ή συδιασμός καψυλλίων **με γάντζους** ταχείας απελευθέρωσης. Τα άκρα των καψυλλίων πρέπει να απέχουν από το άκρο των πτερυγίων **6-10 mm**. Τα άρβυλα στην εσωτερική τους πλευρά δύναται να φέρουν φερμουάρ βαρέως τύπου. Στο άνω μέρος του φερμουάρ στην περιοχή του κολάρου, να φέρει λωρίδα δέρματος, κατάλληλου μήκους, η οποία στη μία άκρη της είναι ραμμένη με το πτερύγιο των καψυλλίων και στην άλλη να κλείνει με προσκολλητικούς συνδέσμους τύπου «velchro».

2.2.3 Στην κορυφή του φοντίου φτέρνας τοποθετείται **Γιακάς (Κολάρο) από δέρμα «Νάπα»** για την άνετη και εργονομική προσαρμογή στην κνήμη, ο οποίος θα πρέπει να έχει ελάχιστο ύψος 2 cm ή Γιακάς (Κολάρο) μεγαλύτερου ύψους κατάλληλο για την άνετη και εργονομική προσαρμογή στην κνήμη, από ύφασμα τύπου CORDURA.

Στο εσωτερικό του γιακά τοποθετείται αφρώδες υλικό με ανοικτούς πόρους (από πολυεστέρα ή πολυαμίδιο ή πορώδη αφρό) με πάχος 14 mm ± 2. Ο γιακάς να είναι ραμμένος μαζί με τα άκρα των πτερυγίων (καψουλιέρες).

2.2.4 Το μπροστινό τμήμα της σόλας δεν θα εφάπτεται στο έδαφος αλλά θα πρέπει να ανασηκώνεται κατ' ελάχιστο κατά 15 mm ώστε να είναι δυνατή η χρήση του υποδήματος για πεζή καταδίωξη οπότε αυτό χρειαστεί.

2.2.5 Στην περιοχή της φτέρνας θα πρέπει να υπάρχει ενίσχυση (ενδυνάμωμα) από θερμοπλαστικό ή άλλο κατάλληλο υλικό το οποίο να είναι ανατομικό και εργονομικά διαμορφωμένο, ώστε να παρέχει την απαιτούμενη προστασία χωρίς όμως να προκαλεί ενόχληση στην περιοχή αυτή κατά το βάδισμα ή το τρέξιμο.

2.2.6 Παρομοίως και στην περιοχή των δακτύλων θα πρέπει να υπάρχει ενίσχυση (ενδυνάμωμα) από θερμοπλαστικό ή άλλο κατάλληλο υλικό, διαμορφωμένο ανατομικά και εργονομικά ώστε να είναι σκληρό και να παρέχει προστασία στα δάκτυλα χωρίς όμως να προκαλεί ενόχληση σε αυτά κατά το βάδισμα ή το τρέξιμο.

2.2.7 Στο πίσω μέρος του άρβυλου και πάνω από την ενίσχυση της φτέρνας να υπάρχει «περιοχή ευκαμψίας», με τα ίδια υλικά που χρησιμοποιήθηκαν στο κολάρο.

2.2.8 Σε κάθε άρβυλο και στην εσωτερική επιφάνεια της γλώσσας (πάνω στο ύφασμα πολλαπλών στρώσεων) και από το υψηλότερο σημείο της, χωρίς να φαίνονται ραφές στην όψη του επανωδέρματος της γλώσσας, θα ράβεται περιμετρικά κομμάτι λευκής ταινίας από πολυεστέρα διαστάσεων 5 cm x 4 cm περίπου πάνω στην οποία τυπώνονται με ανεξίτηλο μελάνι τα παρακάτω :

1. ΚΑΤΑΣΚΕΥΑΣΤΗΣ
2. ΜΕΓΕΘΟΣ
3. ΕΤΟΣ ΚΑΤΑΣΚΕΥΗΣ
4. ΒΑΣΙΚΕΣ ΟΔΗΓΙΕΣ ΧΡΗΣΗΣ

2.2.9 **Ύψος του επανωδέρματος**

Το ύψος του επανωδέρματος θα είναι αυτό που καθορίζεται στον Πίνακα 4, της παραγράφου 5.2.2. του EN ISO 20347 για το ζητούμενο σχέδιο υποδήματος («C») και θα μετράται σύμφωνα με το πρότυπο EN ISO 20344, παράγραφος 6.2.

2.2.10 Το τμήμα του **τεταρτημορίου φτέρνας** (υφασμάτινο τμήμα της αρβύλας) θα κατασκευάζεται από ύφασμα μαύρου χρώματος τύπου CORDURA, με τα παρακάτω χαρακτηριστικά:

ΥΦΑΣΜΑΤΙΝΟ ΤΜΗΜΑ

A/A	ΧΑΡΑΚΤΗΡΙΣΤΙΚ A	ΑΠΑΙΤΗΣΗ		ΜΕΘΟΔΟΣ
1	Τύπος	Υφασμάτινο τμήμα δύο στρώσεων θερμο - κολλημένων μεταξύ τους το οποίο να παρέχει ικανοποιητική αναπνευστικότητα στο πόδι		
2	Σύνθεση	Εξωτερικό Στρώμα Ύφασμα υφαντό τύπου	Εσωτερικό Στρώμα Μη υφάνσιμο (nonwoven)	Χημική ανάλυση

		CORDURA 100% PA	συνθετικό υλικό 100% PES	
3	Κατασκευή υφάσματος	Κατάλληλη κλωστ/κή δομή ώστε να διασφαλίζονται οι μηχανικές ιδιότητες και οι ιδιότητες άνεσης και υγιεινής	Κατάλληλη ώστε να διασφαλίζονται οι μηχανικές ιδιότητες και οι ιδιότητες άνεσης και υγιεινής	
4	Βάρος	360 ±10% gr/m ²		EN 12127
5	Αντοχή στο σχίσιμο	≥60N	-	EN ISO 20347 § 5.4.3
6	Αντίσταση στην τριβή - σε ξηρή μορφή	≥100.000 στροφές ±10%	-	EN ISO 12947-2
7	Διαπέραση υδρατμών	$W V P \geq 0,8$ mg/cm ² * h		EN ISO 20347 §5.4.6
8	Συντελεστής υδρατμών	$W V C \geq 15$ mg/cm ²		EN ISO 20347 §5.4.6

2.2.11 Ολόκληρη η εσωτερική επιφάνεια του αρβύλου επενδύεται με ύφασμα πολλαπλών στρώσεων, αδιάβροχο, διαπερατό από υδρατμούς.

Η εσωτερική επένδυση του αρβύλου θα έχει τη μορφή «κάλτσας» και κατά συνέπεια όπου από την κατασκευή είναι απαραίτητη ραφή στο ύφασμα πολλαπλών στρώσεων αυτή θα πρέπει να είναι θερμοκολλημένη με ταινία από όμοιο υλικό (πολλαπλών στρώσεων).

Οι ραφές θα ελέγχονται για την αδιαβροχία τους και θα πρέπει να μη διαπερνώνται από το νερό για 5 min με πίεση 0,4 bar.

2.2.12 Η φόδρα από ύφασμα πολλαπλών στρώσεων, αδιάβροχο, διαπερατό από υδρατμούς αποτελείται από τα παρακάτω φύλλα:

2.2.12.1 Τα Υφάσματα Βάσης (εξωτερικό και εσωτερικό) κατασκευασμένα από Νylon νήματα κατάλληλου Denier

2.2.12.2 Την Πλαστική Μεμβράνη από πολυαιθυλένιο ή πολυουρεθάνη ή μικροπορώδες

πολυτετραφθοροαιθυλένιο, (PTFE) ή άλλο κατάλληλο υλικό το οποίο θα εξασφαλίζει στο ύφασμα τις επιθυμητές ιδιότητες.

2.2.12.3 Το Μη Υφάνσιμο Υλικό, από πολυεστέρα ή πολυαμίδιο ή πορώδη αφρό με ανοικτούς πόρους.

2.2.12.4 Το Συγκολλητικό για τη δημιουργία του υφάσματος των πολλαπλών στρώσεων από τα ανεξάρτητα φύλλα.

2.2.12.5 Ο χρωματισμός του εξωτερικού υφάσματος θα είναι μαύρος ή γκρι.

2.2.12.6 Το ύφασμα πολλαπλών στρώσεων που θα κατασκευάζεται με τη συγκόλληση των αναφερόμενων παραπάνω ανεξάρτητων φύλλων, θα πρέπει να έχει τις παρακάτω ιδιότητες :

Π Ι Ν Α Κ Α Σ 1

ΧΑΡΑΚΤΗΡΙΣΤΙΚΩΝ ΦΟΔΡΑΣ ΑΠΟ ΥΦΑΣΜΑ ΠΟΛΛΑΠΛΩΝ ΣΤΡΩΣΕΩΝ,

ΑΔΙΑΒΡΟΧΟ, ΔΙΑΠΕΡΑΤΟ ΑΠΟ ΥΔΡΑΤΜΟΥΣ

A/A	ΧΑΡΑΚΤΗΡΙΣΤΙΚΑ	ΑΠΑΙΤΗΣΗ	ΜΕΘΟΔΟΣ
1	Βάρος	300 ±10% gr/m ²	EN 12127
2	Θερμομονωτικότητα	≤20x10 ⁻³ m ² K/W	EN 31092
3	Διαπερατότητα υδρατμών (αναπνευσσιμότητα)	≤15 m ² Pa/W	EN 31092
4	Αντίσταση στην τριβή	≥ 50.000 στροφές σε ξηρή μορφή ≥ 25.000 στροφές σε υγρή μορφή	EN ISO 12947-2
5	Υδατοδιαπερατότητα	≥ 1000 mbar	EN 20811
6	Η φόδρα να διαθέτει αντιβακτηριδιακές ιδιότητες		

2.2.12.7 Για το ύφασμα πολλαπλών στρώσεων να κατατεθεί πιστοποιητικό της κατασκευάστριας εταιρείας του υφάσματος ότι πληροί τις απαιτήσεις.

2.2.13 Η περιοχή της φτέρνας θα είναι κλειστή.

2.2.14 Κορδόνια: Υδροφοβικά από μεταραμιδικές ίνες, μήκους ελάχιστου 180 cm. Τα κορδόνια να ελεγχθούν ως προς το υλικό κατασκευή τους και σύμφωνα με τη μέθοδο του ISO

2023 ως προς την αντοχή στη τριβή και στον εφελκυσμό.

2.2.15 Κλωστές ραφής: Συνιστάται πολυαμιδικές και υδροφοβικές, με ελάχιστο πάχος 30/3 Ne.

2.2.16 Στα πλαϊνά τμήματα του υποδήματος και συγκεκριμένα στην περιοχή του τεταρτημορίου φτέρνας, μεταξύ του υφασμάτινου μέρους και της εσωτερικής φόδρας να υπάρχει κατάλληλο αφρώδες υλικό πάχους 4mm \pm 1mm, το οποίο εξασφαλίζει τις ιδιότητες άνεσης.

2.3 ΓΕΝΙΚΕΣ ΑΠΑΙΤΗΣΕΙΣ ΥΠΟΔΗΜΑΤΟΣ

2.3.1 Ανθεκτικότητα σύνδεσης επανώδερματος και εξωτερικής σόλας

Η ανθεκτικότητα σύνδεσης του επανώδερματος και της εξωτερικής σόλας όταν ελέγχεται σύμφωνα με τη μέθοδο που περιγράφεται στο πρότυπο EN ISO 20344, παράγραφος 5.2, δεν θα είναι μικρότερη από 4,0 N/mm (παράγραφος 5.3.1.2 του EN ISO 20347).

2.3.2 Ειδικά στοιχεία εργονομίας

Το υπόδημα θεωρείται ότι ικανοποιεί τις εργονομικές προϋποθέσεις εάν όλες οι απαντήσεις είναι θετικές στο ερωτηματολόγιο που περιγράφεται στην παράγραφο 5.1 του προτύπου EN ISO 20344, (παράγραφος 5.3.3 του EN ISO 20347).

2.3.3 Επανάδερμα (δέρμα)

2.3.3.1 Το δέρμα από το οποίο κατασκευάζονται όλα τα τμήματα του αρβύλου πλην του τμήματος του τεταρτημορίου φτέρνας, θα είναι δέρμα προσώπου ή ελαφρώς διορθωμένου προσώπου, αδιάβροχο, άριστης ποιότητας, μαύρου χρώματος.

Το πάχος του δέρματος να είναι 1,6-1,8 mm.

2.3.3.2 Η δύναμη διάσχισης του δέρματος θα είναι κατ' ελάχιστο 120 N, ενώ για το δέρμα του γιακά 30 N, όταν ελέγχονται σύμφωνα με τη μέθοδο που περιγράφεται στην παράγραφο 6.3, του προτύπου EN ISO 20344, (παράγραφος 5.4.3, Πίνακας 10, του EN ISO 20347).

2.3.3.3 Ο συντελεστής διαπερατότητας και η περατότητα

υδρατμών όταν ελέγχονται σύμφωνα με τις μεθόδους που περιγράφονται στις παραγράφους 6.6 και 6.8, του προτύπου EN ISO 20344 θα πρέπει να είναι (παράγραφος 5.4.6, του EN ISO 20347):

- α. Διαπερατότητα υδρατμών: $\geq 0,8 \text{ mg}/(\text{cm}^2 \times \text{h})$
- β. Συντελεστής υδρατμών: $\geq 15 \text{ mg}/\text{cm}^2$

2.3.3.4 Το pH σε όλα τα δερμάτινα μέρη του υποδήματος δεν θα πρέπει να είναι μικρότερο από 3,2 και εάν το pH είναι μικρότερο από 4, η διάφορα οξύτητας (ΔpH) θα πρέπει να είναι μικρότερη από 0,7 όταν ελέγχεται σύμφωνα με τη μέθοδο που περιγράφεται στην παράγραφο 6.9, του προτύπου EN ISO 20344, (παράγραφος 5.5.4, του EN ISO 20347).

2.3.3.5 Όταν το δέρμα (και αυτό του γιακά) ελέγχεται σύμφωνα με τη μέθοδο που περιγράφεται στην παράγραφο 6.11, του προτύπου EN ISO 20344, το Χρώμιο VI να είναι $<3\text{mg} / \text{kg}$ (παράγραφος 5.5.5, του EN ISO 20347).

2.3.4 Γλώσσα

2.3.4.1 Η γλώσσα να είναι ραμμένη με τα πτερύγια του φοντιού μέχρι και το ύψος του πέμπτου τουλάχιστον αγκίστρου των κορδονιών, με τέτοιο τρόπο ώστε να επιτυγχάνεται η μέγιστη αδιαβροχία του υποδήματος και να μην είναι δυνατή η εισροή ύδατος στο υπόδημα, το ύψος της δε να ξεπερνά κατά 1 cm τουλάχιστον το πάνω μέρος του άρβυλου.

Στο εμπρόσθιο μέρος της γλώσσας και σε όλο το μήκος της από την πλευρά του βουδουρά επενδύεται με ραφή σακούλα με ύφασμα πολλαπλών στρώσεων, αδιάβροχο, διαπερατό από υδρατμούς, της παραγράφου 2.2.13.6. Το δέρμα που θα χρησιμοποιηθεί για τη γλώσσα να είναι το ίδιο με του επανοδέματος με πάχος 1,2 – 1,4 mm. Στο ενδιάμεσο της γλώσσας μεταξύ δέρματος και του υφάσματος πολλαπλών στρώσεων (φόδρα) να υπάρχει κατάλληλο αφρώδες υλικό πάχους 6 mm \pm 1mm.

2.3.4.2 Η δύναμη διάσχισης του δέρματος της γλώσσας θα είναι κατ' ελάχιστο 36 N όταν ελέγχεται σύμφωνα με τη μέθοδο που περιγράφεται στην παράγραφο 6.3,

του προτύπου EN ISO 20344: 2004, (παράγραφος 5.6.1 , Πίνακας 14, του EN ISO 20347).

2.3.4.3 Το pH του δέρματος της γλώσσας δεν θα πρέπει να είναι μικρότερο από 3,2 και εάν το pH είναι μικρότερο από 4, η διαφορά οξύτητας (ΔpH) θα πρέπει να είναι μικρότερη από 0,7 όταν ελέγχεται σύμφωνα με τη μέθοδο που περιγράφεται στην παράγραφο 6.9, του προτύπου EN ISO 20344, (παράγραφος 5.6.2, του EN ISO 20347).

2.3.4.4 Όταν το δέρμα της γλώσσας ελέγχεται σύμφωνα με τη μέθοδο που περιγράφεται στην παράγραφο 6.11, του προτύπου EN ISO 20344, το Χρώμιο VI να είναι $<3\text{mg} / \text{kg}$ (παράγραφος 5.6.3, του EN ISO 20347).

2.3.5. Εσωτερική σόλα

2.3.5.1. Η εσωτερική σόλα πρέπει να είναι προσχηματισμένη και ανθεκτική στις στρεβλώσεις.

2.3.5.2. Όταν το πάχος της εσωτερικής σόλας ελέγχεται σύμφωνα με τη μέθοδο που περιγράφεται στην παράγραφο 7.3, του προτύπου EN ISO 20344, δεν θα πρέπει να είναι μικρότερο από 2,0 mm (παράγραφος 5.7.1, του EN ISO 20347).

2.3.5.3. Απορρόφηση και αποβολή νερού εσωτερικής σόλας.

Όταν ελέγχεται σύμφωνα με τη μέθοδο που περιγράφεται στην παράγραφο 7.2, του προτύπου EN ISO 20344, η απορρόφηση νερού δεν θα πρέπει να είναι μικρότερη από $70 \text{ mg}/\text{cm}^2$ και η αποβολή νερού δεν πρέπει να είναι μικρότερη από 80 % του απορροφηθέντος νερού (παράγραφος 5.7.3, του EN ISO 20347).

2.3.5.4. Η εσωτερική σόλα δεν θα πρέπει να μπορεί να αφαιρεθεί χωρίς την καταστροφή υποδήματος.

2.3.5.5. Η φθορά λόγω τριβής της εσωτερικής σόλας όταν ελέγχεται σύμφωνα με τη μέθοδο που περιγράφεται στην παράγραφο 7.3., του προτύπου EN ISO 20344 δεν θα πρέπει να είναι μεγαλύτερη από εκείνη που απεικονίζεται από τα κομμάτια

αναφοράς ελέγχου για τα υλικά ίδιας προέλευσης πριν από τους 400 κύκλους (παράγραφος 5.7.4.1, του EN ISO 20347).

2.3.6 Προσθαιρούμενος εσωτερικός πάτος

- 2.3.6.1.** Να διαθέτει κατάλληλο αντιβακτηριδιακό, ανατομικό, αφαιρούμενο και καθαριζόμενο στους 30° C πάτο, ο οποίος να είναι διαπερατός από το νερό για την καλύτερη διαχείριση του ιδρώτα.
- 2.3.6.2.** Να αντέχει σε τουλάχιστον 25.600 (στεγνό τέστ) και 12.800 (υγρό τέστ) κύκλους τριψίματος, σύμφωνα με την παρ. 5.7.4.2 του EN ISO 20347.
- 2.3.6.3.** Απορρόφηση και αποβολή νερού εσωτερικού πάτου. Όταν ελέγχεται σύμφωνα με τη μέθοδο που περιγράφεται στην παράγραφο 7.2, του προτύπου EN ISO 20344, η απορρόφηση νερού δεν θα πρέπει να είναι μικρότερη από 70 mg/cm² και η αποβολή νερού δεν πρέπει να είναι μικρότερη από 80 % του απορροφηθέντος νερού (παράγραφος 5.7.3, του EN ISO 20347).

2.3.7 Εξωτερική Σόλα

Πρόκειται για ειδική αντιολισθητική σόλα τρακτερωτού τύπου κατασκευασμένη από ελαστικό (NBR).

2.3.7.1 Αντοχή στη διάσχιση.

Όταν ελέγχεται σύμφωνα με τη μέθοδο που περιγράφεται στην παράγραφο 8.2, του προτύπου EN ISO 20344, η αντοχή θα πρέπει να συμφωνεί με τα καθοριζόμενα στην παράγραφο 5.8.2, του EN ISO 20347 για το αντίστοιχο υλικό.

2.3.7.2 Ανθεκτικότητα Τριβής.

Όταν ελέγχεται σύμφωνα με τη μέθοδο που περιγράφεται στην παράγραφο 8.3, του προτύπου EN ISO 20344, η σχετική απώλεια όγκου θα πρέπει να συμφωνεί με τα καθοριζόμενα στην παράγραφο 5.8.3, του EN ISO 20347 για το αντίστοιχο υλικό.

2.3.7.3 Αντοχή στις κάμψεις

Όταν ελέγχεται σύμφωνα με τη μέθοδο που περιγράφεται στην παράγραφο 8.4, του προτύπου

EN ISO 20344, η έκταση της εγκοπής δεν θα πρέπει να είναι μεγαλύτερη από 4 mm πριν από τους 30.000 κύκλους κάμψεων (παράγραφος 5.8.4, του EN ISO 20347).

2.3.7.4 Ανθεκτικότητα Σύνδεσης στρώσεων εξωτερικής σόλας.

Όταν η εξωτερική σόλα αποτελείται από στρώσεις, τότε ελέγχεται σύμφωνα με τη μέθοδο που περιγράφεται στην παράγραφο 5.2, του προτύπου EN ISO 20344. Η ανθεκτικότητα σύνδεσης ανάμεσα στο αντιολισθητικό στρώμα και το παρακείμενο στρώμα δεν θα πρέπει να είναι μικρότερη από 4,0 N/mm (παράγραφος 5.8.6, του EN ISO 20347).

2.3.7.5 Το ύψος όλης της σόλας στην μπροστινή περιοχή να είναι 20 mm περίπου ώστε να προστατεύεται επαρκώς το επανώδερμα.

2.3.7.6 Αντοχή στη σκληρότητα: 65 ±5 (SHORE-A).

2.4 ΕΠΙΠΡΟΣΘΕΤΕΣ ΑΠΑΙΤΗΣΕΙΣ ΥΠΟΔΗΜΑΤΩΝ

2.4.1 Απορρόφηση ενέργειας στην περιοχή της φτέρνας

Όταν τα υποδήματα ελέγχονται σύμφωνα με τη μέθοδο που περιγράφεται στην παράγραφο 5.14, του προτύπου EN ISO 20344, η απορρόφηση ενέργειας της περιοχής πάτου δεν θα πρέπει να είναι μικρότερη από 20 J (παράγραφος 6.2.4 του EN ISO 20347).

2.4.2 Αδιαβροχία

Σύμφωνα με τη μέθοδο SATRA PM 77-92 παράγραφος 8.3.

2.4.3 Αντιολισθητική Εξωτερική Σόλα

2.4.3.1 Αντιολισθητική Περιοχή

Η περιοχή των οδοντώσεων θα πρέπει να είναι σύμφωνα με το Σχήμα 38, της παραγράφου 8.1.1 του EN ISO 20344. Επίσης οι οδοντώσεις θα πρέπει να είναι ανοιχτές στο πλάι.

2.4.3.2 Πάχος των Αντιολισθητικών Εξωτερικών Σολών

Όταν τα υποδήματα ελέγχονται σύμφωνα με τη μέθοδο που περιγράφεται στην παράγραφο 8.1, του

προτύπου EN ISO 20344, το πάχος d1 της εξωτερικής σόλας δεν θα πρέπει να είναι ≤ 4 mm (παράγραφος 5.8.1.1 του EN ISO 20347).

2.4.3.3 Ύψος Αντιολισθητικής Περιοχής

Όταν τα υποδήματα ελέγχονται σύμφωνα με τη μέθοδο που περιγράφεται στην παράγραφο 8.1, του προτύπου EN ISO 20344, το ύψος αντιολισθητικού d2 της εξωτερικής σόλας δεν θα πρέπει να είναι μικρότερο από 2,5 mm (παράγραφος 5.8.1.3 του EN ISO 20347).

2.4.4. Αντίσταση σε πετρελαιολιπαντικά σύμφωνα με τη μέθοδο που περιγράφεται στην παράγραφο 8.6 του EN ISO 20344 και με τις απαιτήσεις του EN ISO 20347 παρ. 6.4.2.

3.1.2 Αξιολόγηση Προσφορών

3.1.2.1. Οι υποψήφιοι προμηθευτές μαζί με τις προσφορές τους θα καταθέτουν ένα (1) ζεύγος αρβυλών ως δείγμα, στο μέγεθος 42, το οποίο θα ελέγχεται μακροσκοπικά από την επιτροπή αξιολόγησης των προσφορών σύμφωνα με την παρούσα προδιαγραφή, καθώς και ένα δείγμα άρβυλου κομμένο στη μέση κατά το μήκος του ώστε να φαίνονται συνολικά όλα τα εσωτερικά υλικά και στρώματα. **Τα δείγματα αυτά επιβαρύνουν τους προμηθευτές.**

Η Επιτροπή κατά την αξιολόγηση θα λάβει υπόψη της και το πρότυπο EN ISO 20347.

3.1.2.2. Εφόσον και τα δύο (2) δείγματα ικανοποιούν μακροσκοπικά **πλήρως** τις απαιτήσεις της προδιαγραφής, τότε οι τεχνικές προσφορές των προμηθευτών θα γίνονται αποδεκτές, διαφορετικά θα απορρίπτονται.

3.1.2.3. Φύλλο Συμμορφώσεως:

Αυτό είναι φύλλο συσχέτισεως της προσφοράς με τις απαιτήσεις της παρούσας προδιαγραφής. Στο φύλλο αυτό θα αναφέρονται με λεπτομέρεια όλες οι υπάρχουσες συμφωνίες ή αποκλίσεις του προσφερομένου υλικού σε σχέση με τα αναφερόμενα στοιχεία στην παρούσα προδιαγραφή

(δηλαδή να απαντά παράγραφο προς παράγραφο στα στοιχεία της προδιαγραφής).

Υποχρεώσεις προμηθευτών

Δεν επιτρέπεται επί του άρβυλου οποιαδήποτε σήμανση με εμπορική ονομασία παρά μόνο στο πέλμα της εξωτερικής σόλας.

3.2 Μερίδα-Δειγματοληψία

3.2.1 Μερίδα

Τα άρβυλα παραδίδονται σε μία μερίδα.

3.2.2 Δειγματοληψία

Η δειγματοληψία γίνεται με τον ακόλουθο τρόπο:

3.2.2.1 Για Μακροσκοπικό Έλεγχο

Η Επιτροπή Ελέγχου και Παραλαβής παίρνει το 10% από διαφορετικά χαρτοκιβώτια συσκευασίας, τα οποία (χαρτοκιβώτια) επιλέγονται με τη διαδικασία της τυχαίας δειγματοληψίας.

Τα παραπάνω ζεύγη αποτελούν το δείγμα μακροσκοπικού ελέγχου.

3.3.2 Μακροσκοπικός έλεγχος

3.3.2.1 Διενεργείται από την Επιτροπή Ελέγχου και Παραλαβής στο δείγμα μακροσκοπικού ελέγχου αφ' ενός μεν ελέγχοντας την ποιότητα εργασίας της κατασκευής και τη συμφωνία της με τους όρους και τα σχέδια της Προδιαγραφής και το επίσημο δείγμα, αφ' ετέρου δε προς εντοπισμό τυχόν ελαττωμάτων σύμφωνα με τον ΠΙΝΑΚΑ 3. Ελαττώματα που σημειώνονται με (*) θα θεωρούνται ως κύρια όταν επιδρούν σοβαρά στην λειτουργικότητα ή την εμφάνιση και ως δευτερεύοντα όταν η επίδραση στη λειτουργικότητα ή την εμφάνιση δεν είναι σοβαρή.

Κατά τον έλεγχο του 10% του δείγματος εάν ο αριθμός των ευρισκομένων κυρίων ελαττωμάτων της μερίδας είναι μικρότερος ή ίσος του 5% η μερίδα θεωρείται αποδεκτή, αλλιώς, εάν ο αριθμός των ευρισκομένων κυρίων ελαττωμάτων είναι μεγαλύτερος, τότε η μερίδα απορρίπτεται.

3.3.2.2 Ελαττώματα Μακροσκοπικού Ελέγχου

Τα μακροσκοπικά ελαττώματα που μπορεί να παρατηρηθούν στα άρβυλα διακρίνονται σε κύρια και δευτερεύοντα και φαίνονται στον παρακάτω Πίνακα:

ΠΙΝΑΚΑΣ 3

ΕΛΑΤΤΩΜΑΤΑ ΠΟΥ ΕΛΕΓΧΟΝΤΑΙ ΣΤΟ ΜΑΚΡΟΣΚΟΠΙΚΟ ΕΛΕΓΧΟ

Έλεγχος	Ελαττώματα	Κύρι ο	Δευτερεύ ο
Ταύτιση μεγεθών	Αριστερό ή δεξιό όχι του ίδιου μεγέθους, διαφορά στο χρώμα, τη στιλπνότητα, ή την εμφάνιση Διαφορά στο ύψος πάνω από 3 χιλ. μεταξύ των αρβύλων του ίδιου ζεύγους	X X	
Καθαρότητα	Οποιαδήποτε κηλίδα που επιδρά στην εμφάνιση ή ξένο υλικό		X
Σχέδιο και μέγεθος	Εκτός προδιαγραφής	X	
Χρώμα και τελειωτικές εργασίες	Εκτός προδιαγραφής χρώμα. Ραβδώσεις, περικόμματα ή λέπια που επιδρούν στην εμφάνιση	X	
Κατασκευή και επιμελημένη εργασία (γενικά)	Τομές, σχισμές, τρύπες, καταστροφές επιδιορθωμένες ή δημιουργημένες κατά την παραγωγή. Ρυτιδώσεις ή συσπειρώσεις στη πίσω ραφή Απάρτια ή σύνολα απαρτιών κακά τοποθετημένα ή διαδικασία μη πραγματοποιούμενη ή μη κατάλληλα εκτελεσμένη	X X	X

Έλεγχος	Ελαττώματα	Κύρι ο	Δευτερεύ ο
Ραφές	Ανοικτή ραφή (Μια ραφή χαρακτηρίζεται ανοικτή όταν μια ή περισσότερες βελονιές είναι σπασμένες ή όταν δύο ή περισσότερες διαδοχικές βελονιές	X	

	έχουν αποσπασθεί.	
	Όταν η ραφή είναι πολλαπλή, τότε χαρακτηρίζεται σαν ανοικτή όταν, είτε μία είναι ανοικτή, είτε και τα δύο άκρα της ραφής είναι ανοικτά).	
	Χαλαρή σύνδεση ραφής	X
	Σφικτή σύνδεση λόγω πτυχώσεως ή κοπής του δέρματος	X
	Λαθεμένη βελονιά ή τύπος ραφής	X
	Άκρα ραφών άκοπα	X
	Ραφή που δεν προβλέπεται από την προδιαγραφή	X
	Ραφή που δεν υπάρχει ενώ προβλέπεται	X
Φόντια	Μασήματα	X
Άγκιστρα - Καψύλλια	Ο αριθμός των αγκιστρων διαφορετικός του αριθμού της προδιαγραφής αλλά κάθε σειρά έχει τον ίδιο αριθμό.	X
	Διαφορετικός αριθμός αγκιστρων σε κάθε σειρά	X
	Η απόσταση μεταξύ των αγκιστρων στην ίδια σειρά δεν παραμένει σταθερή ή υπάρχει ασυμφωνία στη διευθέτηση μεταξύ των δύο σειρών αγκιστρων και δυσκολεύεται η χρήση των κορδονιών και το σφίξιμο.	X

4. ΔΙΑΦΟΡΑ

4.1 Συσκευασία

4.1.1 Κάθε ζεύγος αρβυλών τοποθετείται με κατάλληλο περιτύλιγμα μέσα σε χαρτονένιο κουτί.

4.1.2 Κάθε δέκα χαρτονένια κουτιά τοποθετούνται μέσα σε πεντάφυλλα χαρτοκιβώτια.

4.2 Επισημάνσεις – Πληροφορίες - Φυλλάδια

4.2.1 Τα άρβυλα πρέπει να φέρουν τις επισημάνσεις που καθορίζονται στην παράγραφο 7, του προτύπου EN ISO 20347 και θα συνοδεύονται από τις πληροφορίες και τα φυλλάδια της παραγράφου 8 του ίδιου προτύπου.

Με την παράδοση των υλικών κάθε ζεύγος, απαραίτητα, να συνοδεύεται από έντυπο με τα στοιχεία και τις οδηγίες που προβλέπονται στο κεφ. 8 του EN ISO 20347, στην Ελληνική γλώσσα.

4.2.2 Επισημάνσεις Χαρτοκιβωτίων

Στην εξωτερική όψη κάθε χαρτοκιβωτίου και επί της μεγαλύτερης πλευράς που δεν φέρει άλλες επισημάνσεις θα πρέπει να εκτυπώνονται με ανεξίτηλο τρόπο τα παρακάτω:

ΕΛΛΗΝΙΚΗ ΑΣΤΥΝΟΜΙΑ ΑΡΒΥΛΑ ΚΝΗΜΗΣ (ΥΠΟΔΗΜΑΤΑ ΤΥΠΟΥ ΕΡΓΑΣΙΑΣ)
ΚΑΤΑΣΚΕΥΑΣΤΗΣ
ΑΡΙΘΜΟΣ/ΗΜΕΡΟΜΗΝΙΑ ΣΥΜΒΑΣΗΣ
ΜΕΓΕΘΟΣ
ΠΟΣΟΤΗΤΑ

4.3 Παραλαβή - Απόρριψη

4.3.1 Η οριστική παραλαβή των αρβυλών θα γίνεται εφόσον:

4.3.1.1 Αυτά είναι όμοια με το επισημοποιηθέν δείγμα και κατασκευασμένα σύμφωνα με τις απαιτήσεις και τα κατασκευαστικά στοιχεία της προδιαγραφής.

4.3.1.2 Μακροσκοπικά συμφωνούν με τις απαιτήσεις της παρούσης προδιαγραφής.

4.3.2 Κατά την παράδοση να προσκομίσει τους αναλυτικούς ελέγχους σύμφωνα με τα πρότυπα του αναφερόμενου με την προσφορά Κοινοποιημένου φορέα. Τα άρβυλα απορρίπτονται οριστικά σε περίπτωση μακροσκοπικών ελαττωμάτων ή ουσιαδών εκτροπών από τις απαιτήσεις των προτύπων σύμφωνα με τα καθοριζόμενα στις παραγράφους **3.3.2.1**,

3.3.2.2 και 2.1.**Κανονισμός R.E.A.Ch.**

Οι συμμετέχοντες στο Διαγωνισμό υποχρεούνται μαζί με την τεχνική τους προσφορά να προσκομίσουν, **επί ποινή αποκλεισμού**, Υπεύθυνη Δήλωση στην οποία να δηλώνει ότι τα υπό προμήθεια είδη θα συμμορφώνονται με τις απαιτήσεις του Κανονισμού ΕΚ 1907/2006 - R.E.A.C.H. (Registration, Evaluation and Authorization of Chemicals) της Ευρωπαϊκής Ένωσης, όπως τροποποιήθηκε και ισχύει. Η δήλωση αυτή αφορά τα παρασκευάσματα καθώς και όλα τα αντικείμενα τα οποία περιέχουν χημικές ουσίες στη σύστασή τους ή στα οποία έχουν εφαρμοστεί χημικές ουσίες και παρασκευάσματα κατά την παραγωγή τους. Στις ανωτέρω χημικές ουσίες συμπεριλαμβάνονται και τα αζωχρώματα. Η Υπηρεσία μετά την υπογραφή της Σύμβασης διατηρεί το δικαίωμα, όπου και όταν κριθεί αναγκαίο, να ζητήσει να προσκομιστούν δικαιολογητικά τεκμηρίωσης ή να διενεργηθούν εργαστηριακές δοκιμές.

ΤΟΠΟΣ ΚΑΙ ΧΡΟΝΟΣ ΠΑΡΑΔΟΣΕΩΣ

1. Χρόνος παραδόσεως: Εντός δύο (2) μηνών από την υπογραφή της Σύμβασης.
2. Τόπος παραδόσεως : Οι αποθήκες της Ελληνικής Αστυνομίας με δαπάνη και μέρη του προμηθευτή.

**ΕΙΔΙΚΕΣ ΑΠΑΙΤΗΣΕΙΣ ΓΙΑ ΧΑΡΤΟΚΙΒΩΤΙΑ ΣΥΣΚΕΥΑΣΙΑΣ ΥΛΙΚΩΝ
(ΠΕΝΤΑΦΥΛΛΑ)**

1. Γενικές Απαιτήσεις

Τα χαρτοκιβώτια πρέπει να είναι αρίστης ποιότητας και κατασκευής. Κατασκευάζονται από πεντάφυλλο χαρτόνι σε σχήμα ορθογωνίου παραλληλεπιπέδου σε κατάλληλες διαστάσεις για τη συσκευασία του αριθμού αρβυλών που καθορίζεται στην παράγραφο 4.1.2.

Τα χαρτοκιβώτια συνδέονται κατά τη μία από τις τέσσερις κατακόρυφες ακμές του παραλληλεπιπέδου με σιδερένιους συνδετήρες πάχους 2 mm και μήκους 14 mm και σε πυκνότητα ενός συνδετήρα ανά 3 έως 4 cm μήκους.

Εναλλακτικά μπορεί να χρησιμοποιηθεί στην κατασκευή τους τεχνική συγκόλλησης με τη χρήση της κατάλληλης κόλλας ώστε να έχουν την αντοχή που απαιτείται στην παράγραφο 2.2.

Το χρησιμοποιούμενο χαρτόνι θα πρέπει να έχει παρασκευαστεί κατά τρόπο ώστε τα εσωτερικά του τρία (3) φύλλα να είναι εμποτισμένα με παραφίνη δια της μεθόδου του ψεκασμού.

2. Ειδικές Απαιτήσεις

2.1 Βάρος ελάχιστο: **820 g/m²**.

2.2 Αντοχή στην διάρρηξη στη συσκευή MULLEN – TESTER (διάμετρος μεμβράνης 3 cm), ελάχιστο: **200 Lb/in² (14.06 kg/cm²)**.

ΠΙΝΑΚΑΣ ΜΕΓΕΘΩΝ

A/A	No	Αριθμός ζευγών
1	39	
2	40	
3	41	
4	42	
5	43	
6	44	
7	45	
8	46	
Σ Υ Ν Ο Λ Ο :		

Η ποσοστιαία αναλογία των μεγεθών θα καθοριστεί κατά την υπογραφή της σύμβασης.

Αθήνα 21 Φεβρουαρίου 2020

Η ΕΠΙΤΡΟΠΗ

Ο ΠΡΟΕΔΡΟΣ

ΚΑΡΑΓΕΩΡΓΟΣ Ανδρέας
Αστυνομικός Υποδ/ντής

ΤΑ ΜΕΛΗ

1. ΓΡΑΙΚΙΩΤΗΣ Αριστομένης
Δ.Ε./ΤΕΧΝ
2. ΝΙΚΟΛΑΚΟΠΟΥΛΟΣ Βασίλειος
Υπαστυνόμος Α΄(Ε.Κ.)

Για την αντιγραφή
Αθήνα αυθημερόν, Για το Τμήμα
Τεχνικών
Προδιαγραφών/Δ/νση
Προμηθειών/Α.Ε.Α.

ΜΑΡΓΑΡΙΤΗΣ Ανδρέας
Π.Υ./Τ.Ε.

Αθήνα 26 Φεβρουαρίου 2020

ΕΓΚΡΙΝΕΤΑΙ

Ο Αναπλ. Προϊστάμενος Κλάδου
Διαχειριστικής-Τεχνικής Υποστήριξης
και Πληροφορικής
Αντώνιος ΣΑΡΑΝΤΙΔΗΣ
Ταξίαρχος

Ψηφιακά υπογεγραμμένο από ANDREAS MARGARITIS
Ημερομηνία: 2020.02.28 11:01:41 EET



ΕΛΛΗΝΙΚΗ ΔΗΜΟΚΡΑΤΙΑ
ΥΠΟΥΡΓΕΙΟ ΠΡΟΣΤΑΣΙΑΣ ΤΟΥ ΠΟΛΙΤΗ
ΑΡΧΗΓΕΙΟ ΕΛΛΗΝΙΚΗΣ ΑΣΤΥΝΟΜΙΑΣ
Επιτροπή Κατάρτισης Τεχνικών
Προδιαγραφών – Αξιολόγησης Τεχνικών
Προσφορών για την προμήθεια
προβλεπόμενων ατομικών εφοδίων και
λοιπών ειδών για την κάλυψη των αναγκών
των συνοριακών φυλάκων

ΤΕΧΝΙΚΗ ΠΡΟΔΙΑΓΡΑΦΗ ΣΚΟΥΦΟΥ
ΧΡΩΜΑΤΟΣ ΜΑΥΡΟΥ.

1. ΣΚΟΠΟΣ

Κάλυψη αναγκών προσωπικού της Ελληνικής Αστυνομίας.

2. ΑΠΑΙΤΗΣΕΙΣ

Η κατασκευή του σκούφου πρέπει να είναι επιμελημένη και να γίνεται με την χρησιμοποίηση των πλέον κατάλληλων πρώτων υλών και μεθόδων ώστε να καλύπτονται πλήρως οι τεχνικές απαιτήσεις της προδιαγραφής.

3. Πρώτες Ύλες - Κατασκευή

3.1 Ο σκούφος είναι πλεκτός. Για την κατασκευή του χρησιμοποιούνται νήματα δίκλινα από 100% ακρυλικό. Ενδιάμεσα φέρει επένδυση τύπου “Thinsulate” 40gr/m² (Σύνθεσης 65% Πολυπροπυλένιο-35% Πολυεστέρας). Εσωτερικά είναι επενδυμένος με ύφασμα τύπου “fleece” (Σύνθεση 100% Πολυεστέρας), όπως στο επίσημο δείγμα της Υπηρεσίας.

3.2 Στην αναδίπλωση και στο εμπρόσθιο τμήμα του σκούφου να είναι κεντημένο το εθνόσημο της Ελληνικής Αστυνομίας (Παράρτημα Α΄).

4. ΕΛΕΓΧΟΙ

4.1 ΜΑΚΡΟΣΚΟΠΙΚΟΣ ΕΛΕΓΧΟΣ

Η Επιτροπή παραλαβής, κατά την οριστική παραλαβή των σκούφων, είναι υποχρεωμένη να κάνει μακροσκοπικό έλεγχο στο 10% της ποσότητας για το άρτιο της κατασκευής και τη συμφωνία με την τεχνική προδιαγραφή.

5. ΔΙΑΦΟΡΑ

5.1 Συσκευασία

5.1.1 Κάθε σκούφος συσκευάζεται σε διαφανή πλαστική σακούλα.

5.1.2 Συσκευάζονται σε πεντάφυλλο χαρτοκιβώτιο καταλλήλων διαστάσεων, τα οποία πρέπει να ικανοποιούν τις απαιτήσεις που καθορίζονται στο Παράρτημα Β΄.

5.1.3 Κάθε χαρτοκιβώτιο συσκευασίας φέρει εξωτερικά ταινία (τσέρκι) μεταλλική ή πλαστική, μία κατά τον διαμήκη άξονα και δύο κατά τον εγκάρσιο άξονα.

5.2 Επισημάνσεις

5.2.1 Στην εξωτερική όψη κάθε χαρτοκιβωτίου και επί της μεγαλύτερης πλευράς που δε φέρει άλλες επισημάνσεις, πρέπει να εκτυπώνονται με ανεξίτηλο τρόπο τα παρακάτω στοιχεία:

ΕΛΛΗΝΙΚΗ ΑΣΤΥΝΟΜΙΑ ΣΚΟΥΦΟΣ	
ΑΡΙΘΜΟΣ ΟΝΟΜΑΣΤΙΚΟΥ	
.....	
ΚΑΤΑΣΚΕΥΑΣΤΗΣ	
.....	
ΑΡΙΘΜΟΣ ΚΑΙ ΗΜΕΡΟΜΗΝΙΑ ΣΥΜΒΑΣΗΣ
ΜΕΓΕΘΟΣ	
.....	
ΠΟΣΟΤΗΤΑ	
.....	

Συμμόρφωση με τις απαιτήσεις της R.E.A.Ch.

Οι συμμετέχοντες στο Διαγωνισμό υποχρεούνται μαζί με την τεχνική τους προσφορά να προσκομίσουν, **επί ποινή αποκλεισμού**, Υπεύθυνη Δήλωση στην οποία να δηλώνει ότι τα υπό προμήθεια είδη θα συμμορφώνονται με τις απαιτήσεις του Κανονισμού ΕΚ 1907/2006 – R.E.A.C.H. (Registration, Evaluation and Authorization of Chemicals) της Ευρωπαϊκής Ένωσης, όπως τροποποιήθηκε και ισχύει. Η δήλωση αυτή αφορά τα παρασκευάσματα καθώς και όλα τα αντικείμενα τα οποία περιέχουν χημικές ουσίες στη σύσταση τους ή στα οποία έχουν εφαρμοστεί χημικές ουσίες και παρασκευάσματα κατά τη παραγωγή τους. Στις ανωτέρω χημικές ουσίες συμπεριλαμβάνονται και τα αζωχρώματα. Η Υπηρεσία μετά την υπογραφή της Σύμβασης διατηρεί το δικαίωμα, όπου και όταν κριθεί αναγκαίο, να ζητήσει να προσκομιστούν δικαιολογητικά τεκμηρίωσης ή να διενεργηθούν εργαστηριακές δοκιμές.

6. ΧΡΟΝΟΣ-ΤΟΠΟΣ ΠΑΡΑΔΟΣΗΣ : Εντός δύο (2) μηνών από την υπογραφή της Σύμβασης, στις αποθήκες της Ελληνικής Αστυνομίας (Λ. Θρακομακεδόνων 101-136 71 Αχαρναί-Αττικής).

ΠΙΝΑΚΑΣ ΜΕΓΕΘΩΝ

No	Πλάτος Κεφαλής Μπαλακλάβα	ΠΟΣΟΣΤΟ
SMALL (S)	24 εκ.	
MEDIUM (M)	26 εκ.	
LARGE (L)	28 εκ.	
EXTRA LARGE (XL)	30 εκ.	

Η ποσοστιαία αναλογία των μεγεθών θα καθορισθεί με την υπογραφή της σύμβασης.

Αθήνα 12 Μαρτίου 2020

Η ΕΠΙΤΡΟΠΗ

Ο ΠΡΟΕΔΡΟΣ

Ανδρέας ΚΑΡΑΓΕΩΡΓΟΣ
Αστυνομικός Υποδιευθυντής

ΤΑ ΜΕΛΗ

1. ΓΡΑΙΚΙΩΤΗΣ Αριστομένης
Δ.Ε. /ΤΕΧΝ
2. ΝΙΚΟΛΑΚΟΠΟΥΛΟΣ Βασίλειος
Υπαστυνόμος Α΄

Για την αντιγραφή
Αθήνα αυθημερόν, Για το Τμήμα
Τεχνικών
Προδιαγραφών/Δ/νση
Προμηθειών/Α.Ε.Α.
ΜΑΡΓΑΡΙΤΗΣ Ανδρέας
Π.Υ./Τ.Ε.

Αθήνα 19 Μαρτίου 2020

ΕΓΚΡΙΝΕΤΑΙ

Ο Προϊστάμενος Κλάδου
Διαχειριστικής-Τεχνικής Υποστήριξης
και Πληροφορικής
Δημήτριος ΠΑΝΤΕΛΗΣ
Ταξίαρχος

ΠΑΡΑΡΤΗΜΑ Α΄**2.1.9 Κλωστές κεντήματος****2.1.9.1 Κεντητό εθνόσημο**

Το κεντητό εθνόσημο του τζόκεϊ κατασκευάζεται με τις παρακάτω πρώτες ύλες:

2.1.9.2 Ύφασμα με τα παρακάτω χαρακτηριστικά, χρώματος όμοιου με αυτό του τζόκεϊ, το οποίο θα χρησιμοποιηθεί σαν βάση για την κέντηση του εθνοσήμου, ώστε αυτό να έχει την εμφάνιση του επίσημου δείγματος:

1833	Βάρος : 185 g/m ²	ISO 3801
	Σύνθεση : 100% πολυεστέρας	ISO

Μέθοδος κατασκευής : κεντητό συνθετικό πύλημα

2.1.9.3 Για την κέντηση του εθνοσήμου χρησιμοποιούνται 2 διαφορετικές ποιότητες κλωστών.

2.1.9.4 Για το κυρίως εθνόσημο (Δάφνες, κλπ.) μεταλλική κλωστή χρώματος ασημί (τύπου MADEIRA) με τα παρακάτω χαρακτηριστικά:

1833	Σύνθεση :	40% Metallic Polyester	ISO
		60% Polyamid	ISO

1833	Τίτλος: ISO 7211-5	2/35 ± 5% Denier 260
------	-----------------------	----------------------

Αντοχή χρωματισμού (ελάχιστο)

105-C06	A. Στο νερό	4-5	ISO
	B. Στην πλύση	4-5	
	Γ. Στο ηλιακό φως	6	ISO 105-B02

2.1.9.5 Κλωστή 100% Ραιγιόν με τα παρακάτω χαρακτηριστικά:

Τίτλος: ISO 7211-5	den 2/120 ± 5%
-----------------------	----------------

Αντοχή χρωματισμού (ελάχιστο)

105-C06	A. Στο νερό	4-5	ISO
	B. Στην πλύση	4-5	

Γ. Στο ηλιακό φως 6

ISO 105-B02

Η ως άνω κλωστή χρησιμοποιείται για την κέντηση τόσο της σημαίας (χρώματα λευκό και μπλε ρουά) όσο και για την κέντηση ολόκληρης της επιφάνειας της βάσης επί της οποίας θα κεντηθεί στη συνέχεια το εθνόσημο καθώς και το ενισχυτικό του κεντήματος στην περιφέρεια της βάσης (χρώμα μπλε σκούρο). Οι ακριβείς αποχρώσεις φαίνονται στο επίσημο δείγμα της Υπηρεσίας.

ΕΘΝΟΣΗΜΟ ΕΛ. ΑΣ.

ΠΑΡΑΡΤΗΜΑ Β΄

**ΕΙΔΙΚΕΣ ΑΠΑΙΤΗΣΕΙΣ ΓΙΑ ΧΑΡΤΟΚΙΒΩΤΙΑ ΣΥΣΚΕΥΑΣΙΑΣ ΥΛΙΚΩΝ
(ΠΕΝΤΑΦΥΛΛΑ)**

1. Γενικές Απαιτήσεις

Τα χαρτοκιβώτια πρέπει να είναι αρίστης ποιότητας και κατασκευής. Κατασκευάζονται από πεντάφυλλο χαρτόνι σε σχήμα ορθογωνίου παραλληλεπιπέδου σε κατάλληλες διαστάσεις για τη συσκευασία του αριθμού αρβυλών που καθορίζεται στην παράγραφο 4.1.2.

Τα χαρτοκιβώτια συνδέονται κατά τη μία από τις τέσσερις κατακόρυφες ακμές του παραλληλεπιπέδου με σιδερένιους συνδετήρες πάχους 2 mm και μήκους 14 mm και σε πυκνότητα ενός συνδετήρα ανά 3 έως 4 cm μήκους. Εναλλακτικά μπορεί να χρησιμοποιηθεί στην κατασκευή τους τεχνική συγκόλλησης με τη χρήση της κατάλληλης κόλλας ώστε να έχουν την αντοχή που απαιτείται στην παράγραφο 2.2.

Το χρησιμοποιούμενο χαρτόνι θα πρέπει να έχει παρασκευαστεί κατά τρόπο ώστε τα εσωτερικά του τρία (3) φύλλα να είναι εμποτισμένα με παραφίνη δια της μεθόδου του ψεκασμού.

2. Ειδικές Απαιτήσεις

2.1 Βάρος ελάχιστο: 820 g/m².

2.2 Αντοχή στην διάρρηξη στη συσκευή MULLEN – TESTER (διάμετρος μεμβράνης 3 cm), ελάχιστο: 200 Lb/in² (14.06 kg/cm²).



**ΕΛΛΗΝΙΚΗ ΔΗΜΟΚΡΑΤΙΑ
ΥΠΟΥΡΓΕΙΟ ΠΡΟΣΤΑΣΙΑΣ ΤΟΥ ΠΟΛΙΤΗ
ΑΡΧΗΓΕΙΟ ΕΛΛΗΝΙΚΗΣ ΑΣΤΥΝΟΜΙΑΣ**

Επιτροπή Κατάρτισης Τεχνικών Προδιαγραφών – Αξιολόγησης Τεχνικών Προσφορών για την προμήθεια προβλεπόμενων ατομικών εφοδίων και λοιπών ειδών για την κάλυψη των αναγκών των συνοριακών φυλάκων

**ΤΕΧΝΙΚΕΣ ΠΡΟΔΙΑΓΡΑΦΕΣ
ΗΛΕΚΤΡΙΚΩΝ ΦΟΡΗΤΩΝ ΦΑΝΩΝ ΜΕ ΔΕΥΤΕΡΗ ΜΠΑΤΑΡΙΑ**

1. ΤΕΧΝΙΚΑ ΧΑΡΑΚΤΗΡΙΣΤΙΚΑ

- 1.1. Ο λαμπτήρας του φανού να είναι τεχνολογίας LED.
- 1.2. Η μέγιστη φωτεινή ροή να είναι τουλάχιστον 500 Lumens.
- 1.3. Να είναι αδιάβροχος με IPX5 τουλάχιστον.
- 1.4. Να διαθέτει τρία (3) τουλάχιστον προγράμματα λειτουργίας.
- 1.5. Το μήκος του να είναι από 10cm έως 18cm. Η διάμετρος της κεφαλής να είναι μικρότερη από 4,5cm.
- 1.6. Το σύστημα έναρξης - λήξης της λειτουργίας (μπουτόν και όχι αμφίδρομος διακόπτης), να βρίσκεται στην ουρά του σώματος του.
- 1.7. Κατασκευή από αεροναυπηγικό αλουμίνιο.
- 1.8. Να λειτουργεί με επαναφορτιζόμενες μπαταρίες.
- 1.9. Να συνοδεύεται από θήκη για την ανάρτηση από την επιχειρησιακή ζώνη του χρήστη πλάτους 6cm. Επιθυμητό είναι να διαθέτει και κλιπ ανάρτησης.
- 1.10. Κάθε φανός να φέρει τη σήμανση 'CE'.

2. ΠΑΡΕΛΚΟΜΕΝΑ

- 2.1. Δύο (2) επαναφορτιζόμενες μπαταρίες ιόντων λιθίου (Li-Ion).
- 2.2. Ένας (1) φορτιστής 220-230 Volt.

3. ΛΟΙΠΑ ΣΤΟΙΧΕΙΑ ΚΑΙ ΟΡΟΙ

- 3.1. Η προμηθεύτρια Εταιρεία, να παρέχει εγγύηση καλής λειτουργίας ενός (1) έτους (12 μήνες) τουλάχιστον από την οριστική παραλαβή τους από την Επιτροπή Παραλαβής της Ελληνικής Αστυνομίας, με την υποχρέωση του προμηθευτή να αντικαθιστά τα φθιρόμενα εξαρτήματα, μέρη, παρελκόμενα, λόγω κακής κατασκευής.
- 3.2. Η προμηθεύτρια Εταιρεία, υποχρεούται να παρέχει τεχνική βοήθεια - συντήρηση - επισκευή. Ο μέγιστος χρόνος αποκατάστασης των βλαβών δεν θα είναι μεγαλύτερος από δέκα πέντε (15) εργάσιμες ημέρες από τη σχετική ειδοποίηση της Υπηρεσίας.
- 3.3. Κατά τη διάρκεια της εγγύησης, εάν εμφανισθεί η ίδια βλάβη τρεις φορές (δεν νοούνται εκείνες που οφείλονται στον κακό χειρισμό της συσκευής), η συσκευή θα επιστρέφεται στον προμηθευτή με την υποχρέωση αντικαταστάσεώς της με άλλη καινούργια.
- 3.4. Χρόνος παράδοσης δεν μπορεί να είναι μεγαλύτερος από σαράντα πέντε (45 ημέρες), από την υπογραφή της σύμβασης..
- 3.5. Ως τόπος παράδοσης του υλικού ορίζεται η έδρα της αναθέτουσας αρχής. Διεύθυνσης Τεχνικής Υποστήριξης (Αμυγδαλέζα Αττικής - αποθήκες Ελληνικής Αστυνομίας, Ταχ. Διεύθυνση: Λεωφόρος Θρακομακεδόνων 101, Αχαρνές Τ.Κ. 136 01- τηλέφωνο 210-2463328).
- 3.6. Το υπό προμήθεια είδος θα συνοδεύεται από όλα τα παρελκόμενά του που είναι αναγκαία για την ομαλή λειτουργία του και από το τεχνικό φυλλάδιο οδηγιών χρήσης (manual).
- 3.7. Κατά την παράδοση θα επιδειχθούν όλες οι λειτουργίες της συσκευής με κάθε δυνατή λεπτομέρεια και χωρίς καμία επιβάρυνση της Υπηρεσίας.

3.8. Κατά την παραλαβή να διενεργηθούν οι παρακάτω έλεγχοι:

α) Μακροσκοπικός έλεγχος προς διαπίστωση τυχόν παραμορφώσεων, κακώσεων του επιμελημένου της κατασκευής, σύμφωνα με τις απαιτήσεις της προδιαγραφής, της πληρότητας των τεχνικών όρων της σύμβασης καθώς και της πληρότητας από πλευράς εξαρτημάτων και του καινούργιου του υλικού.

β) Πρακτική δοκιμασία (λειτουργικός έλεγχος), προς διαπίστωση του κανονικού της λειτουργίας.

3.9. Οι προσφορές πρέπει να συνοδεύονται από τα εγχειρίδια, περιγραφικά φυλλάδια, δηλώσεις του κατασκευαστικού οίκου, δηλώσεις του προμηθευτή και οτιδήποτε άλλο μπορεί να υποστηρίξει την προσφορά του.

Αθήνα 12 Μαρτίου 2020

Αθήνα 19 Μαρτίου 2020

Η ΕΠΙΤΡΟΠΗ

ΕΓΚΡΙΝΕΤΑΙ

Ο ΠΡΟΕΔΡΟΣ

Ο Προϊστάμενος Κλάδου
Διαχειριστικής-Τεχνικής Υποστήριξης
και Πληροφορικής
Δημήτριος ΠΑΝΤΕΛΗΣ
Ταξίαρχος

Ανδρέας ΚΑΡΑΓΕΩΡΓΟΣ
Αστυνομικός Υποδιευθυντής

ΤΑ ΜΕΛΗ

1. ΓΡΑΙΚΙΩΤΗΣ Αριστομένης
Δ.Ε. /ΤΕΧΝ
2. ΝΙΚΟΛΑΚΟΠΟΥΛΟΣ Βασίλειος
Υπαστυνόμος Α΄

Για την αντιγραφή
Αθήνα αυθημερόν, Για το Τμήμα Τε-
χνικών

Προδιαγραφών/Δ/νση Προμη-
θειών/Α.Ε.Α.

ΜΑΡΓΑΡΙΤΗΣ Ανδρέας
Π.Υ./Τ.Ε.

Ψηφιακά υπογεγραμμένο από ANDREAS
MARGARITIS
Ημερομηνία: 2020.03.23 08:31:06 EET



ΕΛΛΗΝΙΚΗ ΔΗΜΟΚΡΑΤΙΑ
ΥΠΟΥΡΓΕΙΟ ΠΡΟΣΤΑΣΙΑΣ ΤΟΥ ΠΟΛΙΤΗ
ΑΡΧΗΓΕΙΟ ΕΛΛΗΝΙΚΗΣ ΑΣΤΥΝΟΜΙΑΣ
 Επιτροπή Κατάρτισης Τεχνικών
 Προδιαγραφών – Αξιολόγησης Τεχνικών
 Προσφορών για την προμήθεια
 προβλεπόμενων ατομικών εφοδίων και
 λοιπών ειδών για την κάλυψη των
 αναγκών των συνοριακών φυλάκων

ΤΕΧΝΙΚΗ ΠΡΟΔΙΑΓΡΑΦΗ
ΧΕΙΡΟΠΕΔΩΝ ΜΕΤΑΛΛΙΚΩΝ ΜΕΤΑ ΘΗΚΗΣ

1. ΠΡΟΟΡΙΣΜΟΣ.

Προορίζονται για την κάλυψη αναγκών των Υπηρεσιών της Ελληνικής Αστυνομίας.

2. ΠΕΡΙΓΡΑΦΗ.

Κάθε σετ θα περιλαμβάνει:	
2.1. Ζεύγος χειροπέδες που θα αποτελείται από:	
2.1.1. Δύο σταθερά πλαίσια που καταλήγουν σε αντίστοιχες τοξοειδείς σιαγόνες καθεμιά με δύο παρειές σε απόσταση μεταξύ τους. Στο εσωτερικό των πλαισίων θα είναι προσαρμοσμένες οι διατάξεις ασφάλισης και κλειδώματος των χειροπεδών. Στο πίσω μέρος τα πλαίσια θα ενώνονται μεταξύ τους με άρθρωση (Hing).	
2.1.2 Δύο τοξοειδείς σιαγόνες με οδόντωση, που κινούνται ελεύθερα και διαγράφουν πλήρη περιστροφή γύρω από ένα πείρο που βρίσκεται στο άκρο των σταθερών σιαγόνων περνώντας ανάμεσα στις δύο πλευρές των σιαγόνων αυτών.	
2.1.3. Άρθρωση (Hing), που θα συνδέει τα δύο σταθερά πλαίσια (με τους απαραίτητους πείρους-αρμούς στήριξης), η οποία θα είναι προσαρμοσμένη στερεά χωρίς να επιτρέπει περιστροφή των πλαισίων παρά μόνο πλήρη αναδίπλωση αυτών.	
2.1.4. Σε κάθε ζευγάρι χειροπέδες θα αναγράφεται μόνιμα και ευανάγνωστα:	
2.1.4.1. Το εργοστάσιο παραγωγής ή το εμπορικό σήμα (σήμα κατατεθέν) και ο τύπος.	
2.1.4.2. Ο αριθμός σειράς (serial number), με τα χαρακτηριστικά ΕΑ05-xxxx (με x από 0001	

αυξητικά κατά 1).	
2.2. Δύο τουλάχιστον κλειδιά.	
2.3. Μία (1) θήκη κατασκευασμένη από τύπου Cordura 1000D χρώματος μαύρου, κατάλληλα μορφοποιημένη, για την ασφαλή μεταφορά σε υπηρεσιακή ζώνη πλάτους 5,5cm και ευχερή επιχειρησιακή χρήση .	

3. ΤΕΧΝΙΚΑ ΧΑΡΑΚΤΗΡΙΣΤΙΚΑ-ΔΟΚΙΜΑΣΙΕΣ.

3.1. Οι χειροπέδες πρέπει να πληρούν τις απαιτήσεις του πρότυπου NIJ Standard 0307.01. Η συμφωνία με το προαναφερθέν πρότυπο θα πιστοποιείται με βεβαίωση του κατασκευαστή η οποία θα γίνεται αποδεκτή μόνον εφόσον το προσφερόμενο μοντέλο χειροπεδών αναφέρεται ως πιστοποιημένο και στην επίσημη ιστοσελίδα του National Institute of Justice των Η.Π.Α. www.justnet.org/pages/handcuffscpl.aspx .	
3.2. Τα σταθερά πλαίσια, οι κινητές σιαγόνες, οι αρθρώσεις και τα εσωτερικά εξαρτήματα ασφάλισης, θα είναι μεταλλικής κατασκευής, και να έχουν υποστεί κατεργασία σκλήρυνσης, ώστε να εξασφαλίζεται μεγάλη στιβαρότητα, ανθεκτικότητα και διάρκεια ζωής των χειροπεδών.	
3.3. Εντός των δύο παρειών (τοιχωμάτων) των σταθερών σιαγώνων θα ευρίσκεται το μάνδαλο ασφάλισης, το οποίο θα έχει τουλάχιστον (3) τρεις πριονοειδείς μονοκόμματα οδοντώσεις προκειμένου να εξασφαλιστεί πλήρης ασφάλεια και να αποκλειστεί πρακτικά η απασφάλιση των χειροπεδών χωρίς τη χρήση του κλειδιού.	
3.4. Οι κινητές σιαγόνες θα έχουν τουλάχιστον (18) δεκαοκτώ πριονοειδείς οδοντώσεις (μετρώντας τις ακμές-κορυφές) ώστε να μπορούν να προσαρμόζονται οι χειροπέδες, στους καρπούς των χεριών ατόμων διαφορετικής σωματικής διάπλασης.	
3.5. Οι χειροπέδες δεν πρέπει να έχουν οξείες ακμές που είναι δυνατό να προκαλέσουν τραυματισμό στους καρπούς των χεριών, το δε ελεύθερο άκρο των κινητών σιαγόνων μετά την ασφάλιση, δεν πρέπει να καταλήγει σε οξύ ρύγχος, με το οποίο είναι δυνατό να αυτοτραυματισθεί ο δεσμευθείς ή να τραυματίσει άλλους.	
3.6. Το σύστημα ασφάλισης θα είναι ιδιαίτερα ανθεκτικό και θα εξασφαλίζει πλήρη ασφάλεια και καλή λειτουργία για πρακτικά απεριόριστο αριθμό ασφαλίσεων- απασφαλίσεων. Η κατασκευή και	

<p>λειτουργία του συστήματος αυτού πρέπει να αποκλείει πρακτικά την απασφάλιση των χειροπεδών χωρίς τη χρήση του κλειδιού, καθώς και οποιαδήποτε μετακίνηση της κινητής σιαγόνας, μετά το κλείσιμο της σε ορισμένη θέση.</p>	
<p>3.6.1. Για το σκοπό αυτό, το σύστημα ασφάλισης θα διαθέτει το χαρακτηριστικό της διπλής ασφάλειας, δηλαδή διάταξη που να αποκλείει το άνοιγμα της κινητής σιαγόνας, όταν αυτή τοποθετηθεί στον καρπό του χεριού, καθώς και πρόσθετη διάταξη που να αποκλείει περαιτέρω κλείσιμο της κινητής σιαγόνας από τον ίδιο τον δεσμευθέντα πέρα από τη θέση που την ασφάλισε ο συνοδός (αποκλεισμός αυτοτραυματισμού).</p>	
<p>3.7 Ειδικά χαρακτηριστικά γνωρίσματα των χειροπεδών:</p>	
<p>3.7.1. Μέγιστο επιτρεπόμενο βάρος χωρίς την θήκη και τα κλειδιά : 350 g</p>	
<p>3.7.2. Επιτρεπόμενο άνοιγμα στα άκρα της ακίνητης σιαγόνας: 50 έως 56 mm.</p>	
<p>3.7.3. Μέγιστη επιτρεπόμενη εσωτερική διάμετρος με την κινητή σιαγόνα ασφαλισμένη στην πρώτη οδόντωση: 78 mm .</p>	
<p>3.7.4. Μέγιστη επιτρεπόμενη εσωτερική διάμετρος με την κινητή σιαγόνα ασφαλισμένη στην τελευταία οδόντωση: 50 mm .</p>	
<p>3.7.5. Μέγιστο ολικό μήκος (σε ανάπτυξη): 220 mm .</p>	
<p>3.7.6. Επιτρεπόμενη εσωτερική περίμετρος με την κινητή σιαγόνα ασφαλισμένη την πρώτη οδόντωση: 200 mm – 235 mm</p>	
<p>3.7.7. Επιτρεπόμενη εσωτερική περίμετρος με την κινητή σιαγόνα ασφαλισμένη στην τελευταία οδόντωση: 140 mm –165 mm</p>	
<p>3.7.8. Οι κινητές σιαγόνες με το σώμα της χειροπέδας θα έχουν μέχρι και (21) είκοσι μία θέσεις κλειδώματος ώστε να μπορούν να προσαρμόζονται οι χειροπέδες, στους καρπούς των χεριών ατόμων διαφορετικής σωματικής διάπλασης.</p>	
<p>3.7.9. Για λόγους ασφαλείας οι βάσεις των δύο σταθερών σιαγόνων θα πρέπει να ενώνονται μεταξύ τους σε (3) τρία τουλάχιστον σημεία είτε με (3) τρεις μεμονωμένους συνδέσμους είτε με (1) μία ενιαία άρθρωση η οποία συνδέει τις βάσεις των σταθερών σιαγόνων σε τρία χωριστά σημεία.</p>	
<p>3.8 Θήκη χειροπέδων.</p>	
<p>3.8.1. Η θήκη να είναι κατασκευασμένη από τύπου Cordura 1000D χρώματος μαύρου</p>	

<p>επενδεδυμένη εσωτερικά με αφρώδες υλικό «laminate» και να ασφαρίζει τη χειροπέδα με κούμπωμα τύπου SNAP μαύρου χρώματος το οποίο στο πίσω μέρος της θήκης στο σημείο που έρχεται σε επαφή με το θυλάκιο να υπάρχει ενισχυτικό πλαστικό για την μεγαλύτερη αντοχή της μεταξύ τους συναρμογής (θήκη - κούμπωμα snap). Στο πίσω μέρος της θήκης υπάρχει ειδικό θυλάκιο συγκράτησης της θήκης με τη ζώνη. Το θυλάκιο είναι κατασκευασμένο από ελαστικό πλαστικό πλάτους 30 – 35 mm με τα δύο άκρα αυτού σταθερά ραμμένο πάνω στη θήκη. Μέσα από το θυλάκιο να δύναται να περάσει ζώνη πλάτους 55 – 58 mm. Περιμετρικά η θήκη να έχει ρέλι πλάτους 7 – 10 mm έτσι ώστε να προστατεύεται από φθορά. Η επιφάνεια της θήκης να είναι μονοκόμματα και όχι συρραφή μικρότερων τεμαχίων υφάσματος, ομαλή, ο δε χρωματισμός να είναι ομοιόμορφος και σταθερός καθ' όλη την επιφάνεια της θήκης. Για τη ραφή όλων των μερών να χρησιμοποιηθεί κλωστή μεγάλης αντοχής.</p>	
<p>3.8.2. Η θήκη να είναι ανοικτού τύπου έτσι ώστε όταν η χειροπέδα είναι ασφαλισμένη εντός αυτής, τμήμα της στο άνω άκρο της περιφέρειάς της, να είναι προσβάσιμο στο χρήστη για την εύκολη και γρήγορη απελευθέρωσή της. Η ενιαία κατασκευή της θήκης να έχει περιορισμένο όγκο ούτως ώστε να μην δυσκολεύεται ο φέρων και να διασφαλίζει το γρήγορο τράβηγμα της χειροπέδας. Με το τράβηγμα της χειροπέδας η θήκη να απασφαλίζει για γρήγορή χρήση και να υπάρχει δυνατότητα οι χειροπέδες να επανατοποθετούνται – ασφαλίζουν στη θήκη με το ένα χέρι.</p>	

4.ΛΟΙΠΑ ΣΤΟΙΧΕΙΑ ΚΑΙ ΟΡΟΙ- ΥΠΟΧΡΕΩΣΕΙΣ ΣΥΜΜΕΤΕΧΟΝΤΩΝ ΣΤΟ ΔΙΑΓΩΝΙΣΜΟ.

<p>Οι προσφέροντες υποχρεούνται όπως:</p>	
<p>4.1. Επισυνάψουν στις προσφορές τους πίνακες, με λεπτομερή και σαφή περιγραφή στην ελληνική γλώσσα, των τεχνικών στοιχείων και των δυνατοτήτων των προσφερομένων από αυτούς χειροπεδών, καθώς και να παρέχουν διευκρινίσεις σε τυχόν διαφοροποιήσεις από τη τεχνική προδιαγραφή. Οι προσφορές θα συνοδεύονται από περιγραφικά και λοιπά ενημερωτικά φυλλάδια.</p>	
<p>4.2. Καταθέσουν πιστοποίηση ISO 9001/2000 για το σχεδιασμό και την κατασκευή χειροπεδών</p>	

της κατασκευάστριας εταιρείας της χειροπέδας και ISO 9001/2000 της κατασκευάστριας εταιρείας της θήκης.	
<p>4.3. Καταθέσουν βεβαίωση από το εργοστάσιο παραγωγής όπου θα δηλώνεται η συμφωνία με το πρότυπο NIJ 0307.01 και η οποία κατά τον έλεγχο της προσφοράς θα γίνεται αποδεκτή μόνον εφόσον το προσφερόμενο μοντέλο χειροπεδών αναφέρεται ως πιστοποιημένο και στην επίσημη ιστοσελίδα του National Institute of Justice των Η.Π.Α. www.justnet.org/pages/handcuffscpl.aspx βάση της παραγράφου 3.1. της παρούσας.</p>	
<p>4.4. Καταθέσουν στην Υπηρεσία που διενεργεί τη διαγωνιστική διαδικασία με μέριμνα τους, ένα (1) δείγμα των προσφερομένων χειροπεδών, μετά μιας (1) θήκης, για αξιολόγηση.</p>	
<p>4.5. Από τα δείγματα που θα κατατεθούν όπως ανωτέρω, το δείγμα της προσφοράς που θα μειοδοτήσει, θα παραμείνει στην Υπηρεσία που διενεργεί τη διαγωνιστική διαδικασία, για να χρησιμοποιηθεί από την επιτροπή Παραλαβής, ως συγκριτικό δείγμα κατά την οριστική παραλαβή. Προσφορά που δεν θα συνοδεύεται από τη σχετική απόδειξη κατάθεσης δείγματος, δεν θα λαμβάνεται υπόψη.</p>	
<p>4.6. Οι προσφορές θα συνοδεύονται από Φύλλο Συμμόρφωσης, (Παράρτημα Α'). Αυτό είναι φύλλο συσχέτισης της προσφοράς με τις απαιτήσεις της παρούσας προδιαγραφής, όπου στην αντίστοιχη στήλη αναγράφεται, εάν το προσφερόμενο υλικό είναι σύμφωνο με την Τεχνική Προδιαγραφή. Δηλαδή ο προμηθευτής θα απαντά ακολουθώντας την αυτή σειρά και αρίθμηση, σε όλες τις παραγράφους του 1^{ου}, 2^{ου}, 3^{ου} και 4^{ου} Μέρους της Τεχνικής Προδιαγραφής ως το επισυναπτόμενο Παράρτημα Α.</p>	
<p>4.7. Το περιεχόμενο της τεχνικής προσφοράς δεν θα λαμβάνεται υπ' όψη, αν το κατατεθέν δείγμα δεν είναι σύμφωνο με τους όρους της τεχνικής προδιαγραφής</p>	
<p>4.8. Η οριστική παραλαβή των χειροπεδών θα γίνει από την Επιτροπή Παραλαβής για ολόκληρη την ποσότητα, αφού προηγουμένως ενεργηθεί, προσκληθέντος του μειοδότη να παρευρεθεί, έλεγχος μακροσκοπικός για την καλή κατασκευή τους.</p>	
<p>4.9. Κατά την οριστική παραλαβή οι χειροπέδες και οι θήκες θα συνοδεύονται υποχρεωτικά από: α) Πιστοποιητικό ποιοτικού ελέγχου του εργοστασίου κατασκευής ή άλλου εργαστηρίου</p>	

<p>αναγνωρισμένου φορέα, μεταφρασμένο επίσημα στη Ελληνική εφ' όσον είναι σε άλλη γλώσσα, ότι το συγκεκριμένο μοντέλο έχει υποστεί τις προβλεπόμενες δοκιμασίες σύμφωνα με την NIJ Standard 0307.01 και ότι καλύπτει τις απαιτήσεις της. β) Πιστοποιητικό ISO 9001/2000 ή νεότερο για το σχεδιασμό και την κατασκευή χειροπέδων της κατασκευάστριας εταιρείας της χειροπέδας και ISO 9001/2000 ή νεότερο της κατασκευάστριας εταιρείας της θήκης.</p>	
<p>4.10. Εάν οι προς παραλαβή χειροπέδες δεν συνοδεύονται από τα ανωτέρω πιστοποιητικά, η Επιτροπή δεν θα προβαίνει στην παραλαβή του υλικού, μέχρις προσκόμισης των πιστοποιητικών, εντός ευλόγου χρόνου, καθοριζόμενου αποκλειστικά κατά την κρίση της.</p>	
<p>4.11. Συσσκευασία: Να είναι ανθεκτική σε μεταφορές και κατάλληλη για θαλάσσια και χερσαία μεταφορά. Οι χειροπέδες να είναι τοποθετημένες εντός κιβωτίων ανά πενήντα (50) TEM.</p>	
<p>4.12. Παράδοση : Μέσα σε δύο (2) μήνες από την ημερομηνία υπογραφής της Σύμβασης.</p>	
<p>4.13. Χρόνος παραλαβής: Εντός ενός (1) μηνός από την οριστική παράδοση στη Δ/ση Διαχείρισης Υλικού.</p>	
<p>4.14. Ως κριτήριο αξιολόγησης ορίζεται η χαμηλότερη τιμή, υπό την προϋπόθεση ότι θα πληρούνται όλοι οι όροι της παρούσας προδιαγραφής οι οποίοι είναι απαραίτατοι.</p>	
<p>4.15. Τόπος παράδοσης : η Διεύθυνση Διαχείρισης Υλικού της Ελληνικής Αστυνομίας (Λ. Θρακομακεδών 101 Αχαρνές Αττικής). Με μέριμνα του προμηθευτή τα υλικά παραδίδονται εντός των αποθηκών.</p>	
<p>4.16. Οι προσφέροντες να δώσουν εγγύηση καλής λειτουργίας των χειροπέδων για τουλάχιστον (10) δέκα χρόνια για τον μηχανισμό ασφάλισης, την προστασία από την διάβρωση σε κανονικές συνθήκες, στα υλικά κατασκευής και στο φινίρισμα καθώς και (1) ένα χρόνο τουλάχιστον για την θήκη .</p>	

ΠΑΡΑΡΤΗΜΑ Α΄

ΦΥΛΛΟ ΣΥΜΜΟΡΦΩΣΗΣ

Παράγραφος Τεχνικής Προδιαγραφής	Συμφωνία με την Τεχνική Προδιαγραφή τυχόν επεξηγήσεις	Σχετική σελίδα παράγραφος της προσφοράς ή τεχνικού εγχειριδίου
--	--	--

Αθήνα 21 Φεβρουαρίου 2020

Αθήνα 26 Φεβρουαρίου 2020

Η ΕΠΙΤΡΟΠΗ

ΕΓΚΡΙΝΕΤΑΙ

Ο ΠΡΟΕΔΡΟΣ

Ο Αναπλ. Προϊστάμενος Κλάδου
Διαχειριστικής-Τεχνικής Υποστήριξης
και Πληροφορικής
Αντώνιος ΣΑΡΑΝΤΙΔΗΣ
Ταξίαρχος

ΚΑΡΑΓΕΩΡΓΟΣ Ανδρέας
Αστυνομικός Υποδ/ντής

ΤΑ ΜΕΛΗ

1. ΓΡΑΙΚΙΩΤΗΣ Αριστομένης
Δ.Ε./ΤΕΧΝ
2. ΝΙΚΟΛΑΚΟΠΟΥΛΟΣ Βασίλειος
Υπαστυνόμος Α΄(Ε.Κ.)

Για την αντιγραφή
Αθήνα αυθημερόν, Για το Τμήμα
Τεχνικών
Προδιαγραφών/Δ/νση
Προμηθειών/Α.Ε.Α.

ΜΑΡΓΑΡΙΤΗΣ Ανδρέας
Π.Υ./Τ.Ε.

Ψηφιακά υπογεγραμμένο από ANDREAS
MARGARITIS
Ημερομηνία: 2020.02.28 11:09:31 EET



ΕΛΛΗΝΙΚΗ ΔΗΜΟΚΡΑΤΙΑ
ΥΠΟΥΡΓΕΙΟ ΠΡΟΣΤΑΣΙΑΣ ΤΟΥ ΠΟΛΙΤΗ
ΑΡΧΗΓΕΙΟ ΕΛΛΗΝΙΚΗΣ ΑΣΤΥΝΟΜΙΑΣ
 Επιτροπή Κατάρτισης Τεχνικών
 Προδιαγραφών – Αξιολόγησης Τεχνικών
 Προσφορών για την προμήθεια
 προβλεπόμενων ατομικών εφοδίων και
 λοιπών ειδών για την κάλυψη των αναγκών
 των συνοριακών φυλάκων

ΤΕΧΝΙΚΗ ΠΡΟΔΙΑΓΡΑΦΗ ΑΛΕΞΙΣΦΑΙΡΟΥ ΓΙΛΕΚΟΥ
ΕΣΩΤΕΡΙΚΟΥ/ΕΞΩΤΕΡΙΚΟΥ ΤΥΠΟΥ

A. ΓΕΝΙΚΑ	
Η παρούσα προδιαγραφή αλεξίσφαιρων γιλέκων, περιέχει τις ελάχιστες απαιτήσεις της ΕΛΛΗΝΙΚΗΣ ΑΣΤΥΝΟΜΙΑΣ προσδιορίζοντας τον τύπο, τα μεγέθη, τις εργονομικές απαιτήσεις, τις σημάνσεις και τον τρόπο δοκιμών.	
Χρήση Τα αλεξίσφαιρα γιλέκα προορίζονται να παράσχουν προστασία στους Αστυνομικούς που θα εκτεθούν σε πυρά πυροβόλων όπλων και θα πρέπει να είναι καινούργια και αμεταχειρίστα. Τα υλικά κατασκευής τους να είναι αχρησιμοποίητα και χωρίς ελαττώματα.	
B. ΑΠΑΙΤΟΥΜΕΝΑ ΔΙΚΑΙΟΛΟΓΗΤΙΚΑ – ΠΕΡΙΓΡΑΦΗ ΑΛΕΞΙΣΦΑΙΡΟΥ ΓΙΛΕΚΟΥ	
1. <u>Πιστοποιητικό ISO 9001/2015</u> ή νεότερο, της κατασκευάστριας εταιρείας, για την κατασκευή αλεξίσφαιρων γιλέκων από διεθνώς αναγνωρισμένο φορέα όπου θα αναφέρεται: <ul style="list-style-type: none"> ➤ Ο φορέας που πραγματοποίησε την πιστοποίηση ➤ Η χρονολογία πιστοποίησης ➤ Ο χρόνος λήξης της πιστοποίησης ➤ Ο αριθμός της πιστοποίησης 	

<p>2. <u>Πιστοποιητικό</u> εργαστηρίου, το οποίο είτε:</p> <p>2.1. εμφανίζεται στην ενημερωμένη, κατά την ημερομηνία υποβολής προσφοράς, λίστας διαπιστευμένων εργαστηρίων σύμφωνα με το Εθνικό Ινστιτούτο Δικαιοσύνης των Η.Π.Α. (NIJ), είτε</p>	
<p>2.2. είναι διαπιστευμένο από αρμόδιο φορέα σύμφωνα με τις απαιτήσεις του προτύπου EN ISO/IEC 17025 στο πεδίο εφαρμογής «βαλλιστική αντίσταση» σύμφωνα με το πρότυπο NIJ 0101.04 ή νεότερο, που να βεβαιώνει ότι το αλεξίσφαιρο γιλέκο και η σύνθεση του αντιβαλλιστικού υλικού (αριθμός φύλλων, εμπορική ονομασία, part number του κατασκευαστή της πρώτης ύλης και το είδος του υλικού) καλύπτουν το επίπεδο προστασίας IIIA, όπως αυτό προσδιορίζεται στο πρότυπο NIJ 0101.04. Πιστοποιήσεις των προτύπων NIJ 2005 interim και NIJ 0101.06 στο ίδιο επίπεδο προστασίας IIIA γίνονται αποδεκτές.</p>	
<p>3. <u>Πιστοποιητικό</u> βαλλιστικών δοκιμών, όπως αυτές ορίζονται στο πρότυπο NIJ 0101.04 και στο κεφάλαιο περί έξτρα απειλών, ενός από τα παραπάνω εργαστήρια ότι καλύπτει έξτρα απειλή από φυσίγγιο 7,62 x 25 mm TOKAREV Lead Core FMJ, με βάρος βλήματος 5,5 gr και ταχύτητα πρόσκρουσης 520m ± 10m/sec.</p>	
<p>4. <u>Βεβαίωση διαπιστευμένου εργαστηρίου</u> από την οποία να προκύπτει το βάρος ανά τετραγωνικό μέτρο του αντιβαλλιστικού υλικού χωρίς τον αδιάβροχο φάκελο. (Σύμφωνα με ISO 3801 ή ISO 4591 ή αντίστοιχο, ανάλογα με την σύνθεση του προσφερόμενου αντιβαλλιστικού υλικού). Οποιοδήποτε υλικό το οποίο προσδίδει πλεονέκτημα σχετικό με τις αντιβαλλιστικές δυνατότητες του γιλέκου θα πρέπει να τοποθετείται μέσα στον αδιάβροχο φάκελο και να προσμετράτε στο συνολικό βάρος των αντιβαλλιστικών υλικών.</p>	
<p>5. Το αντιβαλλιστικό υλικό πρέπει να είναι μαλακό και εύκαμπτο αποτελούμενο από <u>αραμίδιο ή πολυαιθυλενίου ή συνδυασμών αυτών</u>, έτσι ώστε η μέγιστη επιτρεπτή επιφανειακή πικνότητα του αντιβαλλιστικού υλικού, χωρίς τον αδιάβροχο φάκελο, <u>να μην ξεπερνά τα 5,2 Kg/m²</u>. Τα κύρια μέρη που απαρτίζουν το αντιβαλλιστικό υλικό θα είναι αμιγή και όχι συρραφές μικρότερων.</p>	
<p>6. Έγγραφο δήλωση της κατασκευάστριας εταιρίας ότι δεν έχει χρησιμοποιηθεί το αντιβαλλιστικό υλικό Zylon (IUPAC name: poly(p-phenylene-2,6-benzobisoxazole) ή οποιοδήποτε άλλο υλικό, βασισμένο στην ίδια κατηγορία υλικών.</p>	
<p>7. Βεβαίωση - πιστοποιητικό, από τον κατασκευαστή, του</p>	

<p>τύπου και του αριθμού στρώσεων του/ων αντιβαλλιστικού/ων υλικού/ων στο κάθε τμήμα (panel) του γιλέκου. Όλα τα αλεξίσφαιρα γιλέκα θα πρέπει να διαθέτουν την ίδια διάταξη, τον ίδιο τύπο, το ίδιο υλικό/ά, και τον ίδιο αριθμό φύλλων.</p>	
<p>8. Τα υλικά που χρησιμοποιούνται για την κατασκευή του γιλέκου, πρέπει να ικανοποιούν τις απαιτήσεις του κανονισμού EK/1907/2006 – R.E.A.C.H. (Registration Evaluation and Authorization of Chemical) της Ευρωπαϊκής Ένωσης όπως τροποποιήθηκε και ισχύει. Στο στάδιο της παραλαβής να κατατεθεί Έκθεση Εργαστηριακού Ελέγχου από Διαπιστευμένο Εργαστήριο, από την οποία να προκύπτει η συμμόρφωση του είδους με την παραπάνω οδηγία.</p>	
<p>9. Έγγραφο δήλωση για τη χώρα παραγωγής - κατασκευής όπως ορίζεται στην παράγραφο 5 του άρθρου 94 του Ν.4412/2016, όπως έχει τροποποιηθεί και ισχύει, για το προσφερόμενο τελικό προϊόν.</p>	
<p>10. Σε κάθε μέγεθος το εμπρός και το πίσω τμήμα του αντιβαλλιστικού υλικού, μετά την προσαρμογή του γιλέκου στο σώμα, πρέπει να μην αφήνουν ακάλυπτη επιφάνεια στην περιοχή των πλευρών. Η σύνδεση του εμπρός και του πίσω τμήματος του φορέα, στο ύψος των ώμων, να μην γίνεται με ελαστικό ιμάντα.</p>	
<p>11. Αυτόδετες ταινίες που θα χρησιμοποιηθούν στην κατασκευή του αλεξίσφαιρου γιλέκου θα πρέπει να είναι σύμφωνες με το πρότυπο MIL-F-21840, νεώτερο ή ισοδύναμο. Να προσκομιστεί το ανάλογο πιστοποιητικό.</p>	
<p>12. Ο σχεδιασμός του αντιβαλλιστικού υλικού (πάνελ) των αλεξίσφαιρων γιλέκων θα πρέπει να είναι σύμφωνος με τα Παραρτήματα Α και Β.</p>	
<p>13. <u>Εγγύηση καλής ποιότητας</u>, λειτουργίας και αντοχής του εργοστασίου κατασκευής <u>για την προβλεπόμενη χρήση του για τουλάχιστον δέκα (10) έτη.</u> Η παραγωγή του αντιβαλλιστικού υλικού θα πρέπει να έχει γίνει εντός των τελευταίων έξι (6) μηνών από την παράδοσή τους και ο μειοδότης υποχρεούται να καταθέσει κατά την παράδοση των αλεξίσφαιρων γιλέκων σχετική βεβαίωση του εργοστασίου κατασκευής. Το <u>ύφασμα</u> του φορέα και οποιοδήποτε άλλο παρελκόμενο πρέπει να έχει <u>εγγύηση τουλάχιστον δύο (2) έτη</u> για την προβλεπόμενη χρήση και τουλάχιστον πέντε (5) έτη σε συνθήκες αποθήκευσης.</p>	
<p>14. Εγγραφή υπεύθυνη δήλωση από τον προμηθευτή και τον κατασκευαστή με την οποία θα αναλαμβάνει ανεπιφύλακτα την ευθύνη για οποιονδήποτε θάνατο ή σωματική βλάβη προκληθεί εξαιτίας της ελάττωσης της αντιβαλλιστικής ικανότητας του αντιβαλλιστικού υλικού (αποδεδειγμένης από επιτροπή διερεύνησης και ελέγχου)</p>	

<p>κατά τη διάρκεια της εγγύησης.</p> <p>Ο κατασκευαστής πρέπει να καλύπτεται από ασφάλεια ευθύνης προϊόντων (product liability) για προϊόντα που αφορούν την προσφορά. Να επισυναφτεί πιστοποιητικό ασφάλισης σε ισχύ. Προσφορά που δεν συνοδεύεται με το ζητούμενο πιστοποιητικό δεν θα αξιολογείται.</p>	
<p>15. Το αλεξίσφαιρο γιλέκο συνοδεύεται από θήκη μεταφοράς με χειρολαβές και δύο συνολικά φορείς. Έναν εξωτερικού τύπου χρώματος βαθυκάνου (για χρήση του γιλέκου ως ΕΞΩΤΕΡΙΚΟΥ ΤΥΠΟΥ), ο οποίος θα έχει και ειδικές θήκες στο εμπρόσθιο και οπίσθιο τμήμα του, <u>για την τοποθέτηση αντιβαλλιστικών πλακών διαστάσεων 25x30 cm πάχους 27 mm</u> και έναν φορέα λευκού χρώματος (για χρήση του γιλέκου ως ΕΣΩΤΕΡΙΚΟΥ ΤΥΠΟΥ).</p>	
<p>Γ. ΕΝΔΕΙΞΕΙΣ – ΕΠΙΣΗΜΑΝΣΕΙΣ</p>	
<p>16. Ο εξωτερικός φορέας θα έχει πινακίδες χρώματος βαθυκάνου με την ένδειξη ΕΛΛΗΝΙΚΗ ΑΣΤΥΝΟΜΙΑ στην πάνω σειρά και με την ένδειξη POLICE στην κάτω σειρά, μία στην εμπρόσθια και μία στην οπίσθια άνω εξωτερική επιφάνεια του αλεξίσφαιρου γιλέκου, διαστάσεων 25X8 cm (± 0.3cm). Οι προαναφερόμενες ενδείξεις, θα αποτελούνται από κεφαλαία ανακλαστικά ανεξίτηλα γράμματα, λευκού χρώματος, σύμφωνα με το EN 471. Να προσκομιστεί κατάλληλο πιστοποιητικό. Οι δύο πινακίδες θα είναι προσθαφαιρούμενες και θα σταθεροποιούνται με αυτόδετες ταινίες τύπου Velcro ή ισοδύναμο. Το ύψος των στοιχείων – γραμμάτων των πινακίδων θα είναι:</p> <p>α) Ελληνικά 24 mm (± 1mm).</p> <p>β) Αγγλικά 19 mm (± 1mm)</p>	
<p>17. Στην εξωτερική επιφάνεια του φορέα του αλεξίσφαιρου γιλέκου, δεν θα αναγράφεται κανένα λογότυπο με την εμπορική ονομασία της εταιρείας.</p>	
<p>18. Όλες οι επισημάνσεις θα πρέπει να είναι στην Αγγλική ή Ελληνική γλώσσα.</p>	
<p>19. Επί των αντιβαλλιστικών πάνελ να υπάρχει ανεξίτηλη ετικέτα, που δεν θα αλλοιώνεται από τη χρήση, με τις εξής επισημάνσεις:</p> <ul style="list-style-type: none"> • Ονομασία εργοστασίου κατασκευής και έδρα αυτού • Ακριβή ονομασία υλικού • Αριθμός σειράς (serial number) • Αριθμός παρτίδας (LOT number) • Ημερομηνία κατασκευής • Επίπεδο προστασίας κατά NIJ • Ημερομηνία λήξης 	

<p>20. Το ύφασμα της εξωτερικής πλευράς του εσωτερικού φορέα - γιλέκου είναι <u>κατασκευασμένο από ύφασμα λευκού χρώματος δικτυωτής δομής τύπου coolmax</u>, και η εσωτερική πλευρά του φορέα αποτελείται από ύφασμα <u>σύνθετου υλικού (σάντουιτς), αποτελούμενο από δύο (2) στρώματα υφασμάτων συνδεδεμένα με τρισδιάστατη δομή τύπου spacetec</u>.</p>	
<p>21. Το ύφασμα της εξωτερικής πλευράς του εξωτερικού φορέα θα είναι μεγάλης αντοχής, <u>αδιάβροχο τύπου cordura</u> και η εσωτερική πλευρά του φορέα αποτελείται από <u>ύφασμα σύνθετου υλικού (σάντουιτς), αποτελούμενο από δύο (2) στρώματα υφασμάτων συνδεδεμένα με τρισδιάστατη δομή τύπου spacetec</u>.</p>	
<p>22. Μεγέθη : S 5%, M 20%, L 45%, XL 25%, XXL 5% . (Η ποσόστωση των μεγεθών μπορεί να τροποποιηθεί ανάλογα με τις ανάγκες της Υπηρεσίας).</p>	
<p>23. Στο στάδιο της παραλαβής να προσκομιστεί σε ηλεκτρονική μορφή (π.χ. excel) ο σειριακός αριθμός (serial number) του εκάστοτε αλεξίσφαιρου γιλέκου. Σε περίπτωση διαφοροποίησης σειριακού αριθμού εμπρόσθιου και οπίσθιου πανέλου, να καταγράφονται και οι δύο αριθμοί.</p>	
<p>24. Με απόφαση της Υπηρεσίας θα οριστεί τριμελής επιτροπή παραλαβής, η οποία πριν την οριστική παραλαβή, θα αποστείλει τυχαίο δείγμα <u>τουλάχιστον δυο (2) αλεξίσφαιρων γιλέκων</u>, σε διαπιστευμένο εργαστήριο, προκειμένου να διαπιστωθεί ότι πληρούνται οι προϋποθέσεις των παραγράφων 5 και 7 και οι απαιτήσεις του επιπέδου προστασίας που αναφέρεται στις παραγράφους 2 και 3, <u>με έξοδα του προμηθευτή – μειοδότη</u>. Οι εργαστηριακές δοκιμές (βαλλιστικές) θα πραγματοποιηθούν παρουσία της ανωτέρω επιτροπής. Σε περίπτωση που οι εργαστηριακές – βλητικές δοκιμές πραγματοποιηθούν στο εξωτερικό τα έξοδα μετακίνησης και διαμονής της επιτροπής <u>επιβαρύνουν τον προμηθευτή</u>. Κατά το στάδιο της οριστικής παραλαβής θα διενεργηθεί μακροσκοπικός ποιοτικός και ποσοτικός έλεγχος των παραδοθέντων ειδών.</p> <p>Θα πρέπει να αναφερθεί ότι η προσκόμιση πιστοποιητικών βαλλιστικών δοκιμών με βάση το NIJ 0101.04 ή νεώτερο, αν αυτές αναφέρονται σε άλλο μοντέλο γιλέκων, ή άλλη LOT του συγκεκριμένου μοντέλου των γιλέκων σε καμιά περίπτωση δεν υποκαθιστά τις αναγκαίες βαλλιστικές δοκιμές για την παραλαβή των γιλέκων, καθώς ο σκοπός τους δεν είναι μόνο να ελέγξουν τη φερεγγυότητα του κατασκευαστή / προμηθευτή αλλά πολύ περισσότερο να ελέγξουν τη συγκεκριμένη LOT του αντιβαλλιστικού υλικού των γιλέκων. Μόνο σε περίπτωση που τα προσκομισθέντα</p>	

<p>πλήρη έγγραφα αναφέρονται στην ίδια επακριβώς LOT κατασκευής γιλέκων, μπορεί να εξεταστεί η πιθανότητα πραγματοποίησης λιγότερων αντιβαλλιστικών δοκίμων υπό την προϋπόθεση βεβαίως ότι η LOT είναι πολύ πρόσφατης κατασκευής.</p>	
<p>25. <u>Όλα τα υποβαλλόμενα πιστοποιητικά- έγγραφα της τεχνικής προσφοράς</u> να είναι μεταφρασμένα επίσημα στην <u>ελληνική γλώσσα</u>, εφόσον κατατίθενται σε άλλη γλώσσα.</p>	
<p>26. Ο προμηθευτής από την αρχή θα πρέπει να παραδίδει επιπλέον ποσότητα γιλέκων με δική του χρέωση που αντιστοιχεί στον αριθμό των γιλέκων που θα καταστραφούν από τους εργαστηριακούς ελέγχους - βαλλιστικές δοκιμές. Όσα από αυτά δεν καταστραφούν θα επιστρέφονται στον προμηθευτή.</p>	
<p>Δ. ΣΥΣΚΕΥΑΣΙΑ - ΠΑΡΑΔΩΣΗ</p>	
<p>27. Τα αλεξίσφαιρα γιλέκα θα συσκευάζονται εντός κιβωτίων, σύμφωνα με τον τρόπο που ακολουθεί το εργοστάσιο κατασκευής και με τρόπο που να επιτρέπει την επάλληλη τοποθέτηση σύμφωνα με τους Διεθνής κανονισμούς για τη μεταφορά.</p> <p>Επισημαίνεται ότι τα αντιβαλλιστικά πάνελ θα είναι τοποθετημένα εντός των ειδικών θηκών του εξωτερικού γιλέκου (φορέα).</p>	
<p>28. Επί των κιβωτίων συσκευασίας θα τυπώνονται εξωτερικά με ανεξίτηλα γράμματα τα κάτωθι στοιχεία στην Ελληνική γλώσσα :</p> <p><u>Επί των κιβωτίων συσκευασίας:</u> Ονομασία εργοστασίου κατασκευής Αριθμός τεμαχίων Αριθμός σειράς (serial number) Αριθμό παρτίδας (LOT number) Αριθμό σύμβασης</p>	
<p>29. Τόπος Παράδοσης των προς προμήθεια αλεξίσφαιρων γιλέκων: Εντός των αποθηκών της Διεύθυνσης Τεχνικής Υποστήριξης / Τμήμα Οπλισμού της Ελληνικής Αστυνομίας (Λ. Θρακομακεδόνων 101, Αχαρνές - Αττικής) ή στην τοποθεσία που αναφέρεται στην Σύμβαση.</p>	
<p>30. Τα προς προμήθεια είδη, θα είναι πρόσφατης παραγωγής συμπεριλαμβανομένων και των πρωτογενών υλικών και όχι πέραν των έξι (6) μηνών από την ημερομηνία παράδοσής τους στις αποθήκες της Δ/σης Τεχνικής Υποστήριξης ή στην τοποθεσία που αναφέρεται στην Σύμβαση.</p>	
<p>31. Παράδοση: Έξι (6) μήνες από την ημερομηνία υπογραφής της σύμβασης ή όπως αλλιώς ορίζεται από</p>	

αυτή.	
32. Χρόνος παραλαβής: Εντός δύο (2) μηνών από την παράδοση στις αποθήκες της Δ/σης Τεχνικής Υποστήριξης ή στην τοποθεσία που αναφέρεται στην Σύμβαση.	
33. Ως κριτήριο αξιολογήσεως ορίζεται η χαμηλότερη τιμή , υπό την προϋπόθεση ότι θα πληρούνται, όλοι οι όροι της παρούσης προδιαγραφής.	
Ε. ΦΥΛΛΟ ΣΥΜΜΟΡΦΩΣΗΣ	
34. Ο προμηθευτής, θα δώσει απαντήσεις σε όλες τις απαιτήσεις της παρούσας προδιαγραφής, ακολουθώντας την παραγραφοποίηση της Τ.Π. Υπόδειγμα Φ.Σ. αναγράφεται στο ΠΑΡΑΡΤΗΜΑ Γ΄ Προσφορά χωρίς Φύλλο Συμμόρφωσης ορθά συμπληρωμένο θα απορρίπτεται.	

Αθήνα 12 Μαρτίου 2020

Η ΕΠΙΤΡΟΠΗ

Ο ΠΡΟΕΔΡΟΣ

Ανδρέας ΚΑΡΑΓΕΩΡΓΟΣ
Αστυνομικός Υποδιευθυντής

ΤΑ ΜΕΛΗ

1. ΓΡΑΙΚΙΩΤΗΣ Αριστομένης
Δ.Ε. /ΤΕΧΝ
2. ΝΙΚΟΛΑΚΟΠΟΥΛΟΣ
Βασίλειος
Υπαστυνόμος Α΄

Για την αντιγραφή
Αθήνα αυθημερόν, Για το
Τμήμα Τεχνικών
Προδιαγραφών/Δ/ση
Προμηθειών/Α.Ε.Α.
ΜΑΡΓΑΡΙΤΗΣ Ανδρέας
Π.Υ./Τ.Ε.

Αθήνα 19 Μαρτίου 2020

ΕΓΚΡΙΝΕΤΑΙ

Ο Προϊστάμενος Κλάδου
Διαχειριστικής-Τεχνικής
Υποστήριξης και
Πληροφορικής
Δημήτριος ΠΑΝΤΕΛΗΣ
Ταξίαρχος

ΠΑΡΑΡΤΗΜΑ Α΄

ΕΜΠΡΟΣΘΙΟ ΤΜΗΜΑ ΑΝΤΙΒΑΛΛΙΣΤΙΚΟΥ ΥΛΙΚΟΥ ΔΙΑΣΤΑΣΙΟΛΟΓΙΟ
(ΜΕΤΡΗΣΕΙΣ ΧΩΡΙΣ ΤΩΝ ΦΟΡΕΑ)

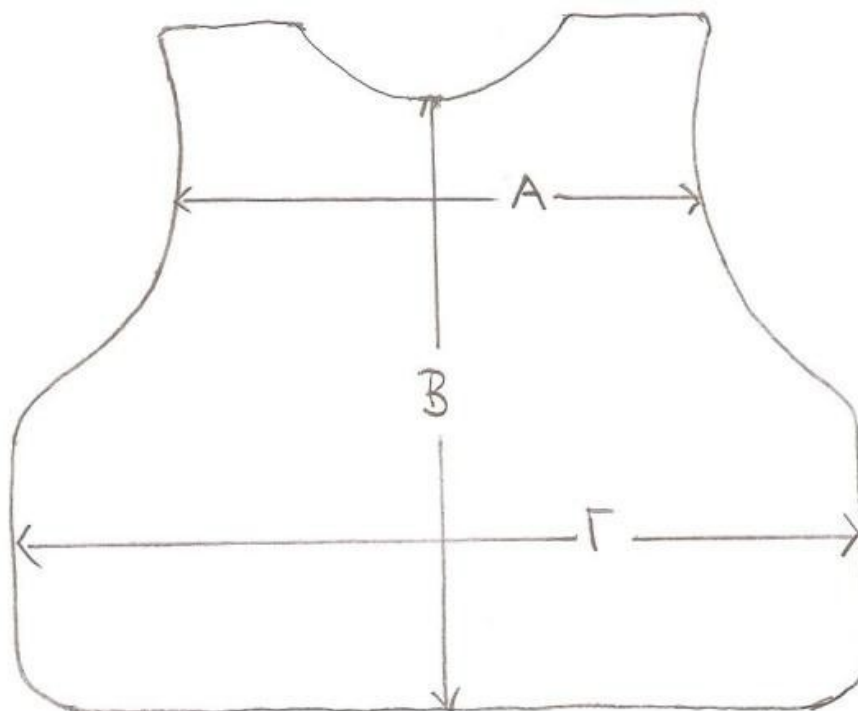

Μέγεθος	ΔΙΑΣΤΑΣΕΙΣ ΣΕ cm		
	A	B	Γ
S	24	34	45
M	25	35	47
L	27	36	49
XL	29	37	51
XXL	30	38	53

Ανοχή στις ανωτέρω διαστάσεις σε cm: + 1, -0,5

ΠΑΡΑΡΤΗΜΑ Β΄

ΟΠΙΣΘΙΟ ΤΜΗΜΑ ΑΝΤΙΒΑΛΛΙΣΤΙΚΟΥ ΥΛΙΚΟΥ ΔΙΑΣΤΑΣΙΟΛΟΓΙΟ
(ΜΕΤΡΗΣΕΙΣ ΧΩΡΙΣ ΤΟΝ ΦΟΡΕΑ)

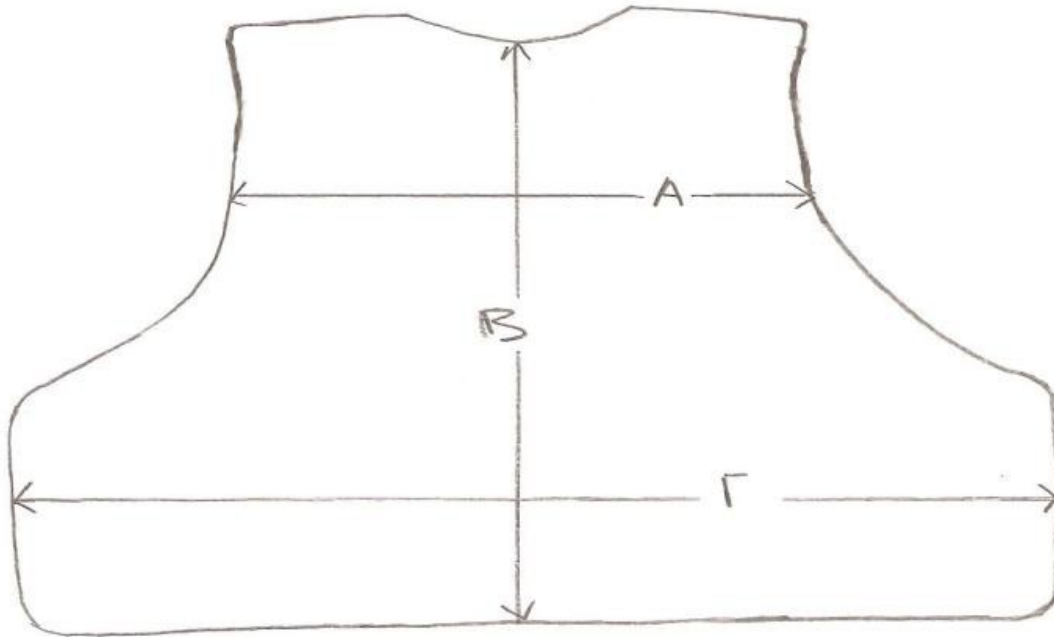

Μέγεθος	ΔΙΑΣΤΑΣΕΙΣ ΣΕ cm		
	Α	Β	Γ
S	29	40	55
M	31	42	58
L	33	44	60
XL	35	46	63
XXL	37	48	66

Ανοχή στις ανωτέρω διαστάσεις σε cm: +1, -0,5

ΠΑΡΑΡΤΗΜΑ Γ΄

Υπόδειγμα ΦΣ

ΦΥΛΛΟ ΣΥΜΜΟΡΦΩΣΗΣ

Παράγραφος Τ.Π.	Συμφωνία με την Τ.Π., τυχόν επεξηγήσεις	Σχετική σελίδα - παράγραφος, της προσφοράς ή τεχνικού εγχειριδίου

ΣΥΝΤΟΜΟΓΡΑΦΙΕΣ - ΣΥΝΤΜΗΣΕΙΣ

Τ.Π. : Τεχνική Προδιαγραφή
Φ.Σ.: Φύλλο Συμμόρφωσης



**ΕΛΛΗΝΙΚΗ ΔΗΜΟΚΡΑΤΙΑ
ΥΠΟΥΡΓΕΙΟ ΠΡΟΣΤΑΣΙΑΣ ΤΟΥ ΠΟΛΙΤΗ
ΑΡΧΗΓΕΙΟ ΕΛΛΗΝΙΚΗΣ ΑΣΤΥΝΟΜΙΑΣ**

Επιτροπή Κατάρτισης Τεχνικών
Προδιαγραφών – Αξιολόγησης Τεχνικών
Προσφορών για την προμήθεια
προβλεπόμενων ατομικών εφοδίων και
λοιπών ειδών για την κάλυψη των αναγκών
των συνοριακών φυλάκων

ΤΕΧΝΙΚΗ ΠΡΟΔΙΑΓΡΑΦΗ
ΑΣΤΥΝΟΜΙΚΩΝ ΡΑΒΔΩΝ ΜΕΓΑΛΟΥ ΜΕΓΕΘΟΥΣ ΑΠΟ ΕΛΑΣΤΙΚΟ
(μετά ιμάντος)

Α΄ ΠΡΟΟΡΙΣΜΟΣ.

Προορίζονται για την κάλυψη υπηρεσιακών αναγκών του προσωπικού της Ελληνικής Αστυνομίας.	
--	--

Β΄ ΤΕΧΝΙΚΑ ΧΑΡΑΚΤΗΡΙΣΤΙΚΑ- ΠΕΡΙΓΡΑΦΗ.

1. Να είναι κατασκευασμένοι από μείγμα καουτσούκ .	
2. Οι διαστάσεις των υπό προμήθεια ράβδων θα είναι:	
2.1.Ολικό μήκος: 22 ±1 inches . (55,88cm ± 2,54cm)	
2.2.Βάρος με τον ιμάντα: έως 770 ±50g.	
2.3. Διάμετρος ράβδου: 3.2-3.3 cm.	
3. Να είναι χρώματος ανεξίτηλου μαύρου, ώστε να μην αποχρωματίζονται από τις καιρικές συνθήκες και τη χρήση τους .	
4. Η επιφάνειά τους να είναι τελείως λεία και να μην παρουσιάζουν εσοχές, εξογκώματα, παραμορφώσεις ή άλλες ατέλειες.	
5. Να έχουν αντοχή σε εφελκυσμό μεγαλύτερη από 17N/mm ² κατά DIN 53504 και το σημείο θραύσης να είναι P≥ 13000kp κατά DIN 53504.	
6. Φυσικά χαρακτηριστικά: Να είναι εύκαμπτοι, σκληρότητας 87 Shore A μετρούμενη κατά DIN 53505, σε τρόπο ώστε μετά από κάμψεις 180° , να επανέρχονται αμέσως στο αρχικό τους ευθύγραμμο σχήμα, να παρουσιάζουν διάσχιση μεγαλύτερη των 63N/mm μετρούμενη κατά DIN 53515 και να μην παρουσιάζουν ρωγμές ή άλλες	

ατέλειες.	
7. Η λαβή της κάθε ράβδου θα είναι άκαμπτος και ενισχυμένη, για το σκοπό αυτό εσωτερικά μέχρι και 10 cm πέραν του κοντραρίσματος, με κατάλληλο μέταλλο μη εμφανές ή άλλη ύλη οπωσδήποτε σκληρή, αποκλειόμενης της ύπαρξης μεταλλικού μέρους σε οποιοδήποτε άλλο σημείο της ράβδου.	
8. Σε απόσταση 20cm \pm 1 cm , από την κορυφή της λαβής θα υπάρχει δακτύλιος (κοντράρισμα) πλάτους 7,5 \pm 0,5mm και διαμέτρου 60 \pm 1mm, για την ασφαλή συγκράτηση της ράβδου κατά την τοποθέτηση της στη θήκη ανάρτησης.	
9. Σε απόσταση 17 cm \pm 1 cm από την κορυφή της λαβής να φέρει διαμπερή οπή 1 cm από την οποία θα διέρχεται ιμάντας από ισχυρό νάιλον χρώματος μαύρου. Το μήκος του ιμάντα να είναι 70 \pm 2cm και πλάτους 14 \pm 1mm.	
10. Για την ασφαλή και ευχερή συγκράτηση, η λαβή κάθε ράβδου θα έχει κατάλληλα διαμορφωμένη επεξεργασμένη την επιφάνεια της περιμετρικά (π.χ. με δακτυλίους ή άλλο σχήμα) ώστε να μην επιτρέπει ολίσθηση.	
11. Τόσο η κεφαλή όσο και το κάτω άκρο της κάθε ράβδου θα καταλήγουν σε ημισφαιρικό σχήμα.	

Γ'. ΛΟΙΠΑ ΣΤΟΙΧΕΙΑ ΚΑΙ ΟΡΟΙ- ΥΠΟΧΡΕΩΣΕΙΣ ΣΥΜΜΕΤΕΧΟΝΤΩΝ ΣΤΟ ΔΙΑΓΩΝΙΣΜΟ.

Οι προσφέροντες υποχρεούνται όπως:	
1. Καταθέσουν πιστοποιητικό ISO 9001/2015 ή νεότερο του εργοστασίου κατασκευής.	
2. Επισυνάψουν στις προσφορές τους πίνακες, με λεπτομερή και σαφή περιγραφή στην Ελληνική γλώσσα, των τεχνικών στοιχείων και των δυνατοτήτων των προσφερομένων από αυτούς ράβδων και ιμάντων συγκράτησης. Επίσης θα επισυνάψουν υποχρεωτικά πιστοποιητικό ποιοτικού ελέγχου του εργοστασίου κατασκευής ή άλλου εργαστηρίου, μεταφρασμένο επίσημα στην Ελληνική εφ' όσον είναι σε άλλη γλώσσα, στο οποίο θα φαίνονται τα φυσικά χαρακτηριστικά του	

<p>υλικού της ράβδου (δύναμη θραύσης, επιμήκυνση, διάσχιση, σκληρότητα κατά shore A, ειδικό βάρος, χρησιμοποιηθείσα μέθοδο μέτρησης), και γενικά ο έλεγχος αντοχής της ράβδου και του ιμάντα. Οι προσφορές θα συνοδεύονται από περιγραφικά και λοιπά ενημερωτικά φυλλάδια.</p>	
<p>3. Οι προσφορές θα συνοδεύονται από Φύλλο Συμμόρφωσης, (Παράρτημα Α'). Αυτό είναι φύλλο συσχέτισης της προσφοράς με τις απαιτήσεις της παρούσας προδιαγραφής, όπου στην αντίστοιχη στήλη αναγράφεται, εάν το προσφερόμενο υλικό είναι σύμφωνο με την Τεχνική Προδιαγραφή. Δηλαδή ο προμηθευτής θα απαντά ακολουθώντας την αυτή σειρά και αρίθμηση, σε όλες τις παραγράφους του Α, Β και Γ ΚΕΦ. της Τεχνικής Προδιαγραφής ως το επισυναπτόμενο Παράρτημα Α.</p>	
<p>4. Η οριστική παραλαβή των υλικών θα γίνει από την Επιτροπή Παραλαβής για ολόκληρη την ποσότητα, αφού προηγουμένως ενεργηθεί, προσκαλούμένου του προμηθευτή να παρευρίσκεται εφόσον το επιθυμεί, μακροσκοπικός έλεγχος και δειγματοληπτική δοκιμή για να διαπιστωθεί εάν είναι σύμφωνες με τις τεχνικές απαιτήσεις της προδιαγραφής και το κατατεθέν δείγμα.</p>	
<p>5. Κατά την οριστική παραλαβή τα προς προμήθεια υλικά, θα συνοδεύονται: α) Από πιστοποιητικό ISO 9001/2015 ή νεότερο του εργοστασίου κατασκευής, β) Από πιστοποιητικό ποιοτικού ελέγχου του εργοστασίου κατασκευής ή άλλου εργαστηρίου αναγνωρισμένου φορέα χώρας, μεταφρασμένο επίσημα στην Ελληνική εφόσον είναι σε άλλη γλώσσα, στο οποίο θα φαίνονται οι φυσικές, χημικές και μηχανικές ιδιότητες της ράβδου, (όπως δύναμη θραύσης, επιμήκυνση, διάσχιση, σκληρότητα κατά shore A, ειδικό βάρος και η χρησιμοποιηθείσα μέθοδο μέτρησής τους, γενικά ο έλεγχος αντοχής της ράβδου και του ιμάντα καθώς και η ημερομηνία παραγωγής τους.</p>	
<p>6. Οι ράβδοι συσκευάζονται ανά είκοσι πέντε ή τριάντα (25 έως 30) τεμάχια σε χαρτοκιβώτια που να παρέχουν πλήρη ασφάλεια και προστασία κατά τη μεταφορά και αποθήκευση, με τις παρακάτω επισημάνσεις επί του χαρτοκιβωτίου:</p>	

7. ΣΗΜΑΝΣΕΙΣ :	
7.1. Όνομα κατασκευαστή και Έδρα	
7.2. Όνομασία εμπορεύματος και τεμάχια.	
7.3. Αριθμός σύμβασης.	
7.4. Έτος και μήνας κατασκευής.	
8. Εντός δύο (2) μηνών από την υπογραφή της σύμβασης, στις αποθήκες της Ελληνικής Αστυνομίας (Λ. Θρακομακεδόνων 101-13671 Αχαρναί-Αττικής).	

ΠΑΡΑΡΤΗΜΑ Α**ΦΥΛΛΟ ΣΥΜΜΟΡΦΩΣΗΣ**

Παράγραφος Τ.Π.	Συμφωνία με την Τ.Π. τυχόν επεξηγήσεις.	Σχετική σελ.- παράγραφος της προσφοράς ή τεχνικού εγχειριδίου

Αθήνα 12 Μαρτίου 2020

Αθήνα 19 Μαρτίου 2020

Η ΕΠΙΤΡΟΠΗ

ΕΓΚΡΙΝΕΤΑΙ

Ο ΠΡΟΕΔΡΟΣ

Ο Προϊστάμενος Κλάδου
 Διαχειριστικής-Τεχνικής Υποστήριξης
 και Πληροφορικής
 Δημήτριος ΠΑΝΤΕΛΗΣ
 Ταξίαρχος

Ανδρέας ΚΑΡΑΓΕΩΡΓΟΣ
 Αστυνομικός Υποδιευθυντής

ΤΑ ΜΕΛΗ

1. ΓΡΑΙΚΙΩΤΗΣ Αριστομένης
Δ.Ε. /ΤΕΧΝ
2. ΝΙΚΟΛΑΚΟΠΟΥΛΟΣ Βασίλειος
Υπαστυνόμος Α΄

Για την αντιγραφή
 Αθήνα αυθημερόν, Για το Τμήμα
 Τεχνικών
 Προδιαγραφών/Δ/νση
 Προμηθειών/Α.Ε.Α.
 ΜΑΡΓΑΡΙΤΗΣ Ανδρέας
 Π.Υ./Τ.Ε.



ΠΑΡΑΡΤΗΜΑ ΙΙ - Υποδείγματα Εγγυητικών Επιστολών

1. ΕΓΓΥΗΤΙΚΗ ΕΠΙΣΤΟΛΗ ΣΥΜΜΕΤΟΧΗΣ

ΕΚΔΟΤΗΣ.....Ημερομηνία έκδοσης

Προς:

ΥΠΟΥΡΓΕΙΟ ΠΡΟΣΤΑΣΙΑΣ ΤΟΥ ΠΟΛΙΤΗ
ΓΕΝΙΚΗ ΔΙΕΥΘΥΝΣΗ ΟΙΚΟΝΟΜΙΚΩΝ ΥΠΗΡΕΣΙΩΝ
ΚΑΙ ΕΠΙΤΕΛΙΚΟΥ ΣΧΕΔΙΑΣΜΟΥ
ΔΙΕΥΘΥΝΣΗ ΠΡΟΜΗΘΕΙΩΝ
Α΄ ΤΜΗΜΑ ΔΙΕΝΕΡΓΕΙΑΣ ΠΡΟΜΗΘΕΙΩΝ ΚΑΙ ΠΑΡΟΧΗΣ ΥΠΗΡΕΣΙΩΝ
Λεωφ. Μεσογείων 96, 11527 Α Θ Η Ν Α
Α.Φ.Μ. 090169846

Εγγυητική επιστολή μας υπ' αρ. για #.....# ευρώ.

Με την παρούσα εγγυόμαστε, ανέκκλητα και ανεπιφύλακτα παραιτούμενοι του δικαιώματος της διαιρέσεως και διζήσεως, υπέρ {Σε περίπτωση μεμονωμένης εταιρείας: της Εταιρείας με την επωνυμία οδός αριθμός ... Τ.Κ., Α.Φ.Μ.....} {ή σε περίπτωση Ένωσης ή Κοινοπραξίας: των Εταιρειών α)..... οδός..... αριθμός.....Τ.Κ....., Α.Φ.Μ....., β)..... οδός..... αριθμός..... Τ.Κ....., Α.Φ.Μ....., γ)..... οδός....., αριθμός....., Τ.Κ....., Α.Φ.Μ....., μελών της Ένωσης ή Κοινοπραξίας, ατομικά για κάθε μια από αυτές και ως αλληλέγγυα και εις ολόκληρο υπόχρεων μεταξύ τους εκ της ιδιότητάς τους ως μελών της Ένωσης ή Κοινοπραξίας,} και μέχρι του ποσού των #.....# **ευρώ**, για τη συμμετοχή στο διενεργούμενο διαγωνισμό της ...-...-2020, (καταληκτική ημερομηνία υποβολής προσφορών) με αντικείμενο «προμήθεια ατομικών και λοιπών ειδών για την κάλυψη αναγκών των Συνοριακών Φυλάκων ορισμένου χρόνου», σύμφωνα με τη με αριθμό 13/2020 Διακήρυξη/Α.Ε.Α., και ειδικότερα για το τμήμα με εκτιμώμενη αξία χωρίς Φ.Π.Α. #.....# **ευρώ** ή για τα τμήματα (αναφέρονται τα τμήματα για τα οποία ο οικονομικός φορέας υποβάλλει προσφορά) με συνολική εκτιμώμενη αξία χωρίς Φ.Π.Α. #.....# **ευρώ**.

Η παρούσα εγγύηση καλύπτει καθ' όλο το χρόνο ισχύος της μόνο τις από τη συμμετοχή στον ανωτέρω διαγωνισμό απορρέουσες υποχρεώσεις.

Το ανωτέρω ποσό της εγγύησης τηρείται στη διάθεσή σας, το οποίο και υποχρεούμαστε να σας καταβάλουμε ολικά ή μερικά χωρίς καμία από μέρους μας αντίρρηση ή ένσταση και χωρίς να ερευνηθεί το βάσιμο ή μη της απαίτησής σας, μέσα σε πέντε (5) ημέρες από την έγγραφη ειδοποίησή σας.

Η παρούσα ισχύει μέχρι και την **30-7-2021**

Βεβαιούται υπευθύνως ότι το ποσό των εγγυητικών μας επιστολών που έχουν δοθεί στο Δημόσιο και τα Ν.Π.Δ.Δ., συνυπολογιζόμενου και του ποσού της παρούσας δεν υπερβαίνει το όριο εγγυήσεων που έχει καθορισθεί από το Υπουργείο Οικονομικών για την Τράπεζά μας

Αποδεχόμαστε να παρατείνουμε την ισχύ της εγγύησης, ύστερα από έγγραφη δήλωσή σας, με την προϋπόθεση ότι το σχετικό αίτημα σας θα μας υποβληθεί πριν από την ημερομηνία λήξης της.

Σε περίπτωση κατάπτωσης της εγγύησης, το ποσό της κατάπτωσης υπόκειται στο εκάστοτε ισχύον πάγιο τέλος χαρτοσήμου.

(Εξουσιοδοτημένη υπογραφή)



2. ΕΓΓΥΗΤΙΚΗ ΕΠΙΣΤΟΛΗ ΚΑΛΗΣ ΕΚΤΕΛΕΣΗΣ ΣΥΜΒΑΣΗΣ

ΕΚΔΟΤΗΣ.....

Ημερομηνία έκδοσης.....

Προς:

ΥΠΟΥΡΓΕΙΟ ΠΡΟΣΤΑΣΙΑΣ ΤΟΥ ΠΟΛΙΤΗ
ΓΕΝΙΚΗ ΔΙΕΥΘΥΝΣΗ ΟΙΚΟΝΟΜΙΚΩΝ ΥΠΗΡΕΣΙΩΝ
ΚΑΙ ΕΠΙΤΕΛΙΚΟΥ ΣΧΕΔΙΑΣΜΟΥ
ΔΙΕΥΘΥΝΣΗ ΠΡΟΜΗΘΕΙΩΝ
Α΄ ΤΜΗΜΑ ΔΙΕΝΕΡΓΕΙΑΣ ΠΡΟΜΗΘΕΙΩΝ ΚΑΙ ΠΑΡΟΧΗΣ ΥΠΗΡΕΣΙΩΝ
Λεωφ. Μεσογείων 96, 11527 Α Θ Η Ν Α
Α.Φ.Μ. 090169846

Εγγυητική επιστολή μας υπ' αρ. για ευρώ.....

Με την παρούσα εγγυόμαστε, ανέκκλητα και ανεπιφύλακτα παραιτούμενοι του δικαιώματος της διαίρεσης και διζήσεως, υπέρ {Σε περίπτωση μεμονωμένης εταιρείας: της Εταιρείας οδός αριθμός ... ΤΚ, Α.Φ.Μ....., ή σε περίπτωση Ένωσης ή Κοινοπραξίας: των Εταιρειών α)..... οδός..... αριθμός..... ΤΚ....., Α.Φ.Μ....., β)..... οδός..... αριθμός..... ΤΚ....., Α.Φ.Μ....., γ)..... οδός..... αριθμός..... ΤΚ....., Α.Φ.Μ....., κοκ, μελών της Ένωσης ή Κοινοπραξίας, ατομικά για κάθε μια από αυτές και ως αλληλέγγυα και εις ολόκληρο υπόχρεων μεταξύ τους εκ της ιδιότητάς τους ως μελών της Ένωσης ή Κοινοπραξίας,} και μέχρι του ποσού των #.....# **ευρώ**, για την καλή εκτέλεση της **σύμβασης με αριθμό** που αφορά στο διαγωνισμό της xx-xx-2020 με αντικείμενο «.....», συνολικής αξίας της σύμβασηςσυμπεριλαμβανομένων Φ.Π.Α., κρατήσεων και δαπανών, σύμφωνα με τη με αριθμό 13/2020 Διακήρυξή σας.

Το ανωτέρω ποσό της εγγύησης τηρείται στη διάθεσή σας, το οποίο και υποχρεούμαστε να σας καταβάλουμε ολικά ή μερικά χωρίς καμία από μέρους μας αντίρρηση ή ένσταση και χωρίς να ερευνηθεί το βάσιμο ή μη της απαίτησής σας, μέσα σε πέντε (5) ημέρες από την έγγραφη ειδοποίησή σας.

Η παρούσα εγγύησή μας αφορά μόνο την παραπάνω αιτία και ισχύει μέχρι την επιστροφή της σ' εμάς, οπότε γίνεται αυτοδίκαια άκυρη και δεν έχει απέναντί μας καμιά ισχύ.

Βεβαιούται υπευθύνως ότι το ποσό των εγγυητικών μας επιστολών που έχουν δοθεί στο Δημόσιο και τα Ν.Π.Δ.Δ., συνυπολογιζομένου και του ποσού της παρούσας δεν υπερβαίνει το όριο εγγυήσεων που έχει καθορισθεί από το Υπουργείο Οικονομικών για την Τράπεζά μας

Σε περίπτωση κατάπτωσης της εγγύησης, το ποσό της κατάπτωσης υπόκειται στο εκάστοτε ισχύον πάγιο τέλος χαρτοσήμου.

(Εξουσιοδοτημένη υπογραφή)

20PROC006854405 2020-06-12



ΕΥΡΩΠΑΪΚΗ ΕΝΩΣΗ
Ευρωπαϊκό Ταμείο Ασύλου, Μετανάστευσης & Ένταξης
2014-2020
Ευρωπαϊκή Συμμετοχή : 75%
Εθνική Συμμετοχή : 25%



ΠΑΡΑΡΤΗΜΑ ΙΙΙ - ΕΥΡΩΠΑΪΚΟ ΕΝΙΑΙΟ ΕΓΓΡΑΦΟ ΣΥΜΒΑΣΗΣ (Ε.Ε.Ε.Σ.)

Ευρωπαϊκό Ενιαίο Έγγραφο Σύμβασης (ΕΕΕΣ) / Τυποποιημένο Έντυπο Υπεύθυνης Δήλωσης (ΤΕΥΔ)**Μέρος Ι: Πληροφορίες σχετικά με τη διαδικασία σύναψης σύμβασης και την αναθέτουσα αρχή ή τον αναθέτοντα φορέα****Στοιχεία της δημοσίευσης**

Για διαδικασίες σύναψης σύμβασης για τις οποίες έχει δημοσιευτεί προκήρυξη διαγωνισμού στην Επίσημη Εφημερίδα της Ευρωπαϊκής Ένωσης, οι πληροφορίες που απαιτούνται στο Μέρος Ι ανακτώνται αυτόματα, υπό την προϋπόθεση ότι έχει χρησιμοποιηθεί η ηλεκτρονική υπηρεσία ΕΕΕΣ/ΤΕΥΔ για τη συμπλήρωση του ΕΕΕΣ /ΤΕΥΔ. Παρατίθεται η σχετική ανακοίνωση που δημοσιεύεται στην Επίσημη Εφημερίδα της Ευρωπαϊκής Ένωσης:

Προσωρινός αριθμός**προκήρυξης στην ΕΕ: αριθμός**

[], ημερομηνία [], σελίδα [] 2020-075122

Αριθμός προκήρυξης στην ΕΕ:

0000/S 0000000 0000/S 000-0000000

Εάν δεν έχει δημοσιευθεί προκήρυξη διαγωνισμού στην Επίσημη Εφημερίδα της Ευρωπαϊκής Ένωσης ή αν δεν υπάρχει υποχρέωση δημοσίευσης εκεί, η αναθέτουσα αρχή ή ο αναθέτων φορέας θα πρέπει να συμπληρώσει πληροφορίες με τις οποίες θα είναι δυνατή η αδιαμφισβήτητη ταυτοποίηση της διαδικασίας σύναψης σύμβασης (π.χ. παραπομπή σε δημοσίευση σε εθνικό επίπεδο)

Δημοσίευση σε εθνικό**επίπεδο: (π.χ. www.promitheus.gov.gr****www.promitheus.gov.gr/[ΑΔΑΜ Προκήρυξης****στο ΚΗΜΔΗΣ])**

Στην περίπτωση που δεν απαιτείται δημοσίευση γνωστοποίησης στην Επίσημη Εφημερίδα της Ευρωπαϊκής Ένωσης παρακαλείστε να παράσχετε άλλες πληροφορίες με τις οποίες θα είναι δυνατή η αδιαμφισβήτητη ταυτοποίηση της διαδικασίας σύναψης δημόσιας σύμβασης.

Επίσημη ονομασία:

ΥΠΟΥΡΓΕΙΟ ΠΡΟΣΤΑΣΙΑΣ ΤΟΥ ΠΟΛΙΤΗ /ΓΕΝΙΚΗ
ΔΙΕΥΘΥΝΣΗ ΟΙΚΟΝΟΜΙΚΩΝ ΥΠΗΡΕΣΙΩΝ ΚΑΙ
ΕΠΙΤΕΛΙΚΟΥ ΣΧΕΔΙΑΣΜΟΥ /ΔΙΕΥΘΥΝΣΗ
ΠΡΟΜΗΘΕΙΩΝ/ Α΄ ΤΜΗΜΑ ΔΙΕΝΕΡΓΕΙΑΣ
ΠΡΟΜΗΘΕΙΩΝ ΚΑΙ ΠΑΡΟΧΗΣ ΥΠΗΡΕΣΙΩΝ

A.Φ.Μ., εφόσον υπάρχει: 090169846

Δικτυακός τόπος (εφόσον

υπάρχει): www.astynomia.gr

Πόλη: ΑΘΗΝΑ

Οδός και αριθμός: ΛΕΩΦ. ΜΕΣΟΓΕΙΩΝ 96

Ταχ. κωδ.: 11527

Αρμόδιος επικοινωνίας: ΑΝΘ/ΜΟΣ ΛΙΩΣΗΣ ΧΡΗΣΤΟΣ

Τηλέφωνο: 2131520633

φαξ: 21315827082

Ηλ. ταχ/μείο: logistics.div@astynomia.gr

Χώρα: GR

Πληροφορίες σχετικά με τη διαδικασία σύναψης σύμβασης**Τίτλος:**

Προμήθεια ατομικών και λοιπών ειδών για την κάλυψη των αναγκών των Συνοριακών Φυλάκων ορισμένου χρόνου

Σύντομη περιγραφή:

Προμήθεια ατομικών και λοιπών ειδών για την κάλυψη των αναγκών των Συνοριακών Φυλάκων ορισμένου χρόνου

Αριθμός αναφοράς αρχείου που αποδίδεται στον φάκελο

από την αναθέτουσα αρχή ή

τον αναθέτοντα φορέα (εάν

υπάρχει):

ΑΡΙΘΜΟΣ ΕΣΗΔΗΣ: 92258, ΑΡΙΘ. ΠΡΩΤ.

ΦΑΚΕΛΟΥ : 4000/1/8

Μέρος II: Πληροφορίες σχετικά με τον οικονομικό φορέα**A: Πληροφορίες σχετικά με τον οικονομικό φορέα**

Επωνυμία:

Οδός και αριθμός:

Ταχ. κωδ.:

Πόλη:

Χώρα:

Αρμόδιος ή αρμόδιοι επικοινωνίας:

Ηλ. ταχ/μείο:

Τηλέφωνο:

φαξ:

A.Φ.Μ., εφόσον υπάρχει

Δικτυακός τόπος (εφόσον υπάρχει):

Ο οικονομικός φορέας είναι πολύ μικρή, μικρή ή μεσαία επιχείρηση;

Ναι / Όχι

Μόνο σε περίπτωση προμήθειας κατ' αποκλειστικότητα: ο οικονομικός φορέας είναι προστατευόμενο εργαστήριο, «κοινωνική επιχείρηση» ή προβλέπει την εκτέλεση συμβάσεων στο πλαίσιο προγραμμάτων προστατευόμενης απασχόλησης;

Απάντηση:

Ναι / Όχι

Ποιο είναι το αντίστοιχο ποσοστό των εργαζομένων με αναπηρία ή μειονεκτούντων εργαζομένων;

%

Εφόσον απαιτείται, ορίστε την κατηγορία ή τις κατηγορίες στις οποίες ανήκουν οι ενδιαφερόμενοι εργαζόμενοι με αναπηρία ή μειονεξία

-

Εάν η σχετική τεκμηρίωση διατίθεται ηλεκτρονικά, αναφέρετε:

Ναι / Όχι

Διαδικτυακή Διεύθυνση

-

Επακριβή στοιχεία αναφοράς των εγγράφων

-

Αρχή ή Φορέας έκδοσης

-

Ο ΟΦ είναι εγγεγραμμένος σε Εθνικό Σύστημα (Προ)Επιλογής

Κατά περίπτωση, ο οικονομικός φορέας είναι εγγεγραμμένος σε επίσημο κατάλογο εγκεκριμένων οικονομικών φορέων ή διαθέτει ισοδύναμο πιστοποιητικό [π.χ. βάσει εθνικού συστήματος (προ)επιλογής];

Απάντηση:

Ναι / Όχι

Αναφέρετε την ονομασία του καταλόγου ή του πιστοποιητικού και τον σχετικό αριθμό εγγραφής ή πιστοποίησης, κατά περίπτωση:

-

Εάν το πιστοποιητικό εγγραφής ή η πιστοποίηση διατίθεται ηλεκτρονικά, αναφέρετε:

-

Αναφέρετε τα δικαιολογητικά στα οποία βασίζεται η εγγραφή ή η πιστοποίηση και κατά περίπτωση, την κατάταξη στον επίσημο κατάλογο

-

Η εγγραφή ή η πιστοποίηση καλύπτει όλα τα απαιτούμενα κριτήρια επιλογής;

Ναι / Όχι

Ο οικονομικός φορέας θα είναι σε θέση να προσκομίσει βεβαίωση πληρωμής εισφορών κοινωνικής ασφάλισης και φόρων ή να παράσχει πληροφορίες που θα δίνουν τη δυνατότητα στην αναθέτουσα αρχή ή στον αναθέτοντα φορέα να τη λάβει απευθείας μέσω πρόσβασης σε εθνική βάση δεδομένων σε οποιοδήποτε κράτος μέλος αυτή διατίθεται δωρεάν;
Ναι / Όχι

Εάν η σχετική τεκμηρίωση διατίθεται ηλεκτρονικά, αναφέρετε:

Ναι / Όχι

Διαδικτυακή Διεύθυνση

-

Επακριβή στοιχεία αναφοράς των εγγράφων

-

Αρχή ή Φορέας έκδοσης

-

Ο ΟΦ συμμετάσχει στη διαδικασία μαζί με άλλους Οικονομικούς Φορείς

Ο οικονομικός φορέας συμμετέχει στη διαδικασία σύναψης σύμβασης από κοινού με άλλους;

Απάντηση:

Ναι / Όχι

Αναφέρετε τον ρόλο του οικονομικού φορέα στην ένωση (συντονιστής, υπεύθυνος για συγκεκριμένα καθήκοντα...):

-

Προσδιορίστε τους άλλους οικονομικούς φορείς που συμμετέχουν από κοινού στη διαδικασία σύναψης σύμβασης:

-

Κατά περίπτωση, επωνυμία της συμμετέχουσας ένωσης:

-

Εάν η σχετική τεκμηρίωση διατίθεται ηλεκτρονικά, αναφέρετε:

Ναι / Όχι

Διαδικτυακή Διεύθυνση

-

Επακριβή στοιχεία αναφοράς των εγγράφων

-

Αρχή ή Φορέας έκδοσης

-

Τμήματα που συμμετάσχει ο ΟΦ

Κατά περίπτωση, αναφορά του τμήματος ή των τμημάτων για τα οποία ο οικονομικός φορέας επιθυμεί να υποβάλει προσφορά.

-

B: Πληροφορίες σχετικά με τους εκπροσώπους του οικονομικού φορέα #1

Όνομα:
Επώνυμο:
Ημερομηνία γέννησης:
Τόπος γέννησης:
Οδός και αριθμός:
Ταχ. κωδ.:
Πόλη:
Χώρα:
Τηλέφωνο:
Ηλ. ταχ/μείο:
Θέση/Ενεργών υπό την ιδιότητα:

Γ: Πληροφορίες σχετικά με τη στήριξη στις ικανότητες άλλων οντοτήτων

Βασίζεται σε ικανότητες άλλων οντοτήτων

Ο οικονομικός φορέας στηρίζεται στις ικανότητες άλλων οντοτήτων προκειμένου να ανταποκριθεί στα κριτήρια επιλογής που καθορίζονται στο μέρος IV και στα (τυχόν) κριτήρια και κανόνες που καθορίζονται στο μέρος V κατωτέρω;

Απάντηση:

Ναι / Όχι

Όνομα της οντότητας

-

Ταυτότητα της οντότητας

-

Τύπος ταυτότητας

-

Κωδικοί CPV

-

Εάν η σχετική τεκμηρίωση διατίθεται ηλεκτρονικά, αναφέρετε:

Ναι / Όχι

Διαδικτυακή Διεύθυνση

-

Επακριβή στοιχεία αναφοράς των εγγράφων

-

Αρχή ή Φορέας έκδοσης

-

Δ: Πληροφορίες σχετικά με υπερβολικούς στην ικανότητα των οποίων δεν στηρίζεται ο οικονομικός φορέας

Δεν βασίζεται σε ικανότητες άλλων οντοτήτων

Ο οικονομικός φορέας προτίθεται να αναθέσει οποιοδήποτε τμήμα της σύμβασης σε τρίτους υπό μορφή υπερβολικής;

Απάντηση:

Ναι / Όχι

Όνομα της οντότητας

-

Ταυτότητα της οντότητας

-

Τύπος ταυτότητας

-

Κωδικοί CPV

-

Εάν η σχετική τεκμηρίωση διατίθεται ηλεκτρονικά, αναφέρετε:

Ναι / Όχι

Διαδικτυακή Διεύθυνση

-

Επακριβή στοιχεία αναφοράς των εγγράφων

-

Αρχή ή Φορέας έκδοσης

-

Μέρος III: Λόγοι αποκλεισμού

A: Λόγοι που σχετίζονται με ποινικές καταδίκες

Λόγοι που σχετίζονται με ποινικές καταδίκες βάσει των εθνικών διατάξεων για την εφαρμογή των λόγων που ορίζονται στο άρθρο 57 παράγραφος 1 της οδηγίας:

Συμμετοχή σε εγκληματική οργάνωση

Έχει ο ίδιος ο οικονομικός φορέας ή οποιοδήποτε πρόσωπο το οποίο είναι μέλος του διοικητικού, διευθυντικού ή εποπτικού του οργάνου ή έχει εξουσία εκπροσώπησης, λήψης αποφάσεων ή ελέγχου σε αυτό καταδικαστεί με τελεσίδικη απόφαση για έναν από τους λόγους που παρατίθενται στο σχετικό θεσμικό πλαίσιο, η οποία έχει εκδοθεί πριν από πέντε έτη κατά το μέγιστο ή στην οποία έχει οριστεί απευθείας περίοδος αποκλεισμού που εξακολουθεί να ισχύει;

Απάντηση:

Ναι / Όχι

Ημερομηνία της καταδίκης

..

Λόγος(-οι)

-

-

Εφόσον καθορίζεται απευθείας στην καταδικαστική απόφαση, διάρκεια της περιόδου αποκλεισμού και σχετικό(-ά) σημείο(-α)

-

Σε περίπτωση καταδικής, ο οικονομικός φορέας έχει λάβει μέτρα που να αποδεικνύουν την αξιοπιστία του παρά την ύπαρξη σχετικού λόγου αποκλεισμού ("αυτοκάθαρση");

Ναι / Όχι

Περιγράψτε τα μέτρα που λήφθηκαν

-

Εάν η σχετική τεκμηρίωση διατίθεται ηλεκτρονικά, αναφέρετε:

Ναι / Όχι

Διαδικτυακή Διεύθυνση

-

Επακριβή στοιχεία αναφοράς των εγγράφων

-

Αρχή ή Φορέας έκδοσης

-

Διαφθορά

Έχει ο ίδιος ο οικονομικός φορέας ή οποιοδήποτε πρόσωπο το οποίο είναι μέλος του διοικητικού, διευθυντικού ή εποπτικού του οργάνου ή έχει εξουσία εκπροσώπησης, λήψης αποφάσεων ή ελέγχου σε αυτό καταδικαστεί με τελεσίδικη απόφαση για έναν από τους λόγους που παρατίθενται στο σχετικό θεσμικό πλαίσιο, η οποία έχει εκδοθεί πριν από πέντε έτη κατά το μέγιστο ή στην οποία έχει οριστεί απευθείας περίοδος αποκλεισμού που εξακολουθεί να ισχύει;

Απάντηση:

Ναι / Όχι

Ημερομηνία της καταδίκης

..

Λόγος(-οι)

-

Προσδιορίστε ποιος έχει καταδικαστεί

-

Εφόσον καθορίζεται απευθείας στην καταδικαστική απόφαση, διάρκεια της περιόδου αποκλεισμού και σχετικό(-ά) σημείο(-α)

-

Σε περίπτωση καταδικής, ο οικονομικός φορέας έχει λάβει μέτρα που να αποδεικνύουν την αξιοπιστία του παρά την ύπαρξη σχετικού λόγου αποκλεισμού ("αυτοκάθαρση");

Ναι / Όχι

-

Εάν η σχετική τεκμηρίωση διατίθεται ηλεκτρονικά, αναφέρετε:

Ναι / Όχι

Διαδικτυακή Διεύθυνση

-

Επακριβή στοιχεία αναφοράς των εγγράφων

-

Αρχή ή Φορέας έκδοσης

-

Απάτη

Έχει ο ίδιος ο οικονομικός φορέας ή οποιοδήποτε πρόσωπο το οποίο είναι μέλος του διοικητικού, διευθυντικού ή εποπτικού του οργάνου ή έχει εξουσία εκπροσώπησης, λήψης αποφάσεων ή ελέγχου σε αυτό καταδικαστεί με τελεσίδικη απόφαση για έναν από τους λόγους που παρατίθενται στο σχετικό θεσμικό πλαίσιο, η οποία έχει εκδοθεί πριν από πέντε έτη κατά το μέγιστο ή στην οποία έχει οριστεί απευθείας περίοδος αποκλεισμού που εξακολουθεί να ισχύει;

Απάντηση:

Ναι / Όχι

Ημερομηνία της καταδίκης

..

Λόγος(-οι)

-

Προσδιορίστε ποιος έχει καταδικαστεί

-

Εφόσον καθορίζεται απευθείας στην καταδικαστική απόφαση, διάρκεια της περιόδου αποκλεισμού και σχετικό(-ά) σημείο(-α)

-

Σε περίπτωση καταδίκης, ο οικονομικός φορέας έχει λάβει μέτρα που να αποδεικνύουν την αξιοπιστία του παρά την ύπαρξη σχετικού λόγου αποκλεισμού ("αυτοκάθαρση");

Ναι / Όχι

Περιγράψτε τα μέτρα που λήφθηκαν

-

Εάν η σχετική τεκμηρίωση διατίθεται ηλεκτρονικά, αναφέρετε:

Ναι / Όχι

-
Επακριβή στοιχεία αναφοράς των εγγράφων

-
Αρχή ή Φορέας έκδοσης

Τρομοκρατικά εγκλήματα ή εγκλήματα συνδεδεμένα με τρομοκρατικές δραστηριότητες
Έχει ο ίδιος ο οικονομικός φορέας ή οποιοδήποτε πρόσωπο το οποίο είναι μέλος του διοικητικού, διευθυντικού ή εποπτικού του οργάνου ή έχει εξουσία εκπροσώπησης, λήψης αποφάσεων ή ελέγχου σε αυτό καταδικαστεί με τελεσίδικη απόφαση για έναν από τους λόγους που παρατίθενται στο σχετικό θεσμικό πλαίσιο, η οποία έχει εκδοθεί πριν από πέντε έτη κατά το μέγιστο ή στην οποία έχει οριστεί απευθείας περίοδος αποκλεισμού που εξακολουθεί να ισχύει;

Απάντηση:

Ναι / Όχι

Ημερομηνία της καταδίκης

..

Λόγος(-οι)

-

Προσδιορίστε ποιος έχει καταδικαστεί

-

Εφόσον καθορίζεται απευθείας στην καταδικαστική απόφαση, διάρκεια της περιόδου αποκλεισμού και σχετικό(-ά) σημείο(-α)

-

Σε περίπτωση καταδίκης, ο οικονομικός φορέας έχει λάβει μέτρα που να αποδεικνύουν την αξιοπιστία του παρά την ύπαρξη σχετικού λόγου αποκλεισμού ("αυτοκάθαρση");

Ναι / Όχι

Περιγράψτε τα μέτρα που λήφθηκαν

-

Εάν η σχετική τεκμηρίωση διατίθεται ηλεκτρονικά, αναφέρετε:

Ναι / Όχι

Διαδικτυακή Διεύθυνση

-

Επακριβή στοιχεία αναφοράς των εγγράφων

-

Αρχή ή Φορέας έκδοσης

-

Νομιμοποίηση εσόδων από παράνομες δραστηριότητες ή χρηματοδότηση της τρομοκρατίας

Έχει ο ίδιος ο οικονομικός φορέας ή οποιοδήποτε πρόσωπο το οποίο είναι μέλος του διοικητικού, διευθυντικού ή εποπτικού του οργάνου ή έχει εξουσία εκπροσώπησης, λήψης αποφάσεων ή ελέγχου σε αυτό καταδικαστεί με τελεσίδικη απόφαση για έναν από τους λόγους που παρατίθενται στο σχετικό θεσμικό πλαίσιο, η οποία έχει εκδοθεί πριν από πέντε έτη κατά το μέγιστο ή στην οποία έχει οριστεί απευθείας περίοδος αποκλεισμού που εξακολουθεί να ισχύει;

Απάντηση:

Ναι / Όχι

Ημερομηνία της καταδίκης

..

Λόγος(-οι)

-

Προσδιορίστε ποιος έχει καταδικαστεί

-

Εφόσον καθορίζεται απευθείας στην καταδικαστική απόφαση, διάρκεια της περιόδου αποκλεισμού και σχετικό(-ά) σημείο(-α)

-

Σε περίπτωση καταδίκης, ο οικονομικός φορέας έχει λάβει μέτρα που να αποδεικνύουν την αξιοπιστία του παρά την ύπαρξη σχετικού λόγου αποκλεισμού ("αυτοκάθαρση");

Ναι / Όχι

Περιγράψτε τα μέτρα που λήφθηκαν

-

Εάν η σχετική τεκμηρίωση διατίθεται ηλεκτρονικά, αναφέρετε:

Ναι / Όχι

Διαδικτυακή Διεύθυνση

-

Επακριβή στοιχεία αναφοράς των εγγράφων

-

Αρχή ή Φορέας έκδοσης

-

Παιδική εργασία και άλλες μορφές εμπορίας ανθρώπων

Έχει ο ίδιος ο οικονομικός φορέας ή οποιοδήποτε πρόσωπο το οποίο είναι μέλος του διοικητικού, διευθυντικού ή εποπτικού του οργάνου ή έχει εξουσία εκπροσώπησης, λήψης αποφάσεων ή ελέγχου σε αυτό καταδικαστεί με τελεσίδικη απόφαση για έναν από τους λόγους που παρατίθενται στο σχετικό θεσμικό πλαίσιο, η οποία έχει εκδοθεί πριν από πέντε έτη κατά το μέγιστο ή στην οποία έχει οριστεί απευθείας περίοδος αποκλεισμού που εξακολουθεί να ισχύει;

Απάντηση:

Ναι / Όχι

Ημερομηνία της καταδίκης

..

-

Προσδιορίστε ποιος έχει καταδικαστεί

-

Εφόσον καθορίζεται απευθείας στην καταδικαστική απόφαση, διάρκεια της περιόδου αποκλεισμού και σχετικό(-ά) σημείο(-α)

-

Σε περίπτωση καταδικής, ο οικονομικός φορέας έχει λάβει μέτρα που να αποδεικνύουν την αξιοπιστία του παρά την ύπαρξη σχετικού λόγου αποκλεισμού ("αυτοκάθαρση");

Ναι / Όχι

Περιγράψτε τα μέτρα που λήφθηκαν

-

Εάν η σχετική τεκμηρίωση διατίθεται ηλεκτρονικά, αναφέρετε:

Ναι / Όχι

Διαδικτυακή Διεύθυνση

-

Επακριβή στοιχεία αναφοράς των εγγράφων

-

Αρχή ή Φορέας έκδοσης

-

B: Λόγοι που σχετίζονται με την καταβολή φόρων ή εισφορών κοινωνικής ασφάλισης

Καταβολή φόρων ή εισφορών κοινωνικής ασφάλισης:

Καταβολή φόρων

Ο οικονομικός φορέας έχει ανεκπλήρωτες υποχρεώσεις όσον αφορά την καταβολή φόρων, τόσο στη χώρα στην οποία είναι εγκατεστημένος όσο και στο κράτος μέλος της αναθέτουσας αρχής ή του αναθέτοντα φορέα, εάν είναι άλλο από τη χώρα εγκατάστασης;

Απάντηση:

Ναι / Όχι

Χώρα ή κράτος μέλος για το οποίο πρόκειται

-

Ενεχόμενο ποσό

Με άλλα μέσα; Διευκρινίστε:

Ναι / Όχι

Διευκρινίστε:

-

Ο οικονομικός φορέας έχει εκπληρώσει τις υποχρεώσεις του, είτε καταβάλλοντας τους φόρους ή τις εισφορές κοινωνικής ασφάλισης που οφείλει, συμπεριλαμβανομένων, κατά περίπτωση, των δεδουλευμένων τόκων ή των προστίμων, είτε υπαγόμενος σε δεσμευτικό διακανονισμό για την καταβολή τους;

Ναι / Όχι

Περιγράψτε τα μέτρα που λήφθηκαν

-

Η εν λόγω απόφαση είναι τελεσίδικη και δεσμευτική;

Ναι / Όχι

..

Σε περίπτωση καταδικαστικής απόφασης, εφόσον ορίζεται απευθείας σε αυτήν, η διάρκεια της περιόδου αποκλεισμού:

-

Εάν η σχετική τεκμηρίωση διατίθεται ηλεκτρονικά, αναφέρετε:

Ναι / Όχι

Διαδικτυακή Διεύθυνση

-

Επακριβή στοιχεία αναφοράς των εγγράφων

-

Αρχή ή Φορέας έκδοσης

-

Καταβολή εισφορών κοινωνικής ασφάλισης

Ο οικονομικός φορέας έχει ανεκπλήρωτες υποχρεώσεις όσον αφορά την καταβολή εισφορών κοινωνικής ασφάλισης, τόσο στη χώρα στην οποία είναι εγκατεστημένος όσο και στο κράτος μέλος της αναθέτουσας αρχής ή του αναθέτοντα φορέα, εάν είναι άλλο από τη χώρα εγκατάστασης;

Απάντηση:

Ναι / Όχι

Χώρα ή κράτος μέλος για το οποίο πρόκειται

-

Ενεχόμενο ποσό

Με άλλα μέσα; Διευκρινίστε:

Ναι / Όχι

Διευκρινίστε:

-

Ο οικονομικός φορέας έχει εκπληρώσει τις υποχρεώσεις του, είτε καταβάλλοντας τους φόρους ή τις εισφορές κοινωνικής ασφάλισης που οφείλει, συμπεριλαμβανομένων, κατά περίπτωση, των δεδουλευμένων τόκων ή των προστίμων, είτε υπαγόμενος σε δεσμευτικό διακανονισμό για την καταβολή τους;

Ναι / Όχι

Περιγράψτε τα μέτρα που λήφθηκαν

-

Η εν λόγω απόφαση είναι τελεσίδικη και δεσμευτική;

Ναι / Όχι

..

Σε περίπτωση καταδικαστικής απόφασης, εφόσον ορίζεται απευθείας σε αυτήν, η διάρκεια της περιόδου αποκλεισμού:

-

Εάν η σχετική τεκμηρίωση διατίθεται ηλεκτρονικά, αναφέρετε:

Ναι / Όχι

Διαδικτυακή Διεύθυνση

-

Επακριβή στοιχεία αναφοράς των εγγράφων

-

Αρχή ή Φορέας έκδοσης

-

Γ: Λόγοι που σχετίζονται με αφερεγγυότητα, σύγκρουση συμφερόντων ή επαγγελματικό παράπτωμα

Πληροφορίες σχετικά με πιθανή αφερεγγυότητα, σύγκρουση συμφερόντων ή επαγγελματικό παράπτωμα

Αθέτηση των υποχρεώσεων στον τομέα του περιβαλλοντικού δικαίου

Ο οικονομικός φορέας έχει, εν γνώσει του, αθετήσει τις υποχρεώσεις του στους τομείς του περιβαλλοντικού δικαίου;

Απάντηση:

Ναι / Όχι

Περιγράψτε τα μέτρα που λήφθηκαν

-

Σε περίπτωση καταδικής, ο οικονομικός φορέας έχει λάβει μέτρα που να αποδεικνύουν την αξιοπιστία του παρά την ύπαρξη σχετικού λόγου αποκλεισμού ("αυτοκάθαρση");

Ναι / Όχι

Περιγράψτε τα μέτρα που λήφθηκαν

-

Εάν η σχετική τεκμηρίωση διατίθεται ηλεκτρονικά, αναφέρετε:

Ναι / Όχι

-
Επακριβή στοιχεία αναφοράς των εγγράφων

-
Αρχή ή Φορέας έκδοσης

Αθέτηση των υποχρεώσεων στον τομέα του κοινωνικού δικαίου

Ο οικονομικός φορέας έχει, εν γνώσει του, αθετήσει τις υποχρεώσεις του στους τομείς του κοινωνικού δικαίου;

Απάντηση:

Ναι / Όχι

Περιγράψτε τα μέτρα που λήφθηκαν

-

Σε περίπτωση καταδικής, ο οικονομικός φορέας έχει λάβει μέτρα που να αποδεικνύουν την αξιοπιστία του παρά την ύπαρξη σχετικού λόγου αποκλεισμού ("αυτοκάθαρση");

Ναι / Όχι

Περιγράψτε τα μέτρα που λήφθηκαν

-

Εάν η σχετική τεκμηρίωση διατίθεται ηλεκτρονικά, αναφέρετε:

Ναι / Όχι

Διαδικτυακή Διεύθυνση

-

Επακριβή στοιχεία αναφοράς των εγγράφων

-

Αρχή ή Φορέας έκδοσης

-

Αθέτηση των υποχρεώσεων στον τομέα του εργατικού δικαίου

Ο οικονομικός φορέας έχει, εν γνώσει του, αθετήσει τις υποχρεώσεις του στους τομείς του εργατικού δικαίου;

Απάντηση:

Ναι / Όχι

Περιγράψτε τα μέτρα που λήφθηκαν

-

Σε περίπτωση καταδικής, ο οικονομικός φορέας έχει λάβει μέτρα που να αποδεικνύουν την αξιοπιστία του παρά την ύπαρξη σχετικού λόγου αποκλεισμού ("αυτοκάθαρση");

Ναι / Όχι

Περιγράψτε τα μέτρα που λήφθηκαν

-

20PROC006854405 2020-06-12
Εάν η σχετική τεκμηρίωση διατίθεται ηλεκτρονικά, αναφέρετε:
Ναι / Όχι

Διαδικτυακή Διεύθυνση

-

Επακριβή στοιχεία αναφοράς των εγγράφων

-

Αρχή ή Φορέας έκδοσης

-

Πτώχευση

Ο οικονομικός φορέας τελεί υπό πτώχευση;

Απάντηση:

Ναι / Όχι

Παρακαλώ αναφέρετε λεπτομερείς πληροφορίες

-

Διευκρινίστε τους λόγους για τους οποίους, ωστόσο, μπορείτε να εκτελέσετε τη σύμβαση. Οι πληροφορίες αυτές δεν είναι απαραίτητο να παρασχεθούν εάν ο αποκλεισμός των οικονομικών φορέων στην παρούσα περίπτωση έχει καταστεί υποχρεωτικός βάσει του εφαρμοστέου εθνικού δικαίου χωρίς δυνατότητα παρέκκλισης όταν ο οικονομικός φορέας είναι, ωστόσο, σε θέση να εκτελέσει τη σύμβαση.

-

Εάν η σχετική τεκμηρίωση διατίθεται ηλεκτρονικά, αναφέρετε:

Ναι / Όχι

Διαδικτυακή Διεύθυνση

-

Επακριβή στοιχεία αναφοράς των εγγράφων

-

Αρχή ή Φορέας έκδοσης

-

Αναστολή επιχειρηματικών δραστηριοτήτων

Έχουν ανασταλεί οι επιχειρηματικές δραστηριότητες του οικονομικού φορέα;

Απάντηση:

Ναι / Όχι

Παρακαλώ αναφέρετε λεπτομερείς πληροφορίες

-

Διευκρινίστε τους λόγους για τους οποίους, ωστόσο, μπορείτε να εκτελέσετε τη σύμβαση. Οι πληροφορίες αυτές δεν είναι απαραίτητο να παρασχεθούν εάν ο αποκλεισμός των οικονομικών φορέων στην παρούσα περίπτωση έχει καταστεί υποχρεωτικός βάσει του εφαρμοστέου εθνικού δικαίου χωρίς δυνατότητα παρέκκλισης όταν ο οικονομικός φορέας είναι, ωστόσο, σε θέση να εκτελέσει τη σύμβαση.

-

Εάν η σχετική τεκμηρίωση διατίθεται ηλεκτρονικά, αναφέρετε:

Ναι / Όχι

Διαδικτυακή Διεύθυνση

-

Επακριβή στοιχεία αναφοράς των εγγράφων

-

Αρχή ή Φορέας έκδοσης

-

Μέρος IV: Κριτήρια επιλογής

α: Γενική ένδειξη για όλα τα κριτήρια επιλογής

Όσον αφορά τα κριτήρια επιλογής (ενότητα α ή ενότητες Α έως Δ του παρόντος μέρους), ο οικονομικός φορέας δηλώνει ότι:

Πληροί όλα τα απαιτούμενα κριτήρια επιλογής

Απάντηση:

Ναι

Μέρος VI: Τελικές δηλώσεις

Ο κάτωθι υπογεγραμμένος, δηλώνω επισήμως ότι τα στοιχεία που έχω αναφέρει σύμφωνα με τα μέρη II έως V ανωτέρω είναι ακριβή και ορθά και ότι έχω πλήρη επίγνωση των συνεπειών σε περίπτωση σοβαρών ψευδών δηλώσεων.

Ο κάτωθι υπογεγραμμένος, δηλώνω επισήμως ότι είμαι σε θέση, κατόπιν αιτήματος και χωρίς καθυστέρηση, να προσκομίσω τα πιστοποιητικά και τις λοιπές μορφές αποδεικτικών εγγράφων που αναφέρονται, εκτός εάν:

α) Η αναθέτουσα αρχή ή ο αναθέτων φορέας έχει τη δυνατότητα να λάβει τα σχετικά δικαιολογητικά απευθείας με πρόσβαση σε εθνική βάση δεδομένων σε οποιοδήποτε κράτος μέλος αυτή διατίθεται δωρεάν [υπό την προϋπόθεση ότι ο οικονομικός φορέας έχει παράσχει τις απαραίτητες πληροφορίες (διαδικτυακή διεύθυνση, αρχή ή φορέα έκδοσης, επακριβή στοιχεία αναφοράς των εγγράφων) που παρέχουν τη δυνατότητα στην αναθέτουσα αρχή ή στον αναθέτοντα φορέα να το πράξει] ή

β) Από τις 18 Οκτωβρίου 2018 το αργότερο (ανάλογα με την εθνική εφαρμογή του άρθρου 59 παράγραφος 5 δεύτερο εδάφιο της οδηγίας 2014/24/ΕΕ), η αναθέτουσα αρχή ή ο αναθέτων φορέας έχουν ήδη στην κατοχή τους τα σχετικά έγγραφα.

Ο κάτωθι υπογεγραμμένος δίδω επισήμως τη συγκατάθεσή μου στην αναθέτουσα αρχή ή τον αναθέτοντα φορέα, όπως καθορίζεται στο Μέρος I, ενότητα Α, προκειμένου να αποκτήσει πρόσβαση σε δικαιολογητικά των πληροφοριών που έχουν υποβληθεί στο Μέρος III και το Μέρος IV του παρόντος Ευρωπαϊκού Ενιαίου Εγγράφου Σύμβασης για τους σκοπούς της διαδικασίας σύναψης σύμβασης, όπως καθορίζεται στο Μέρος I.

Ημερομηνία, τόπος και, όπου ζητείται ή απαιτείται, υπογραφή(-ές):

Ημερομηνία

Τόπος

Υπογραφή

20PROC006854405 2020-06-12



ΕΥΡΩΠΑΪΚΗ ΕΝΩΣΗ
Ευρωπαϊκό Ταμείο Ασύλου, Μετανάστευσης & Ένταξης
2014-2020
Ευρωπαϊκή Συμμετοχή : 75%
Εθνική Συμμετοχή : 25%



ΠΑΡΑΡΤΗΜΑ IV - ΣΧΕΔΙΟ ΣΥΜΒΑΣΗΣ



ΕΛΛΗΝΙΚΗ ΔΗΜΟΚΡΑΤΙΑ
 ΥΠΟΥΡΓΕΙΟ ΠΡΟΣΤΑΣΙΑΣ ΤΟΥ ΠΟΛΙΤΗ
 ΓΕΝΙΚΗ ΔΙΕΥΘΥΝΣΗ ΟΙΚΟΝΟΜΙΚΩΝ ΥΠΗΡΕΣΙΩΝ
 ΚΑΙ ΕΠΙΤΕΛΙΚΟΥ ΣΧΕΔΙΑΣΜΟΥ
 ΔΙΕΥΘΥΝΣΗ ΠΡΟΜΗΘΕΙΩΝ
 Α' ΤΜΗΜΑ ΔΙΕΝΕΡΓΕΙΑΣ ΠΡΟΜΗΘΕΙΩΝ
 ΚΑΙ ΠΑΡΟΧΗΣ ΥΠΗΡΕΣΙΩΝ
 Λεωφ. Μεσογείων 96, 11527 Α Θ Η Ν Α
 ΤΗΛ.: 2131520633- FAX: 2131527082
 Α.Φ.Μ.: 090169846 – Δ.Ο.Υ. ΙΒ' ΑΘΗΝΩΝ

ΣΥΜΒΑΣΗ ΠΡΟΜΗΘΕΙΑΣ	
Αριθμός	.../2020
Αξία (άνευ Φ.Π.Α., συμπεριλαμβανομένων κρατήσεων και δαπανών)	#.....# €
Φ.Π.Α.	#.....# €
Συνολική αξία (συμπεριλαμβανομένων Φ.Π.Α., κρατήσεων και δαπανών)	#.....# €
Είδος
Προμηθευτής

Σήμερα, την του μηνός του έτους 2020 στην Αθήνα και στα γραφεία του Αρχηγείου Ελληνικής Αστυνομίας, οδός Π. Κανελλοπούλου αριθ. 4, οι κάτωθι συμβαλλόμενοι:

- α)** Η Ελληνική Αστυνομία, νομίμως εκπροσωπούμενη με βάση τις κείμενες διατάξεις από τον, που εφεξής θα ονομάζεται, χάριν συντομίας **"Αγοραστής"** ή **"Υπηρεσία"** ή **"Αναθέτουσα Αρχή"** και
- β)** Ο οικονομικός φορέας με την επωνυμία «.....», με το διακριτικό τίτλο «.....», Α.Φ.Μ., ΔΟΥ:, αριθμό Γ.Ε.ΜΗ., αριθμό Μ.Π., που εδρεύει στην, Τ.Κ., τηλ., νομίμως εκπροσωπούμενος από τον, κατ. κάτοχο του υπ' αριθ. Δελτίου Αστυνομικής Ταυτότητας, εκδοθέντος την από το, ο οποίος εφεξής, χάριν συντομίας, θα αποκαλείται **"Προμηθευτής"** ή **"Ανάδοχος"**, συμφώνησαν και συναποδέχθηκαν τα ακόλουθα:

Δυνάμει της υπ' αριθ. 13/2020 Διακήρυξης του Αρχηγείου της Ελληνικής Αστυνομίας, διενεργήθηκε την-.....-2020, διεθνής ανοικτός διαγωνισμός, κατ' εφαρμογή των διατάξεων του άρθρου 27 του Ν. 4412/2016, με κριτήριο κατακύρωσης την πλέον συμφέρουσα από οικονομικής απόψεως προσφορά, αποκλειστικά βάσει της τιμής.

Τα αποτελέσματα της ως άνω διαδικασίας διαγωνιστικής διαδικασίας, με την υπ' αριθ./...../..... από-.....-..... Απόφαση του, για την προμήθεια του είδους, ως αυτό αναφέρεται στο άρθρο 2 της παρούσας Σύμβασης κατακυρώθηκαν στο όνομα του προαναφερόμενου Προμηθευτή.

Αντικείμενο Σύμβασης.

Αντικείμενο της παρούσας Σύμβασης είναι η προμήθεια με αγορά του είδους που αναφέρεται στο άρθρο 2 της παρούσας, συνολικής αξίας #.....# €, συμπεριλαμβανομένων κρατήσεων, δαπανών και Φ.Π.Α.

Άρθρο 2**Στοιχεία του υπό προμήθεια είδους.**

1. Το είδος της προμήθειας, η ποσότητα και η τιμή ορίζονται αναλυτικά κατωτέρω:

ΕΙΔΟΣ ΠΡΟΜΗΘΕΙΑΣ	ΠΟΣΟΤΗΤΑ (τεμάχια)	ΤΙΜΗ ΜΟΝΑΔΑΣ (ΕΥΡΩ)	ΣΥΝΟΛΙΚΗ ΤΙΜΗ (ΕΥΡΩ)
.....
ΠΛΕΟΝ Φ.Π.Α. 24%		
ΣΥΝΟΛΙΚΗ ΤΙΜΗ ΜΕ Φ.Π.Α.			.

2. Στην τιμή μονάδας του είδους προμήθειας, περιλαμβάνονται οι υπέρ τρίτων κρατήσεις ως και κάθε άλλη επιβάρυνση, όπως προβλέπεται από την υπ' αριθ. 13/2020 Διακήρυξη του Αρχηγείου Ελληνικής Αστυνομίας.

3. Η ανωτέρω τιμή, παραμένει σταθερή καθ' όλη τη διάρκεια της και δεν υπόκειται σε καμία μεταβολή από οποιαδήποτε αιτία.

Άρθρο 3**Τεχνικές προδιαγραφές.**

Το υπό προμήθεια είδος, που αναφέρεται στο Άρθρο 2 της παρούσας, θα είναι σύμφωνα με τα οριζόμενα στο τεύχος τεχνικών προδιαγραφών του παραρτήματος Ι της υπ' αριθ. 13/2020 Διακήρυξης του Αρχηγείου Ελληνικής Αστυνομίας και την από ...-...-..... προσφορά του Προμηθευτή, όπως αυτή έγινε αποδεκτή.

Άρθρο 4**Χρόνος και τόπος παράδοσης ειδών.**

1. Η παράδοση του είδους προμήθειας, θα γίνει συνολικά εντός (.....), από την ημερομηνία υπογραφής της Σύμβασης.

2. Η παράδοση του είδους προμήθειας θα γίνει στις αποθήκες της Ελληνικής Αστυνομίας που βρίσκονται επί της Λ. Θρακομακεδόνων αριθ. 101, Αχαρνές Αττικής.

3. Ο συμβατικός χρόνος παράδοσης, εφόσον συντρέχουν οι προϋποθέσεις της παραγράφου 1 του άρθρου 206 του Ν. 4412/2016, δύναται σε αντικειμενικά δικαιολογημένες περιπτώσεις, να παρατείνεται για χρονικό διάστημα ίσο ή μικρότερο του αρχικού χρόνου παράδοσης, με επιφύλαξη των δικαιωμάτων του Δημοσίου για την επιβολή των προβλεπομένων κυρώσεων, κατόπιν σχετικού αιτήματος του Προμηθευτή, που υποβάλλεται υποχρεωτικά πριν τη λήξη του συμβατικού χρόνου παράδοσης.

4. Εάν λήξει ο συμβατικός χρόνος παράδοσης, χωρίς να υποβληθεί εγκαίρως αίτημα παράτασης ή εάν λήξει ο παραταθείς κατά τα ανωτέρω, χρόνος, χωρίς να παραδοθεί το είδος προμήθειας, ο Προμηθευτής κηρύσσεται έκπτωτος σύμφωνα με τις διατάξεις του Ν. 4412/2016.

5. Στην περίπτωση παράτασης του συμβατικού χρόνου παράδοσης συνεπεία λόγων ανωτέρας βίας ή άλλων ιδιαιτέρως σοβαρών λόγων που καθιστούν αντικειμενικά αδύνατη την εμπρόθεσμη παράδοση των συμβατικών ειδών, δεν επιβάλλονται κυρώσεις. Σε κάθε άλλη περίπτωση παράτασης του συμβατικού χρόνου παράδοσης, επιβάλλονται οι κυρώσεις που προβλέπονται στο άρθρο 207 του Ν.4412/2016.

6. Ο Προμηθευτής υποχρεούται να ενημερώσει την Υπηρεσία που εκτελεί την προμήθεια, καθώς και την Επιτροπή Παραλαβής, για την ημερομηνία που προτίθεται να παραδώσει τα είδη, τουλάχιστον πέντε (5) εργάσιμες ημέρες νωρίτερα.

7. Κατά τα λοιπά ισχύουν τα αναφερόμενα στο άρθρο 206 του Ν. 4412/2016.

Παραλαβή και Έλεγχοι

1. Η παραλαβή των ειδών προμήθειας, θα πραγματοποιηθεί από Επιτροπή Παρακολούθησης και Παραλαβής, η οποία θα συγκροτηθεί με μέριμνα της Διεύθυνσης Προμηθειών, σύμφωνα με τις διατάξεις του άρθρου 221 του Ν. 4412/2016, όπως ισχύουν. Η εν λόγω Επιτροπή θα είναι αρμόδια για την παρακολούθηση της πορείας υλοποίησης και την οριστική παραλαβή των ειδών της παρούσας Σύμβασης.

2. Από την Επιτροπή Παρακολούθησης και Παραλαβής θα πραγματοποιηθούν οι παρακάτω έλεγχοι σύμφωνα και με τους οικείους όρους των Τεχνικών Προδιαγραφών:

α.

β.

3. Η Επιτροπή Παρακολούθησης και Παραλαβής, μετά τους προβλεπόμενους ελέγχους, συντάσσει, κατά περίπτωση, το σχετικό πρωτόκολλο σύμφωνα με το άρθρο 208 του Ν. 4412/16, εντός τριάντα (30) ημερών από την ημερομηνία παράδοσης των ειδών προμήθειας.

4. Τα είδη προμήθειας που απορρίφθηκαν ή κρίθηκαν παραληπτά με έκπτωση επί της συμβατικής τιμής, βάσει των ελέγχων που πραγματοποίησε η Επιτροπή Παρακολούθησης και Παραλαβής, δύνανται να παραπέμπονται για επανεξέταση σε δευτεροβάθμια Επιτροπή Παραλαβής, κατόπιν αιτήματος του αναδόχου ή αυτεπάγγελα, σύμφωνα με την παρ. 5 του άρθρου 208 του Ν.4412/2016. Τα έξοδα βαρύνουν σε κάθε περίπτωση τον Προμηθευτή.

5. Τα είδη προμήθειας, θα τεθούν σε επιχειρησιακή εκμετάλλευση μετά την οριστική παραλαβή τους από την ως άνω αρμόδια Επιτροπή.

6. Τα πρωτόκολλα που συντάσσονται από τις Επιτροπές κοινοποιούνται υποχρεωτικά, αυθημερόν, στο Προμηθευτή.

7. Ως προς τις λοιπές λεπτομέρειες του τρόπου και χρόνου παραλαβής, ισχύουν τ' αναφερόμενα στην σχετική Διακήρυξη συμπεριλαμβανομένων των Τεχνικών Προδιαγραφών και στα άρθρα 208, 209 και 213 του Ν. 4412/2016.

Άρθρο 8***Κήρυξη οικονομικού φορέα ως εκπτώτου - Κυρώσεις***

1. Ο ανάδοχος κηρύσσεται υποχρεωτικά έκπτωτος από τη Σύμβαση και από κάθε δικαίωμα που απορρέει από αυτήν, με απόφαση της Αναθέτουσας Αρχής, κατόπιν γνωμοδότησης του αρμόδιου οργάνου, εφόσον δεν φορτώσει, παραδώσει ή αντικαταστήσει τα συμβατικά στον συμβατικό χρόνο ή στον χρόνο παράτασης που του δοθεί, σύμφωνα με όσα προβλέπονται στα άρθρα 206, 207 και 213 του Ν. 4412/2016, ως ισχύει.

2. Δεν κηρύσσεται έκπτωτος όταν :

α) το υλικό δεν φορτωθεί ή παραδοθεί ή αντικατασταθεί με ευθύνη του φορέα που εκτελεί τη σύμβαση,

β) συντρέχουν λόγοι ανωτέρας βίας.

3. Στον οικονομικό φορέα που κηρύσσεται έκπτωτος από την σύμβαση, επιβάλλεται, με απόφαση του αποφαινομένου οργάνου, κατόπιν γνωμοδότησης του αρμοδίου οργάνου, το οποίο υποχρεωτικά καλεί τον ανάδοχο προς παροχή εξηγήσεων, ολική κατάπτωση της εγγύησης καλής εκτέλεσης της Σύμβασης.

4. Αν το υλικό φορτωθεί - παραδοθεί ή αντικατασταθεί μετά τη λήξη του συμβατικού χρόνου και μέχρι λήξης του χρόνου της παράτασης που τυχόν χορηγήθηκε, σύμφωνα με το άρθρο 206 και 213 του Ν. 4412/2016, ως ισχύει, επιβάλλεται πρόστιμο 5% επί της συμβατικής αξίας της ποσότητας που παραδόθηκε εκπρόθεσμα.

Το παραπάνω πρόστιμο υπολογίζεται επί της συμβατικής αξίας των εκπρόθεσμα παραδοθέντων υλικών, χωρίς Φ.Π.Α.. Εάν τα υλικά που παραδόθηκαν εκπρόθεσμα επηρεάζουν τη χρησιμοποίηση των υλικών που παραδόθηκαν εμπρόθεσμα, το πρόστιμο υπολογίζεται επί της συμβατικής αξίας της συνολικής ποσότητας αυτών.

Άρθρο 9

Τρόπος πληρωμής - Κρατήσεις

1. Η πληρωμή της αξίας των ειδών στον Προμηθευτή θα γίνει από την αρμόδια Υπηρεσία του Υπουργείου Προστασίας του Πολίτη, μετά την οριστική, ποιοτική και ποσοτική παραλαβή του και εφόσον υποβληθούν στη Διεύθυνση Προμηθειών του Αρχηγείου Ελληνικής Αστυνομίας τα προβλεπόμενα δικαιολογητικά, σύμφωνα με το άρθρο 200 του Ν. 4412/2016, εντός πέντε (5) ημερών από την κοινοποίηση του σχετικού πρωτοκόλλου οριστικής ποσοτικής και ποιοτικής παραλαβής. Η υποβολή του τιμολογίου δεν δύναται να γίνεται προ της ημερομηνίας εκδόσεως του πρωτοκόλλου οριστικής παραλαβής αυτών.

2. Σε περίπτωση που η πληρωμή του Αναδόχου καθυστερήσει από υπαιτιότητα της Αναθέτουσας Αρχής πέραν των τριάντα (30) ημερών από την κατάθεση των προβλεπόμενων δικαιολογητικών πληρωμής, σύμφωνα με τα οριζόμενα στη Υποπαράγραφο Ζ.5. «Συναλλαγές μεταξύ επιχειρήσεων και Δημοσίων Αρχών» της Παραγράφου Ζ' «Προσαρμογή της Ελληνικής Νομοθεσίας στην Οδηγία 2011/7 της 16ης Φεβρουαρίου 2011 για την καταπολέμηση των καθυστερήσεων πληρωμών στις Εμπορικές Συναλλαγές» του Ν.4152/2013 (Α'-107), καθίσταται υπερήμερη και οφείλει τόκους χωρίς να απαιτείται όχληση από τον συμβασιούχο. Το ύψος των τόκων υπερημερίας, που είναι υποχρεωμένη να καταβάλει η Αναθέτουσα Αρχή, υπολογίζεται βάσει του επιτοκίου αναφοράς, το οποίο για το πρώτο εξάμηνο του σχετικού έτους είναι το επιτόκιο που ίσχυε την 1η Ιανουαρίου του εν λόγω έτους και για το δεύτερο εξάμηνο του σχετικού έτους, το επιτόκιο που ίσχυε την 1η Ιουλίου του εν λόγω έτους. Επισημαίνεται ότι, η υποβολή του τιμολογίου πώλησης δεν δύναται να γίνει προ της ημερομηνίας εκδόσεως του πρωτοκόλλου οριστικής ποιοτικής και ποσοτικής παραλαβής.

3. Η παρούσα Σύμβαση περιλαμβάνεται στο υποέργο Ιθ με τίτλο «Προμήθεια ατομικών εφοδίων και λοιπών ειδών για την κάλυψη των αναγκών των Συνοριακών Φυλάκων ορισμένου χρόνου» και προϋπολογισμό (υποέργου) #542.400,00#€, συμπεριλαμβανομένων Φ.Π.Α., κρατήσεων και δαπανών, της δράσης «Δομές και Λειτουργικότητα των Π.Κε.Κ Αλλοδαπών», η οποία εντάχθηκε στο Πρόγραμμα Δημοσίων Επενδύσεων με την υπ' αριθ. 653 από 09-04-2020 Απόφαση του Υφυπουργού Ανάπτυξης και Επενδύσεων για την έγκριση τροποποίησης της Δράσης στο Π.Δ.Ε., στη Σ.Α.Ε-050/2 (ΑΔΑ: 6Γ3146ΜΤΛΡ-4Θ1, ΑΔΑΜ: 20REQ006644164), με κωδικό ενάρθρου Έργου 2016ΣΕ05020001, κωδικό ΜΙΣ (κωδικός ΟΠΣ) 5002787. Συγχρηματοδοτείται από την Ευρωπαϊκή Ένωση και ειδικότερα από το Ευρωπαϊκό Ταμείο Ασύλου, Μετανάστευσης και Ένταξης, με ποσοστό 75% Ευρωπαϊκή Συμμετοχή και 25% Εθνική Συμμετοχή μέσω του Π.Δ.Ε., σύμφωνα με την υπ' αριθ. ΤΑΜΕ/30/3-σξστ' από 07-03-2020 Απόφαση Χορήγησης Επιδότησης (ΑΔΑ: ΨΟΤ046ΜΤΛΒ-ΨΕ4) και την υπ' αριθ. ΤΑΜΕ/30/3-σπ' από 27-03-2020 Συμφωνία Επιδότησης (ΑΔΑ: ΨΔΑ346ΜΤΛΒ-4ΡΒ) με θέμα «16^η Τροποποίηση της Δράσης «Δομές και Λειτουργικότητα των Π.Κε.Κ Αλλοδαπών».

4. Η εν λόγω προμήθεια υπόκειται σε κρατήσεις **0,1554%**, υπέρ των κατωτέρω δικαιούχων φορέων, οι οποίες κατανέμονται ως ακολούθως:

ΑΡΧΗΣ ΕΞΕΤΑΣΗΣ ΠΡΟΔΙΚΑΣΤΙΚΩΝ ΠΡΟΣΦΥΓΩΝ	ΕΝΙΑΙΑ ΑΝΕΞΑΡΤΗΤΗ ΑΡΧΗ ΔΗΜΟΣΙΩΝ ΣΥΜΒΑΣΕΩΝ	ΓΕΝ. Δ/ΝΣΗ ΔΗΜΟΣΙΩΝ ΣΥΜΒΑΣΕΩΝ ΚΑΙ ΠΡΟΜΗΘΕΙΩΝ
0,06%	0,07%	0,02%
<p>➤ Η κράτηση υπέρ της Γενικής Διεύθυνσης Δημόσιων Συμβάσεων και Προμηθειών θα τεθεί σε ισχύ όταν εκδοθεί η Κοινή Υπουργική Απόφαση, με την οποία θα ρυθμίζονται ο τρόπος, ο χρόνος και η διαδικασία κρατήσεων.</p> <p>➤ Οι κρατήσεις επιβαρύνονται με χαρτόσημο 2% και επ' αυτού 20% υπέρ Ο.Γ.Α. και η Ε.Α.Α.ΔΗ.ΣΥ. με χαρτόσημο 3% και επ' αυτού 20% υπέρ Ο.Γ.Α.</p>		

5. Επίσης, υπόκεινται και σε παρακράτηση φόρου εισοδήματος **4%** επί του καθαρού πληρωτέου ποσού αφαιρουμένων των νομίμων κρατήσεων, σύμφωνα με τις διατάξεις του άρθρου 64 του Ν. 4172/13, όπως ισχύουν.

Ο Ανάδοχος δεσμεύεται ότι :

α) Τηρεί και θα εξακολουθήσει να τηρεί κατά την εκτέλεση της Σύμβασης τις υποχρεώσεις του που απορρέουν από τις διατάξεις της περιβαλλοντικής, κοινωνικοασφαλιστικής και εργατικής νομοθεσίας, που έχουν θεσπιστεί με το δίκαιο της Ένωσης, το εθνικό δίκαιο, συλλογικές συμβάσεις ή διεθνείς διατάξεις περιβαλλοντικού, κοινωνικού και εργατικού δικαίου, οι οποίες απαριθμούνται στο Παράρτημα Χ του Προσαρτήματος Α του Ν. 4412/2016, ως ισχύει. Η τήρηση των εν λόγω υποχρεώσεων ελέγχεται και βεβαιώνεται από τα όργανα που επιβλέπουν την εκτέλεση της παρούσας Σύμβασης και τις αρμόδιες δημόσιες αρχές και υπηρεσίες που ενεργούν εντός των ορίων της ευθύνης και της αρμοδιότητάς τους.

β) Δεν θα ενεργήσει αθέμιτα, παράνομα ή καταχρηστικά καθ' όλη τη διάρκεια της εκτέλεσης της Σύμβασης.

γ) Θα λάβει τα κατάλληλα μέτρα για να διαφυλάξει την εμπιστευτικότητα των πληροφοριών που έχουν χαρακτηριστεί ως τέτοιες.

Άρθρο 11

Υποκατάσταση προμηθευτού - Εκχώρηση.

Ο Ανάδοχος δεν δικαιούται να παραχωρήσει και ιδίως να υπεκμισθώσει σε άλλον την εκτέλεση της παρούσας Σύμβασης. Επίσης, δεν δικαιούται να εκχωρήσει τα δικαιώματά του, που απορρέουν από αυτή τη Σύμβαση, σε οποιοδήποτε Φυσικό ή Νομικό πρόσωπο, χωρίς τη σύμφωνη γνώμη της Αναθέτουσας Αρχής. Κατ' εξαίρεση, επιτρέπεται η εκχώρηση των δικαιωμάτων του σε αναγνωρισμένα Πιστωτικά Ιδρύματα, με σκοπό την έκδοση εγγυητικών επιστολών ή λόγω Σύμβασης πίστωσης με ανοικτό (αλληλόχρεο) λογαριασμό απ' αυτά.

Άρθρο 12

Εγγύηση καλής εκτέλεσης Σύμβασης.

Προς εξασφάλιση της καλής εκτέλεσης των όρων της παρούσας Σύμβασης, ο Προμηθευτής κατέθεσε εγγυητική επιστολή με τα παρακάτω στοιχεία :

Αριθμός	Ημερομηνία	Τράπεζα έκδοσης	Ποσό	Υπέρ της

Η εγγύηση θα αποδοθεί στον Προμηθευτή μετά την πλήρη και κανονική εκτέλεση όλων των όρων της παρούσας Σύμβασης.

Άρθρο 13

Εχεμύθεια.

Ο Προμηθευτής κρατά μυστική κάθε πληροφορία, που περιέρχεται στην αντίληψή του, από την εκτέλεση της Σύμβασης και δεν αποκαλύπτει τέτοιες πληροφορίες σε τρίτα μέρη χωρίς τη γραπτή συμφωνία του Αρχηγείου Ελληνικής Αστυνομίας και επιβάλλει αυτή την υποχρέωση στους τυχόν υπεργολάβους και προμηθευτές του.

Ο Προμηθευτής αποκαλύπτει εμπιστευτικές πληροφορίες σε όσους υπαλλήλους ασχολούνται άμεσα με το περιεχόμενο της Σύμβασης ή χρησιμοποιούν το παραγόμενο υλικό και διασφαλίζει ότι αυτοί οι υπάλληλοι είναι ενήμεροι και συμφωνούν με τις υποχρεώσεις εχεμύθειας και τους ισχύοντες Κανονισμούς Ασφαλείας Διαβαθμισμένου Υλικού και πληροφοριών, ο δε Προμηθευτής μεταφέρει αυτές τις υποχρεώσεις στους τυχόν υπεργολάβους και προμηθευτές του.

Άρθρο 14

Τροποποιήσεις - Προσθήκες.

Η Σύμβαση δύναται να τροποποιείται κατά τη διάρκειά της, χωρίς να απαιτείται νέα διαδικασία σύναψης Σύμβασης, μόνο σύμφωνα με τους όρους και τις προϋποθέσεις του άρθρου 132 του Ν. 4412/2016, ως ισχύει και κατόπιν γνωμοδότησης του αρμοδίου οργάνου.

Άρθρο 15

Δικαίωμα μονομερούς λύσης της Σύμβασης.

Η Αναθέτουσα Αρχή δύναται, υπό τις προϋποθέσεις που ορίζουν οι κείμενες διατάξεις, να καταγγείλει τη Σύμβαση κατά τη διάρκεια της εκτέλεσής της, εφόσον :

- α) Η Σύμβαση έχει υποστεί ουσιώδη τροποποίηση, που θα απαιτούσε νέα διαδικασία σύναψης Σύμβασης δυνάμει του άρθρου 132 του Ν. 4412/2016, ως ισχύει.
- β) Ο Ανάδοχος, κατά το χρόνο της ανάθεσης της Σύμβασης, τελούσε σε μια από τις καταστάσεις που αναφέρονται στην παράγραφο 1 του άρθρου 73 του Ν. 4412/2016, ως ισχύει και ως εκ τούτου, θα έπρεπε να έχει αποκλειστεί από τη διαδικασία της σύναψης Σύμβασης.
- γ) Η Σύμβαση δεν έπρεπε να ανατεθεί στον Ανάδοχο λόγω σοβαρής παραβίασης των υποχρεώσεων που υπέχει από τις Συνθήκες και την Οδηγία 2014/24/ΕΕ, η οποία έχει αναγνωρισθεί με απόφαση του Δικαστηρίου της Ένωσης στο πλαίσιο διαδικασίας δυνάμει του άρθρου 258 της Σ.Λ.Ε.Ε..

Άρθρο 16

Σειρά Ισχύος Συμβατικών Εγγράφων

Οι σχέσεις της Αναθέτουσας Αρχής και του Αναδόχου, ρυθμίζονται από την παρούσα Σύμβαση, την ισχύουσα νομοθεσία και όλα τα έγγραφα, που σχετίζονται με την προμήθεια. Προς άρση τυχόν αμφισβητήσεων ή συγκρουομένων ρυθμίσεων, εκτός των όρων που αναφέρονται ειδικά στην παρούσα Σύμβαση, το κείμενο της οποίας κατισχύει κάθε άλλου κειμένου στο οποίο αυτή στηρίζεται, εκτός βεβαίως καταδήλων σφαλμάτων ή παραδρομών, ισχύουν και όλα τα κατωτέρω αναφερόμενα κείμενα με την ακόλουθη σειρά ιεραρχίας :

- α) Η παρούσα Σύμβαση.
- β) Η προσφορά του Αναδόχου, όπως αυτή έγινε δεκτή.
- γ) Η υπ' αριθ. 13/2020 Διακήρυξη του Αρχηγείου Ελληνικής Αστυνομίας μετά των τεχνικών προδιαγραφών αυτής.

Όπου προκύπτουν ερμηνευτικές ή οιοσδήποτε άλλες αμφισβητήσεις ή κενά ρυθμίσεων ισχύουν οι πλέον ευεργετικές, για την Αναθέτουσα Αρχή, ρυθμίσεις.

Άρθρο 17

Λοιποί όροι

Για τους λοιπούς μη κατονομαζόμενους στην παρούσα Σύμβαση όρους, ισχύουν τ' αναφερόμενα στη σχετική με την παρούσα Σύμβαση Διακήρυξη και τις τεχνικές προδιαγραφές, σε συνδυασμό με την υπ' αριθ. από-.....-..... προσφορά του Προμηθευτή, όπως αυτή έχει γίνει αποδεκτή.

Άρθρο 18

Επίλυση διαφορών - Διατάξεις

Κάθε διαφορά, που τυχόν προκύψει κατά την εκτέλεση της παρούσας Σύμβασης, επιλύεται αποκλειστικά από τα αρμόδια Ελληνικά Δικαστήρια της έδρας της Υπηρεσίας (Δικαστήρια Αθηνών).

Για τα λοιπά θέματα της παρούσης ισχύουν οι διατάξεις του Ν. 4270/2014 (Α'-143) «*Αρχές δημοσιονομικής διαχείρισης και εποπτείας (ενσωμάτωση της Οδηγίας 2011/85/ΕΕ) - δημόσιο λογιστικό και άλλες διατάξεις*», ως ισχύουν, του Ν. 4412/2016 (Α'-147) «*Δημόσιες Συμβάσεις Έργων, Προμηθειών και Υπηρεσιών (προσαρμογή στις Οδηγίες 2014/24/ΕΕ και 2014/25/ΕΕ)*», συμπληρωματικά ο Αστικός Κώδικας, ως ισχύουν και οι όροι της υπ' αριθ. 13/2020 Διακήρυξης του Αρχηγείου Ελληνικής Αστυνομίας.

- Κατόπιν των ανωτέρω συντάχθηκε η παρούσα Σύμβαση, η οποία αφού αναγνώσθηκε και βεβαιώθηκε, υπεγράφη νόμιμα από τους συμβαλλόμενους σε δύο (2) όμοια πρωτότυπα, επί των οποίων επικολλήθηκαν τα προβλεπόμενα ένσημα της Ελληνικής Αστυνομίας.

- Εκ των ανωτέρω πρωτοτύπων της Σύμβασης, ένα κατατέθηκε στη Διεύθυνση Προμηθειών του Αρχηγείου Ελληνικής Αστυνομίας και το άλλο έλαβε ο Προμηθευτής δια του νομίμου εκπροσώπου του, ο οποίος δήλωσε ότι ενεργεί για λογαριασμό του.

Για την «ΕΛΛΗΝΙΚΗ ΑΣΤΥΝΟΜΙΑ»

Ο Προμηθευτής και για αυτόν